



U S N E S E N Í  
Z 21. SCHŮZE  
RADY MĚSTA LIBEREC,  
KONANÉ DNE 1. 12. 2015



## USNESENÍ Č. 961/2015

### **Bezúplatné umístění kamery**

**Stručný obsah: Schválení instalace kamerového bodu při změně majitele objektu a podpisu smlouvy s novým vlastníkem objektu – Společenství vlastníků jednotek domu v ul. Železná č. p. 255, Liberec.**

Rada města po projednání

***s c h v a l u j e***

uzavření smlouvy o souhlasu s instalací a provozem kamerového bodu mezi statutárním městem Liberec a Společenstvím vlastníků jednotek domu v ul. Železná č. p. 255, Liberec, vedené u Krajského soudu v Ústí nad Labem, S 6395, IČ 03514757, dle přílohy č. 1

***a u k l á d á***

Mgr. Ladislavu Krajčíkovi, řediteli Městské policie Liberec, podepsat smlouvu o souhlasu s instalací a provozem kamerového bodu

T: neprodleně

## USNESENÍ Č. 962/2015

### **Majetkoprávní operace – MO Lbc Vratislavice n/N**

Rada města po projednání

***s o u h l a s í***

s majetkoprávními operacemi pod bodem:

I. Prodej pozemku

**souhlasí** s prodejem p. p. č. 343, při ul. Dlouhomostecká, v k. ú. Vratislavice nad Nisou, manželům Rudolfovi a Věře Řehákovým, za kupní cenu 14.000,- Kč, splatnou před podpisem kupní smlouvy, termín podpisu do 45 dnů ode dne schválení majetkoprávní operace Zastupitelstvem města Liberec

II. Směna pozemků

**souhlasí** se směnou pozemků (bez doplatku) v k. ú. Vratislavice nad Nisou, při ul. Tanvaldská, a to p. p. č. 1132/2 (oddělené z p. p. č. 1132 dle GP č. 3557-21/2015), o výměře 44 m<sup>2</sup>, ve vlastnictví pana Rostislava Prevužňáka, za p. p. č. 1886/64 (oddělené z p. p. č. 1886/8 dle GP č. 3557-21/2015), o výměře 116 m<sup>2</sup>, ve vlastnictví Statutárního města Liberec, nám. Dr. E. Beneše 1, 460 59 Liberec I, IČ 262978

***a u k l á d á***

Tiboru Batthyánymu, primátorovi města, předložit návrh majetkoprávních operací pod body I. a II. ke schválení zastupitelstvu města

## **USNESENÍ Č. 963/2015**

### **Návrh rozpočtového opatření č. 9 statutárního města Liberec na rok 2015**

**Stručný obsah:** Tímto rozpočtovým opatřením se navyšují celkové příjmy i výdaje o 912 852 Kč. V příjmech je navýšena položka Ekokom sběr surovin o částku 1 500 000 Kč, navýšena položka podíl burzovních poplatků-nákup komodit o 24 535 Kč a elektrošrot o 90 000 Kč, sníženy odpisy MŠ a ZŠ o 52 895 Kč a sníženy příjmy z pronájmu pozemků o částku 648 788 Kč, Výdaje ve výši 912 852 Kč jsou kryty příjmy a rezervou. Přesun z rezervy ve výši 500 000 Kč na laserovou show, 5 178 Kč na navýšení odpisů Divadla F.X.Šaldy, 13 000 pro ZvŠ Orlic (žák s mentální retardací). Dále jsou ve výdajích provedeny přesuny mezi položkami a odbory.

Rada města po projednání

***s o u h l a s í***

s návrhem rozpočtového opatření č. 9 statutárního města Liberec na rok 2015 dle příloh

***a u k l á d á***

Mgr. Janu Korytářovi, náměstkovi primátora, předložit návrh rozpočtového opatření č. 9 statutárního města Liberec na rok 2015 zastupitelstvu města dne 17. 12. 2015 ke schválení

## **USNESENÍ Č. 964/2015**

### **Majetkoprávní operace – nabytí nemovitosti od ČR – ÚZSVM – ul. Stavební**

**Stručný obsah:** Úřad pro zastupování státu ve věcech majetkových nabízí k bezúplatnému převodu pozemek p. č. 1015/5 v k. ú. Krásná Studánka, který je součástí komunikace (ul. Stavební). Úřad pro zastupování státu ve věcech majetkových žádá o uzavření Smlouvy o bezúplatném převodu vlastnického práva k nemovitým věcem nejpozději do konce roku 2015, neboť po novém roce bude novela zákona č. 219/2000 Sb. a hrozí, že bude nutnost předkládat tyto smlouvy ke schválení ministerstvu financí.

Rada města po projednání

***s o u h l a s í***

s bezúplatným nabytím pozemku p. č. 1015/5 v k. ú. Krásná Studánka o výměře 783 m<sup>2</sup> od: Česká republika – Úřad pro zastupování státu ve věcech majetkových, Rašínovo nábřeží 390/42, 128 00 Praha 2, IČ: 69797111 a s uzavřením Smlouvy o bezúplatném převodu vlastnického práva k nemovitým věcem č. 6544/ULB/2015 dle přílohy č. 1

***a u k l á d á***

Tomáši Kyselovi, náměstkovi primátora, předložit majetkoprávní operaci ke schválení zastupitelstvu města

T: 17. 12. 2015

## **USNESENÍ Č. 965/2015**

### **Majetkoprávní operace – pronájem pozemků**

**Stručný obsah: Spolek CrazyBalls-flyball, z. s. by na pozemku chtěl tréninkovou plochu pro podporu psích sportů zejména ve sportu zvaném flyballs.**

Rada města po projednání

#### ***s c h v a l u j e***

pronájem částí pozemků p. č. 969/1 o výměře 350 m<sup>2</sup> a p. č. 971/1 o výměře 350 m<sup>2</sup> (tréninková plocha pro psí sporty a umístění dočasné stavby), vše v k. ú. Růžodol I. na dobu neurčitou za roční nájemné 7.600,-Kč pro spolek CrazyBalls-flyball, z. s., IČ: 03884350, zastoupený předsedkyní spolku Věrou Ismanickou, se sídlem Havlovice 3, 463 45 Kobyly

#### ***a u k l á d á***

Bc. Jaroslavu Schejbalovi, vedoucímu odboru majetkové správy, zajistit zpracování a uzavření nájemní smlouvy

T: neodkladně

## **USNESENÍ Č. 966/2015**

### **Majetkoprávní operace – ukončení nájemní smlouvy**

**Stručný obsah: Manželé Kněbortovi prodali nemovitosti na pozemcích p. č. 1172 a 1173, k. ú. Rochlice u Liberce a z tohoto důvodu žádají o ukončení nájemní smlouvy na přilehlou část pozemku.**

Rada města po projednání

#### ***s c h v a l u j e***

ukončení Nájemní smlouvy reg. č. 4/11/0170 ze dne 30. 9. 2011 uzavřené mezi statutárním městem Liberec a manž. Čestmírem a Martinou Kněbortovými na část pozemku p. č. 1171/1, k. ú. Rochlice u Liberce dohodou ke dni 30. 11. 2015

#### ***a u k l á d á***

Bc. Jaroslavu Schejbalovi, vedoucímu odboru majetkové správy, zajistit ukončení nájemní smlouvy dohodou

T: neodkladně

## USNESENÍ Č. 967/2015

### **Majetkoprávní operace – pronájem nebytového prostoru – garáže**

**Stručný obsah: Firma R T K COMMERCE, s.r.o. žádá o pronájem garáže z důvodu zajištění parkování auta – dodávky.**

Rada města po projednání

#### ***s c h v a l u j e***

pronájem nebytového prostoru - garáže o výměře 50 m<sup>2</sup> v ul. Nad Sokolovnou 616, Liberec 25 na dobu neurčitou pro firmu R T K COMMERCE, s.r.o., IČ: 61535346, se sídlem Sněhurčina 694, Liberec 15, nájemné činí 500,-Kč/m<sup>2</sup>/rok bez DPH

#### ***a u k l á d á***

Bc. Jaroslavu Schejbalovi, vedoucímu odboru majetkové správy, zajistit zpracování a uzavření nájemní smlouvy

T: neodkladně

## USNESENÍ Č. 968/2015

### **Majetkoprávní operace – služebnosti**

Rada města po projednání

1. **schvaluje** zřízení věcného břemene služebnosti inženýrské sítě. Služebnost inženýrské sítě zakládá právo uložení optického kabelu, včetně příslušenství, vstup a vjezd pro provozování a udržování na pozemcích p. č.4113/1, 4114/1, 4114/3, 4125, 5865, 5869, k. ú. Liberec, ve prospěch: Česká telekomunikační infrastruktura a.s., Olšanská 2681/6, Žižkov, 130 00, Praha 3, IČ: 04084063 za podmínky složení zálohy ve výši 48.800,- Kč, ke které bude připočítána daň z přidané hodnoty v platné zákonné výši. Konečná cena za zřízení služebnosti inženýrské sítě bude stanovena na základě faktického umístění inženýrské sítě a bude vypočítána dle platného interního předpisu. Služebnost bude zřízena na dobu životnosti inženýrské sítě, tj. na dobu, po kterou je inženýrská síť schopna plnit svoji funkci jako celek.
2. **schvaluje** zřízení služebnosti inženýrské sítě. Služebnost inženýrské sítě zakládá právo umístění, zřízení, provozování, opravy, údržby, úpravy, obnovy a výměny součástí distribuční soustavy (přípojka podzemního vedení NN), vstup a vjezd pro provoz a údržbu na pozemku p. č. 1079, k. ú. Horní Růžodol, pro ČEZ Distribuce, a.s., Děčín 4, Teplická 874/8, IČ: 24729035. Předpokládaná cena za zřízení služebnosti činí 3.000,- Kč, ke které bude připočítána daň z přidané hodnoty v platné zákonné výši. Konečná cena za zřízení služebnosti inženýrské sítě bude stanovena na základě faktického umístění inženýrské sítě a bude vypočítána dle platného interního předpisu. Služebnost bude zřízena na dobu životnosti inženýrské sítě, tj. na dobu, po kterou je inženýrská síť schopna plnit svoji funkci jako celek.
3. **schvaluje** zřízení služebnosti inženýrské sítě. Služebnost inženýrské sítě zakládá právo uložení vodovodní, kanalizační a plynovodní přípojky, včetně příslušenství, vstup a vjezd pro provozování a udržování na pozemcích p. č. 509, 1401/1, k. ú. Růžodol I, ve prospěch Profi-technik s.r.o., Švermova 268/76, Liberec X – Františkov, 46010 Liberec, IČ: 25432206. Předpokládaná cena za zřízení služebnosti činí 30.000,- Kč, ke které bude připočítána daň z přidané hodnoty v platné zákonné výši. Konečná cena za zřízení

služebnosti inženýrské sítě bude stanovena na základě faktického umístění inženýrské sítě a bude vypočítána dle platného interního předpisu. Služebnost bude zřízena na dobu životnosti inženýrské sítě, tj. na dobu, po kterou je inženýrská síť schopna plnit svoji funkci jako celek.

4. **schvaluje** zřízení služebnosti inženýrské sítě. Služebnost inženýrské sítě zakládá právo uložení plynovodní přípojky, včetně příslušenství, vstup a vjezd pro provozování a udržování na pozemku p. č. 2171, k. ú. Ruprechtice, ve prospěch vlastníka pozemku p. č. 2165/2, k. ú. Ruprechtice, kterým je v současné době Doleželová Lenka Ing. Předpokládaná cena za zřízení služebnosti činí 1.000,- Kč, ke které bude připočítána daň z přidané hodnoty v platné zákonné výši. Konečná cena za zřízení služebnosti inženýrské sítě bude stanovena na základě faktického umístění inženýrské sítě a bude vypočítána dle platného interního předpisu. Služebnost bude zřízena na dobu životnosti inženýrské sítě, tj. na dobu, po kterou je inženýrská síť schopna plnit svoji funkci jako celek.
5. **schvaluje** zřízení služebnosti inženýrské sítě. Služebnost inženýrské sítě zakládá právo uložení vodovodní a kanalizační přípojky, včetně příslušenství, vstup a vjezd pro provozování a udržování na pozemku p. č. 1354/3, k. ú. Vesec u Liberce, ve prospěch vlastníka pozemku p. č. 1354/26, k. ú. Vesec u Liberce, kterým je v současné době Boček Dalibor Bc. a Bočková Stanislava. Předpokládaná cena za zřízení služebnosti činí 10.000,- Kč, ke které bude připočítána daň z přidané hodnoty v platné zákonné výši. Konečná cena za zřízení služebnosti inženýrské sítě bude stanovena na základě faktického umístění inženýrské sítě a bude vypočítána dle platného interního předpisu. Služebnost bude zřízena na dobu životnosti inženýrské sítě, tj. na dobu, po kterou je inženýrská síť schopna plnit svoji funkci jako celek.
6. **schvaluje** zřízení služebnosti inženýrské sítě. Služebnost inženýrské sítě zakládá právo uložení plynárenského zařízení včetně jeho součástí, příslušenství, opěrných a vytyčovacích bodů (akce: uložení STL plynovodu a plynovodní přípojky), vstup a vjezd pro provozování a udržování na pozemcích p. č. 5947, 5972, 5989, 5994, 6000, k. ú. Liberec, pro RWE GasNet, s.r.o, se sídlem Klíšská 940, Ústí nad Labem, IČ 272 95 567, za konečnou cenu 29.200,- Kč, ke které bude připočítána daň z přidané hodnoty v platné zákonné výši. Služebnost bude zřízena na dobu životnosti stavby plynárenského zařízení, tj. na dobu, po kterou je stavba plynárenského zařízení schopna plnit svoji funkci jako celek.
7. **schvaluje** zřízení služebnosti inženýrské sítě. Služebnost inženýrské sítě zakládá právo uložení plynárenského zařízení včetně jeho součástí, příslušenství, opěrných a vytyčovacích bodů (akce: uložení NTL plynovodu a plynovodní přípojky), vstup a vjezd pro provozování a udržování na pozemku p. č. 5989, k. ú. Liberec, pro RWE GasNet, s.r.o, se sídlem Klíšská 940, Ústí nad Labem, IČ 272 95 567, za konečnou cenu 52.000,- Kč, ke které bude připočítána daň z přidané hodnoty v platné zákonné výši. Služebnost bude zřízena na dobu životnosti stavby plynárenského zařízení, tj. na dobu, po kterou je stavba plynárenského zařízení schopna plnit svoji funkci jako celek.
8. **schvaluje** zřízení služebnosti stezky a cesty na pozemku p. č. 885/1, k. ú. Rochlice u Liberce, na dobu neurčitou ve prospěch vlastníka pozemku p. č. 874/1, k. ú. Rochlice u Liberce, kterým je v současné době Urban Miroslav Ing, za podmínky složení zálohy ve výši 26.000,- Kč, ke které bude připočítána daň z přidané hodnoty v platné zákonné výši.

#### ***a u k l á d á***

Bc. Jaroslavu Schejbalovi, vedoucímu odboru majetkové správy, zajistit zpracování a uzavření smluv ohledně jednotlivých věcných břemen dle schválených usnesení

T: neodkladně

## USNESENÍ Č. 969/2015

### **Majetkoprávní operace – změna usnesení – služebnosti**

Rada města po projednání

1.
  - a) **zrušuje** usnesení Rady města Liberec č. 364/2012 ze dne 22. 5. 2012
  - b) **schvaluje** zřízení služebnosti inženýrské sítě. Služebnost inženýrské sítě zakládá právo umístění, zřízení, provozování, opravy, údržby, úpravy, obnovy a výměny součástí distribuční soustavy (zemní kabelové vedení NN), vstup a vjezd pro provozování a udržování na pozemcích p. č. 281, 294/6 k. ú. Kunratice u Liberce, pro ČEZ Distribuce, a.s., Děčín 4, Teplická 874/8, IČ: 24729035 za konečnou cenu 145.250,- Kč, ke které bude připočítána daň z přidané hodnoty v platné zákonné výši. Služebnost inženýrské sítě bude zřízena na dobu životnosti inženýrské sítě, tj. na dobu, po kterou je inženýrská síť schopna plnit svoji funkci jako celek.
2.
  - a) **zrušuje** usnesení Rady města Liberec č. 398/2015 ze dne 19. 5. 2015
  - b) **schvaluje** zřízení služebnosti inženýrské sítě. Služebnost inženýrské sítě zakládá právo uložení kanalizační přípojky, včetně příslušenství, vstup a vjezd pro provozování a udržování na pozemku p. č. 374/1, k. ú. Ruprechtice, ve prospěch vlastníka pozemku p. č. 656, jehož součástí je stavba budovy č. p. 393, k. ú. Ruprechtice, kterým je v současné době Brázdová Alena. Konečná cena za zřízení služebnosti činí 5.000,- Kč, ke které bude připočítána daň z přidané hodnoty v platné zákonné výši. Cena za zřízení služebnosti inženýrské sítě je vypočítána dle platného interního předpisu. Služebnost bude zřízena na dobu životnosti inženýrské sítě, tj. na dobu, po kterou je inženýrská síť schopna plnit svoji funkci jako celek.
3.
  - a) **zrušuje** usnesení Rady města Liberec č. 339/2014/6 ze dne 15. 4. 2014
  - b) **schvaluje** zřízení služebnosti inženýrské sítě. Služebnost inženýrské sítě zakládá právo umístění, zřízení, provozování, opravy, údržby, úpravy, obnovy a výměny součástí distribuční soustavy (podzemní vedení NN), vstup a vjezd pro provozování a udržování na pozemku p. č. 2147/1, k. ú. Ruprechtice, pro ČEZ Distribuce, a.s., Děčín 4, Teplická 874/8, IČ: 24729035 za konečnou cenu 4.000,- Kč, ke které bude připočítána daň z přidané hodnoty v platné zákonné výši. Služebnost inženýrské sítě bude zřízena na dobu životnosti inženýrské sítě, tj. na dobu, po kterou je inženýrská síť schopna plnit svoji funkci jako celek.
4.
  - a) **zrušuje** usnesení Rady města Liberec č. 594/2015/7 ze dne 21. 7. 2015
  - b) **schvaluje** zřízení služebnosti inženýrské sítě. Služebnost inženýrské sítě zakládá právo uložení vodovodní přípojky, včetně příslušenství, vstup a vjezd pro provozování a udržování na pozemku p. č. 1513/1, k. ú. Starý Harcov, ve prospěch vlastníka pozemku p. č. 1680/2, k. ú. Starý Harcov, kterým jsou v současné době Anděl Eduard a Andělová Květa. Konečná cena za zřízení služebnosti činí 5.000,- Kč, ke které bude připočítána daň z přidané hodnoty v platné zákonné výši. Cena za zřízení služebnosti inženýrské sítě je vypočítána dle platného interního předpisu. Služebnost bude zřízena na dobu životnosti inženýrské sítě, tj. na dobu, po kterou je inženýrská síť schopna plnit svoji funkci jako celek.
5.
  - a) **zrušuje** usnesení Rady města Liberec č. 344/2015/7 ze dne 5. 5. 2015
  - b) **schvaluje** zřízení služebnosti inženýrské sítě. Služebnost inženýrské sítě zakládá právo uložení vodovodní přípojky, včetně příslušenství, vstup a vjezd pro provozování a udržování na pozemku p. č. 901, k. ú. Doubí u Liberce, ve prospěch vlastníka pozemku p. č. 909/10, k. ú. Doubí u Liberce, kterým jsou v současné době Hnízdo Antonín Ing. a Hnízdová Anna a ve prospěch vlastníka pozemku p. č. 909/9, k. ú. Doubí u Liberce, kterým jsou v současné době Hrubý Daniel Ing. a Hrubá Šárka Mgr. Konečná cena za zřízení služebnosti činí 10.000,- Kč, ke které bude připočítána daň z přidané hodnoty v platné zákonné výši. Cena za zřízení služebnosti inženýrské sítě je vypočítána dle platného interního předpisu. Služebnost

bude zřízena na dobu životnosti inženýrské sítě, tj. na dobu, po kterou je inženýrská síť schopna plnit svoji funkci jako celek.

**a u k l á d á**

Bc. Jaroslavu Schejbalovi, vedoucí odboru majetkové správy, zajistit zpracování a uzavření smluv ohledně jednotlivých věcných břemen dle schválených usnesení

T: neodkladně

## **USNESENÍ Č. 970/2015**

### **Projektové náměty a záměry – navýšení kapacit mateřských a základních škol zřizovaných statutárním městem Liberec**

**Stručný obsah: Radě města je předkládán návrh stavebních úprav a změn dispozic objektů pro navýšení kapacit – ZŠ Ještědská (navýšení o 90 míst), ZŠ Kaplického (navýšení o 60 míst), ZŠ Broumovská (navýšení o 75 míst), ZŠ náměstí Míru (navýšení o 60 míst), ZŠ Oblačná (navýšení o 60 míst), MŠ Pastelka (navýšení o 33 míst) a MŠ Srdíčko (navýšení o 50 míst) s možností realizace v rámci dotace.**

Rada města po projednání

**s c h v a l u j e**

1. projektový námět projektu "Rekonstrukce a stavební úpravy ZŠ a MŠ v Liberci pro navýšení kapacit: ZŠ Ještědská, ZŠ Kaplického, ZŠ Broumovská, ZŠ Náměstí Míru, ZŠ Oblačná, MŠ Pastelka, MŠ Srdíčko." dle přílohy č. 1
2. projektový záměr projektu "Rekonstrukce a stavební úpravy ZŠ a MŠ v Liberci pro navýšení kapacit: ZŠ Ještědská, ZŠ Kaplického, ZŠ Broumovská, ZŠ Náměstí Míru, ZŠ Oblačná, MŠ Pastelka, MŠ Srdíčko." dle přílohy č. 2
3. vlastníka projektu Odbor majetkové správy
4. vedoucího projektu Bc. Jaroslava Schejbalu, vedoucího Odboru majetkové správy
5. zahájení přípravy projektů v prosinci 2015, včetně zpracování žádostí a jejich povinných příloh uvedených ve výzvě dle přílohy č. 3
6. externí zpracování projektové dokumentace jako povinné přílohy pro předložení žádostí o dotaci
7. podání žádostí na Ministerstvo školství, mládeže a tělovýchovy (dále jen MŠMT) o dotaci na projekty "Rekonstrukce a stavební úpravy ZŠ a MŠ v Liberci pro navýšení kapacit: ZŠ Ještědská, ZŠ Kaplického, ZŠ Broumovská, ZŠ Náměstí Míru, ZŠ Oblačná, MŠ Pastelka, MŠ Srdíčko" z programu 133 310

**a u k l á d á**

Bc. Jaroslavu Schejbalovi, vedoucímu odboru majetkové správy,

1. zpracování žádostí o dotaci včetně povinných příloh uvedených ve výzvě ve spolupráci s odborem školství a sociálních věcí a odborem strategického rozvoje a dotací
2. podání žádostí o dotaci v souladu s vyhlášeným programem

T: 15. 12. 2015

3. po schválení žádostí na MŠMT a zařazení mezi podpořené projekty předložit výše uvedené projektové žádosti společně se všemi přílohami ke schválení do zastupitelstva města ke schválení vyčleněných finančních prostředků rozpočtovým opatřením

T: po schválení žádosti předpoklad – 04/2016

## USNESENÍ Č. 971/2015

### **Zástavní smlouva – Mateřská škola Čtyřlístek**

**Stručný obsah:** Společnost AWEA s.r.o. poskytla městu Liberec dodavatelský úvěr na "Rekonstrukci a dostavbu MŠ Čtyřlístek" (kontejnerová školka), který financovala prostřednictvím UNILEASING, a.s. Součástí smluvních podmínek je i zástavní smlouva mezi Statutárním městem Liberec a UNILEASING, a.s. na objekt MŠ a pozemek. Společnost AWEA s.r.o. žádá o změnu zástavního věřitele ze zástavní smlouvy z UNILEASING, a.s. na Československou obchodní banku a.s.

Rada města po projednání

#### ***s o u h l a s í***

1. se zřízením zástavního práva k pozemku p. č. 1242/4, jehož součástí je budova čp. 1334, Liberec XIV-Ruprechtice a dále k pozemkům p. č. 1243/1 a 1243/3, vše v katastrálním území Ruprechtice, obec Liberec, ve prospěch: Československá obchodní banka, a.s., se sídlem Praha 5, Radlická 333/150, PSČ 150 57, IČ: 00001350, zapsané v obchodním rejstříku vedeném Městským soudem v Praze, oddíl BXXXVI, vložka 46
2. s uzavřením Smlouvy o zřízení zástavního práva k nemovitostem č. 1882/15/5652 mezi statutárním městem Liberec a Československou obchodní bankou, a.s., dle přílohy č. 1
3. s uzavřením Dodatku č. 2 ke Smlouvě o dílo č.11/12/0085 ze dne 19. 7. 2012 ve znění Dodatku č. 1 č.11/12/0221 ze dne 5. 12. 2012 včetně nového splátkového kalendáře, dle přílohy č. 2

#### ***a u k l á d á***

Tomáši Kyselovi, náměstkovi primátora, předložit návrh na uzavření zástavní smlouvy ke schválení zastupitelstvu města

T: 17. 12. 2015

## USNESENÍ Č. 972/2015

### **Návrh platu ředitelky Základní školy praktické a Základní školy speciální, Liberec, Orlí 140/7, příspěvková organizace, s účinností od 1. 1. 2016**

**Stručný obsah:** Usnesením RM č. 742/2015 ze dne 15. 9. 2015 byl ředitelce schválen plat s účinností od 1. ledna 2016. Tímto dnem dochází ke sloučení ZŠ praktické, Liberec, Gollova 394/4, p. o., se ZŠ praktickou a ZŠ speciální, Liberec, Orlí 140/7, p. o. Novelizované tarifní tabulky, které jsou účinné od listopadu 2015, jsou důvodem pro předložení aktuálního návrhu platu ředitelky školy.

Rada města po projednání

#### ***s c h v a l u j e***

plat ředitelce Základní školy praktické a Základní školy speciální, Orlí 140/7, příspěvková organizace, s účinností od 1. ledna 2016

#### ***a u k l á d á***

Mgr. Pavlu Kalousovi, vedoucímu odboru školství a sociálních věcí, informovat o rozhodnutí rady města ředitelku základní školy

T: ihned



## USNESENÍ Č. 973/2015

### **Návrh platu ředitele Základní školy, Liberec, U Soudu 369/8, příspěvková organizace**

**Stručný obsah: Ředitel Základní školy, Liberec, U Soudu 369/8, příspěvková organizace, předkládá žádost o zařazení do vyšší platové třídy vzhledem ke změně podmínek v organizaci.**

Rada města po projednání

*s c h v a l u j e*

plat řediteli Základní školy, Liberec, U Soudu 369/8, příspěvková organizace, Ing. Jiřímu Veselému, s účinností od 1. listopadu 2015 dle důvodové zprávy

*a u k l á d á*

Mgr. Pavlu Kalousovi, vedoucímu odboru školství a sociálních věcí, informovat o rozhodnutí rady města ředitele základní školy

T: ihned

## USNESENÍ Č. 974/2015

### **Návrh odměn ředitelů základních a mateřských škol zřizovaných statutárním městem Liberec**

**Stručný obsah: Návrh odměn je v souladu s usnesením § 134 zákoníku práce, a rovněž s Pravidly pro stanovení platů ředitelů školských příspěvkových organizací zřizovaných SML, které byly schváleny usnesením RM č. 190/2015 ze dne 17. 3. 2015. Na vyplacení odměn budou použity disponibilní finanční prostředky z dotace přímých nákladů na vzdělávání, kterou školám přiděluje KÚ LK.**

Rada města po projednání

*s c h v a l u j e*

návrh odměn pro ředitele základních a mateřských škol zřizovaných SML dle důvodové zprávy

*a u k l á d á*

Mgr. Pavlu Kalousovi, vedoucímu odboru školství a sociálních věcí, informovat příslušné ředitele ZŠ a MŠ o usnesení RM

T: ihned

## USNESENÍ Č. 975/2015

### **Žádost příspěvkové organizace Centrum zdravotní a sociální péče Liberec o povolení odpisu nedobytných pohledávek**

**Stručný obsah: Dne 19. 11. 2015 požádala ředitelka příspěvkové organizace Centrum zdravotní a sociální péče Liberec v souladu se zřizovací listinou o povolení odpisu nedobytných pohledávek v celkové výši 5.711,- Kč. Povolení odpisu schvaluje rada města.**

Rada města po projednání

***s c h v a l u j e***

odpis nedobytných pohledávek příspěvkové organizace Centrum zdravotní a sociální péče Liberec v celkové výši 5.711,- Kč

***a u k l á d á***

Mgr. Pavlu Kalousovi, vedoucímu odboru školství a sociálních věcí, seznámit Mgr. Lenku Škodovou, ředitelku příspěvkové organizace, s rozhodnutím rady města

T: neprodleně

## **USNESENÍ Č. 976/2015**

### **Žádost o schválení účetního odpisu pohledávky**

**Stručný obsah:** V souladu se zřizovací listinou žádá ředitelka Mateřské školy "Rolnička", Liberec, Truhlářská 340/7, příspěvkové organizace o schválení účetního odpisu pohledávky ve výši 442,- Kč. Pohledávka vznikla v říjnu 2012 předpisem stravného a její vymáhání je po uplynutí tříleté lhůty promlčeno.

Rada města po projednání

***s c h v a l u j e***

účetní odpis pohledávky Mateřské školy „Rolnička“, Liberec, Truhlářská 340/7, příspěvkové organizace za dlužníkem Dominikem Pitařem ve výši 442,- Kč

***a u k l á d á***

Mgr. Pavlu Kalousovi, vedoucímu odboru školství a sociálních věcí, seznámit ředitelku školy s usnesením rady města

T: ihned

## **USNESENÍ Č. 977/2015**

### **Uzavření dodatku č. 3 ke Smlouvě o nájmu nebytových prostor ZŠ Dobiášova**

**Stručný obsah:** Odbor školství a sociálních věcí předkládá návrh na uzavření dodatku č. 3 ke Smlouvě o nájmu nebytových prostor a provozování školní jídelny pro žáky Základní školy, Liberec, Dobiášova 851/5, příspěvkové organizace, č. 3500/01/0009 se společností PERSONNEL WELFARE, s. r. o. Hlavním účelem dodatku je úprava výše nájemného a ošetření vztahů k pronajatému movitému majetku.

Rada města po projednání

***s o u h l a s í***

s uzavřením dodatku č. 3 ke Smlouvě o nájmu nebytových prostor a provozování školní jídelny pro žáky Základní školy Liberec, Dobiášova 851/5 č. 3500/01/0009 mezi Základní školou Liberec, Dobiášova 851/5, příspěvková organizace, statutárním městem Liberec a společností PERSONNEL WELFARE, s. r. o. dle přílohy č. 1

***a u k l á d á***

Mgr. Pavlu Kalousovi, vedoucímu odboru školství a sociálních věcí, zajistit podpisy dodatku č. 3

## **USNESENÍ Č. 978/2015**

### **Žádost Naivního divadla Liberec, příspěvkové organizace, o souhlas zřizovatele s uzavřením smlouvy o pronájmu TH (zařízení tepelného hospodářství pro vytápění objektu divadla) na dobu určitou – 4 roky**

**Stručný obsah:** Odbor školství a sociálních věcí předkládá radě města žádost o souhlas s uzavřením smlouvy o pronájmu tepelného hospodářství (TH) na dobu určitou – 4 roky. Smluvní vztah s nynější firmou, která dodávky tepla NDL zajišťuje, je uzavřen na jeden rok. Tak krátká doba trvání firmě způsobuje komplikace při zajištění dostatečné kapacity, jelikož nakupují plyn až s ročním předstihem. Předpokládané náklady činí cca 450.000,- Kč vč. DPH ročně. NDL řádně vyvěsilo a zveřejnilo svůj záměr pronajmout TH od 1. 1. 2016 firmě, se kterou bude uzavřena smlouva o nájmu na dobu určitou – 4 roky. Po zveřejnění se přihlásila firma WARMNIS spol. s r.o.

Rada města po projednání

***s o u h l a s í***

s uzavřením smlouvy mezi příspěvkovou organizací Naivní divadlo Liberec a firmou WARMNIS spol. s r.o., o pronájmu TH na dobu určitou – 4 roky

***a u k l á d á***

Mgr. Pavlu Kalousovi, vedoucímu odboru školství a sociálních věcí, seznámit ředitele ND Stanislava Doubravu s rozhodnutím Rady města Liberec

T: neprodleně

## **USNESENÍ Č. 979/2015**

### **Návrh darovací smlouvy a smlouvy o podmínkách provozování automobilu v rámci projektu "Taxík Maxík"**

**Stručný obsah:** Schválení darovací smlouvy a smlouvy o podmínkách provozování automobilu v rámci projektu "Taxík Maxík" mezi Nadací Charty 77 a statutárním městem Liberec. Dne 24. 8. 2015 souhlasila porada vedení se zřízením veřejné služby pro sociálně a zdravotně znevýhodněné občany města Liberce na bázi "seniortaxi" a její provozování prostřednictvím p. o. Komunitní středisko KONTAKT Liberec. Dne 18. 11. 2015 souhlasila rada města s doplněním hlavního účelu a předmětu činnosti p. o. Komunitní středisko KONTAKT Liberec o "provozování přepravy pro znevýhodněné občany" v rámci projektu "Taxík Maxík".

Rada města po projednání

***s c h v a l u j e***

1. uzavření „Darovací smlouvy“ mezi Nadací Charty 77 (dárce) a statutárním městem Liberec (obdarovaný), jejímž předmětem je darování vozu Ford Tourneo Custom M1 (VIN: 9459) včetně jeho částí a příslušenství v ceně 664.810,- Kč, za účelem provozování přepravy pro

znevýhodněné občany města Liberec v rámci projektu "Taxík Maxík" prostřednictvím Komunitního střediska KONTAKT Liberec, příspěvkové organizace, se sídlem Palachova 504/7, 460 01 Liberec, IČ: 27336751

2. uzavření „Smlouvy o podmínkách provozování automobilu v rámci projektu „Taxík Maxík“ mezi Nadačí Charty 77 a statutárním městem Liberec

#### ***a u k l á d á***

Mgr. Pavlu Kalousovi, vedoucímu odboru školství a sociálních věcí,

1. zajistit podpis „Darovací smlouvy“ a „Smlouvy o podmínkách provozování automobilu v rámci projektu „Taxík Maxík“ mezi Nadačí Charty 77 a statutárním městem Liberec primátorem města
2. zajistit podmínky provozování automobilu v rámci projektu „Taxík Maxík“ po dobu nejméně 5 let

T: 12/2015

## **USNESENÍ Č. 980/2015**

### **Obecně závazná vyhláška, kterou se vymezují školské obvody spádových základních škol**

**Stručný obsah:** V souladu s § 178 zákona 561/2004 Sb. ve znění pozdějších předpisů je obec povinna zajistit podmínky pro plnění povinné školní docházky dětí s místem trvalého pobytu na jejím území. Z uvedeného paragrafu zároveň vyplývá povinnost obce stanovit školské obvody obecně závaznou vyhláškou, je-li v obci více než jedna základní škola. Nové znění vyhlášky reaguje na aktuální počty dětí a upravuje šest z jednadvaceti stávajících obvodů (ZŠ Lesní, ZŠ Husova, ZŠ Oblačná, ZŠ 5. května, ZŠ Sokolovská, ZŠ a ZUŠ Jablonoňová).

Rada města po projednání

#### ***s o u h l a s í***

s Obecně závaznou vyhláškou statutárního města Liberec, kterou se vymezují školské obvody spádových základních škol v Liberci

#### ***a u k l á d á***

PhDr. Ivanu Langrovi, náměstkovi primátora, předložit obecně závaznou vyhlášku, ke schválení do zastupitelstva města

T: 12/ 2015

## **USNESENÍ Č. 981/2015**

### **Záměr reorganizace sítě mateřských škol zřizovaných SML**

**Stručný obsah:** Návrh reorganizace sítě MŠ je vyvolán připravovanou novelou zákona 561/2004 Sb., školský zákon, v oblasti předškolního vzdělávání. Významnou změnou novely je zavedení povinného posledního ročníku předškolního vzdělávání a následně také postupná garance míst v předškolních zařízeních i pro děti čtyřleté a tříleté. Pokud obec zřizuje více než jednu MŠ, bude ale především muset vymezit školské obvody, jako je tomu u základních škol. Ve stávající

**organizaci sítě mateřských škol na území města Liberec je nemožné optimálně vytvořit spádové oblasti tak, aby bylo zaručeno, že se do MŠ dostanou všechny děti, které na to mají nebo budou mít nárok.**

Rada města po projednání

***s o u h l a s í***

se záměrem reorganizace sítě mateřských škol zřizovaných statutárním městem Liberec v preferované variantě 10 + 3 (dle důvodové zprávy)

***a u k l á d á***

PhDr. Ivanu Langrovi, náměstkovi primátora, předložit záměr reorganizace sítě mateřských škol zřizovaných SML, ke schválení do zastupitelstva města

T: 12/ 2015

## **USNESENÍ Č. 982/2015**

### **Změna v personálním obsazení komise pro občanské obřady a záležitosti**

**Stručný obsah: odbor školství a sociálních věcí předkládá radě města žádost o souhlas s odvoláním členky komise pro občanské obřady a záležitosti, paní Simony Baťové. Současně navrhuje na uvolněné místo jmenovat paní Dagmar Valentinovou, která se jmenováním souhlasí. Návrh podává předsedkyně komise, paní Irena Jirásková.**

Rada města po projednání

***o d v o l á v á***

členku komise pro občanské obřady a záležitosti Simonu Baťovou

***j m e n u j e***

Dagmar Valentinovou členkou komise pro občanské obřady a záležitosti

***a u k l á d á***

Ing. Jindřichu Fadrhoncovi, tajemníkovi MML, zajistit jmenování nové členky komise

T: neprodleně

## USNESENÍ Č. 983/2015

### **Projektový záměr – Vzdělávejme společně děti předškolního věku v Liberci**

**Stručný obsah:** V rámci výzvy MŠMT č. 02\_15\_007 – Inkluzivní vzdělávání bude SML předkládat projekt, jehož realizačními partnery budou Technická univerzita v Liberci, liberecká pobočka Člověk v tísni, o.p.s. a společnost ITveSkole.cz, o.p.s. Do projektových aktivit budou zapojeny vybrané mateřské školy. Předpokládaná výše prostředků na tříletý projekt bude cca 29 miliónů korun, předpokládaný podíl města činí cca 1,45 milionu.

Rada města po projednání

#### ***s c h v a l u j e***

1. projektový záměr projektu „Vzdělávejme společně děti předškolního věku v Liberci“
2. vlastníka projektu odbor školství a sociálních věcí
3. externí zpracování projektové žádosti
4. vedoucího projektu Mgr. Pavla Kalouse
5. zahájení přípravy projektu v listopadu 2015, včetně zpracování žádosti a jejích povinných příloh uvedených ve výzvě
6. podání projektové žádosti v rámci výzvy MŠMT č. 02\_15\_007 a závazek spolufinancování v minimální výši 5 % z celkových nákladů projektu

#### ***a u k l á d á***

1. Mgr. Pavlu Kalousovi, vedoucímu odboru školství a sociálních věcí,
  - a) zajistit zpracování projektové žádosti včetně povinných příloh uvedených ve výzvě ve spolupráci se společností ITveSkole.cz, o. p. s a přihlášení projektu do výzvy MŠMT č. 02\_15\_007

T: 14. 12. 2015

- b) po schválení projektové žádosti MŠMT a zařazení mezi podpořené projekty, předložit výše uvedený projekt společně se všemi přílohami do zastupitelstva města ke schválení vyčleněných finančních prostředků rozpočtovým opatřením

T: 05/2016

- c) po schválení projektové žádosti MŠMT zajistit součinnost a spolupráci s odborem sociální péče v oblasti zařazování dětí do aktivit nízkoprahového centra předškolního vzdělávání v souladu se zákonem 359/1999 Sb. Zákon o sociálně-právní ochraně dětí

T: minimálně po dobu trvání projektu – 09/2016 až 08/2019

2. Ing. Zbyňku Karbanovi, vedoucímu odboru ekonomiky, po schválení projektové žádosti MŠMT zařadit do návrhu rozpočtového opatření částku nezbytnou pro realizaci stavebních úprav nezbytných pro zřízení předškolního klubu v MŠ a ZŠ Barvířská

T: do 05/2016

3. Bc. Jaroslavu Schejbalovi, vedoucímu odboru majetkové správy, po schválení projektové žádosti MŠMT provést stavební úpravy nezbytné pro zřízení předškolního klubu v MŠ a ZŠ Barvířská

T: do 08/2016

## USNESENÍ Č. 984/2015

### **Upuštění od vymáhání a účetní odpis pohledávek včetně příslušenství**

**Stručný popis:** Statutární město Liberec eviduje pohledávky ve výši 427.379,87 Kč, které vznikly vyúčtováním nákladů u prodaných nemovitostí města z let 2004 – 2007. Vzhledem k tomu, že se v současné době jedná již o promlčené nebo právně zaniklé pohledávky, má SML v souladu s příslušnými účetními předpisy povinnost provést účetní odpis takovýchto pohledávek. V případě, že k odpisu nedojde, budou pohledávky z roku 2004 zaevidovány jako manko. Obdobně by pak bylo postupováno i v následujících letech.

Rada města po projednání

***s o u h l a s í***

s upuštěním od vymáhání a účetním odpisem pohledávek včetně příslušenství specifikovaných v příloze č. 1 důvodové zprávy

***a u k l á d á***

PhDr. Ivanu Langrovi, náměstkovi primátora, předložit materiál ke schválení zastupitelstvu města

T: 17. 12. 2015

## USNESENÍ Č. 985/2015

### **Upuštění od vymáhání a účetní odpis nedobytných pohledávek v celkové částce 796.274 Kč s příslušenstvím**

**Stručný obsah:** Statutární město Liberec eviduje a vymáhá pohledávky z titulu nájemních smluv o užívání bytů či nebytových prostor ve vlastnictví SML. Rada z těchto pohledávek se však v průběhu vymáhání ukázala jako nedobytná. Jedná se o pohledávky přiznané soudním rozhodnutím a vymáhané v rámci exekučního řízení, kdy exekuční řízení bylo exekutorem zastaveno pro nemajetnost nebo úmrtí dlužníků. Z hlediska dalšího účetního evidování takových nedobytných pohledávek by SML mělo v souladu s účetními předpisy provést jejich odpis.

Rada města po projednání

***s o u h l a s í***

s upuštěním od vymáhání a účetním odpisem nedobytných pohledávek včetně příslušenství dle přílohy č. 1 důvodové zprávy

***b e r e n a v ě d o m í***

odpis pohledávek, včetně příslušenství, zaniklých z důvodu úmrtí dlužníka dle přílohy č. 2 důvodové zprávy

***a u k l á d á***

PhDr. Ivanu Langrovi, náměstkovi primátora, předložit materiál zastupitelstvu města ke schválení

T: 17. 12. 2015

## USNESENÍ Č. 986/2015

### **Jmenování členů dozorčích rad příspěvkových organizací neškolského typu SML**

**Stručný obsah:** Usnesením rady města č. 749/2015 ze dne 15/9//2015 byly sedmi příspěvkovým organizacím neškolského typu zřízeny dozorčí rady jako poradní a iniciační orgány rady města v oblasti financování, hospodaření i rozvoje. Na základě dohody s jednotlivými politickými kluby, zastoupenými v ZM, předkládáme kandidáty na členství v těchto orgánech. Ve čtyřech kulturních příspěvkových organizacích je pak po jednom místu v dozorčí radě blokováno pro zástupce Libereckého kraje. Dozorčím radám se zároveň ukládá realizovat a podílet se na zpracování základních analytických a strategických dokumentů.

Rada města po projednání

***z r u š u j e***

usnesení č. 749/2015 zde dne 15. 9. 2015

***s c h v a l u j e***

1. zřízení dozorčích rad jako komise rady města příspěvkových organizací neškolského typu zřizovaných SML a to:
  - Divadlu F. X. Šaldy
  - Naivnímu divadlu Liberec
  - Zoologické zahradě Liberec
  - Botanické zahradě Liberec
  - Komunitnímu středisku Kontakt
  - Centru zdravotní a sociální péče
  - Dětskému centru Sluníčko
2. statut těchto dozorčích rad

***j m e n u j e***

předsedy a členy dozorčích rad těchto organizací:

#### **Dozorčí rada Divadla F. X. Šaldy**

1. Ondřej Červinka (ODS) – předseda
2. František Chalupný (ZpL)
3. Jana Vančatová (ANO 2011)
4. Věra Skřivánková (KSČM)
5. *rezerva pro zástupce Libereckého kraje*

#### **Dozorčí rada Zoologické zahrady Liberec**

1. Vít Kyzlink (ANO 2011) – předseda
2. Pavel Felgr (ZpL)
3. Jiří Šolc (SLK)
4. Jaroslav Havelka (KSČM)
5. *rezerva pro zástupce Libereckého kraje*

#### **Dozorčí rada Botanické zahrady Liberec**

1. Jaroslav Zámečník (SLK) – předseda
2. Václav Smrkovský (ZpL)
3. *rezerva pro zástupce Libereckého kraje*

#### **Dozorčí rada Naivního divadla Liberec**

1. Kateřina Absolonová (ZpL) – předsedkyně
2. Petra Havlínová (ODS)
3. *rezerva pro zástupce Libereckého kraje*

#### **Dětské centrum Sluníčko**

1. Zuzana Tachovská (ZpL) – předsedkyně



2. Miroslav Hála (ANO 2011)
3. Lenka Polívková (SLK)

#### **Centrum zdravotní a sociální péče**

1. Zora Machartová (TOP09) – předsedkyně
2. Stanislav Kolomazník (ANO 2011)
3. Antonín Ferdan (SLK)

#### **Komunitní středisko Kontakt**

1. Martina Teplá (ANO 2011) – předsedkyně
2. Pavla Haidlová (ZpL)
3. David Václavík (SLK)

#### **a u k l á d á**

1. Mgr. Pavlu Kalousovi, vedoucímu odboru školství a sociálních věcí, zajistit jmenování členů dozorčích rad

T: neprodleně

2. předsedům dozorčích rad Divadla F. X. Šaldy, Zoologické zahrady Liberec a Centra zdravotní a sociální péče společně s řediteli příspěvkových organizací zadat vnitřní audit organizací zaměřený na činnost PO, její hospodaření dle principů 3E a na lidské zdroje

T: 06/2016

3. předsedům dozorčích rad všech PO:

- a) svolat první zasedání nejpozději v 01/2016 a seznámit se s problematikou příspěvkových organizací

T: neprodleně

- b) společně s řediteli PO a dotčenými odbory MML navrhnout parametry analýzy vnitřního zadlužení organizací, podílet se na jejím zpracování a předložit ji radě města k projednání

T: 06/2016

- c) společně s řediteli PO se podílet na zpracování tzv. strategické politiky zřizovatele PO dle parametrů navržených v důvodové zprávě a předložit ji radě města

T: 08/2016

## **USNESENÍ Č. 987/2015**

### **Protokol o kontrole příspěvkové organizace Zoologická zahrada Liberec**

**Stručný obsah:** Výsledkem kontroly je zjištění nedostatků v oblasti řídicí kontroly, naplňování jednotlivých ustanovení ZFK. Při uzavírání Dohod o odpovědnosti nebylo postupováno v souladu s ustanovením zákoníku práce, nebyla doložena inventarizace svěřených hodnot. Při uzavírání smluv na pronájem nebytových prostor na dobu delší než 1 rok nebyla dodržena ZL, organizace nepředložila souhlas zřizovatele. K uvedeným nedostatkům přijal ředitel organizace opatření k nápravě, která jsou přílohou tohoto protokolu.

Rada města po projednání

#### ***s c h v a l u j e***

protokol z kontroly hospodaření organizace Zoologická zahrada Liberec, příspěvková organizace, Masarykova 1347/31, Liberec 1 se zaměřením na účelnost, efektivnost a hospodárnost využití neinvestičního příspěvku, kontrola dodržování zřizovací listiny za období roků 2013 a 2014,

včetně návrhu na opatření, dle přílohy

## **USNESENÍ Č. 988/2015**

### **Stanovení výjimky z obecně závazné vyhlášky statutárního města Liberec č. 3/2009 O veřejném pořádku, ve znění vyhlášky č. 4/2013 – koncert v rámci závodu "Jizerská 50"**

**Stručný obsah:** Dne 9. listopadu 2015 byla statutárnímu městu Liberec doručena žádost společnosti Raul s.r.o., IČ 25608673 o stanovení výjimky z nočního klidu při příležitosti konání koncertu hudební skupiny dne 9. ledna 2016 na náměstí Dr. E. Beneše v rámci tradičního závodu "Jizerská 50".

Rada města po projednání

***s t a n o v í***

rozhodnutím výjimku z obecně závazné vyhlášky statutárního města Liberec č. 3/2009 O veřejném pořádku, ve znění vyhlášky č. 4/2013 – vymezení kratší doby nočního klidu v noci ze dne 9. 1. 2016 na den 10. 1. 2016 od 01:00 h do 06:00 h, na žádost společnosti Raul, s.r.o., IČ 25608673, se sídlem Elišky Krásnohorské 5, Praha 1, 110 00, z důvodu koncertu hudební skupiny a likvidace zvukového zařízení a pódia na nám. Dr. E. Beneše v rámci konání závodu Jizerská 50

***a u k l á d á***

Tiboru Batthyánymu, primátorovi města, podepsat vydané rozhodnutí

T: neprodleně

## **USNESENÍ Č. 989/2015**

### **MO – bezúplatné nabytí pozemků od Státního pozemkového úřadu**

**Stručný obsah:** Státní pozemkový úřad kladně vyhodnotil žádost SML o bezúplatný převod pozemků určených dle územního plánu pro bydlení a postoupil SML k projednání příslušnou smlouvu o bezúplatném převodu pozemků.

Rada města po projednání

***s o u h l a s í***

s bezúplatným nabytím pozemků parc. č. 42/1 a 119/2 v k. ú. Krásná Studánka, parc. č. 6/2 a 295/1 v k. ú. Pilínkov, parc. č. 1038/6 a 1038/7 v k. ú. Vesec u Liberce od České republiky, příslušnost hospodařit pro Státní pozemkový úřad, Husinecká 1024/11a, 130 00 Praha 3, IČ: 01312774 a uzavřením „Smlouvy o bezúplatném převodu pozemků č. 1005991541“ dle přílohy č. 5

***a u k l á d á***

Mgr. Janu Korytářovi, náměstkovi primátora, předložit majetkoprávní operaci ke schválení zastupitelstvu města

T: 17. 12. 2015

## USNESENÍ Č. 990/2015

### **MFRB – přijetí daru vodohospodářských staveb v k. ú. Staré Pavlovice**

**Stručný obsah:** Nové bydlení Pavlovice, družstvo, je jako příjemce dotace z MFRB smluvně zavázáno, aby vybudované stavby po jejich dokončení a kolaudaci bezúplatně převedlo městu. Posledními stavbami, které město nabývá do vlastnictví, jsou stavby vodohospodářské, které město následně prodá SVS a.s.

Rada města po projednání

#### ***s o u h l a s í***

1. s přijetím daru vodohospodářských staveb vybudovaných v rámci akce Liberec – Staré Pavlovice – Sídlní útvar Pavlovice 3 – I. a II. etapa, sestávající z následujících staveb:
  - stavba vedená pod názvem „Liberec – Staré Pavlovice – ul. Selská – kanalizace“ (evidovaná SVS a.s. pod č. LI 032 310)
  - stavba vedená pod názvem „Liberec – Staré Pavlovice – ul. Polní – vodovod“ (evidována SVS a.s. pod č. LI 032 311)
  - stavba vedená pod názvem „Liberec – Staré Pavlovice – Sídlní útvar Pavlovice 3 - I. etapa – vodovod, kanalizace a ČSOV“ (evidována SVS a.s. pod č. LI 032 325)
  - stavba vedená pod názvem Liberec – Staré Pavlovice – Sídlní útvar Pavlovice 3 – II. etapa – vodovod, kanalizace“ (evidovaná SVS a.s. pod č. LI 032 326)od Nového bydlení Pavlovice, družstvo, se sídlem Zeyerova 891/35, 460 01 Liberec 1, IČ: 25 44 86 17 a s uzavřením darovací smlouvy dle přílohy č. 1
2. se záměrem budoucího prodeje vodohospodářských staveb dle bodu 1. Severočeské vodárenské společnosti, a.s., Přítkovská 1689, 415 50 Teplice, IČ: 49099469 za celkovou kupní cenu stanovenou majetkovou komisí SVS a.s. ve výši 2,953.750,-- Kč

#### ***s c h v a l u j e***

zřízení služebnosti inženýrské sítě, které zakládá právo uložení a provozování inženýrské sítě vodovodního a kanalizačního řadu a s tím související umožnění vstupu a vjezdu na pozemky parc. č. 690/201, 690/1, 762/1 a 690/138 v k. ú. Staré Pavlovice, za účelem údržby, oprav a odstranění havárií na inženýrské síti ve prospěch Severočeské vodárenské společnosti a.s., Přítkovská 1689, 41550 Teplice, IČ: 49099469, za cenu 1.000,- Kč bez DPH. Věcné břemeno služebnosti bude zřízeno na dobu životnosti inženýrské sítě

#### ***a u k l á d á***

Mgr. Janu Korytářovi, náměstkovi primátora, předložit návrh majetkoprávní operace pod body 1. a 2. ke schválení zastupitelstvu města

T: 12/2015

### **Schválení projektového záměru Kulturní centrum kino Varšava**

**Stručný obsah:** Návrh schválení projektového záměru obnovení kulturního centra v bývalém objektu kina Varšava s celkovými náklady na rekonstrukci ve výši cca 61 mil. Kč vč. DPH, schválení záměru vypsání zadávacího řízení na zhotovitele projektové dokumentace ve výši cca 2,5 mil. Kč vč. DPH a schválení přípravy projektové žádosti v rámci Operačního programu přeshraniční spolupráce Česká republika – Svobodný stát Sasko 2014 – 2020.

Tento bod byl stažen z programu schůze rady města.

## USNESENÍ Č. 991/2015

### **Euroregion Nisa – žádost o úpravu smluvních podmínek**

**Stručný obsah:** Euroregion Nisa má s městem uzavřenou Smlouvu o nájmu a koupi najaté věci reg. č. 7/09/0082 za účelem výstavby polyfunkčního vzdělávacího domu ERN. Předmětem žádosti Euroregionu Nisa je prodloužení stávajících smluvních termínů o další 3 roky. Odbor strategického rozvoje a dotací prodloužení termínů doporučuje, ale pouze o 6 měsíců, v rámci kterých by Euroregion Nisa měl získat příslušné stavební povolení.

Rada města po projednání

***b e r e n a v ě d o m í***

žádost Euroregionu Nisa ze dne 2. 11. 2015 o prodloužení termínů sjednaných Smlouvou o nájmu a koupi najaté věci reg. č. 7/08/0074 dle přílohy č. 1

***s o u h l a s í***

s následující úpravou termínů Smlouvy o nájmu a koupi najaté věci reg. č. 7/09/0082 ze dne 9. 10. 2009 ve znění dodatku č. 1. reg. č. 7/12/0074 ze dne 15.12.2013 uzavřené mezi statutárním městem Liberec a Euroregionem Nisa, Tř. 1. máje 858/26, 460 01 Liberec III, IČ: 00832227:

- v čl. III. bod 3.1. se částka nájemného ve výši 175.000,-- Kč vypouští a nahrazuje se novou částkou ve výši 218.750,-- Kč

Doplňuje se nová věta ve znění:

Třetí splátka nájemného ve výši 43.750,-- Kč je splatná do 10 dnů ode dne podpisu Dodatku č. 2.

- v čl. V. bod 5.1. se termín 31. 12. 2015 nahrazuje termínem 30. 6. 2016 a termín 1. 1. 2016 se nahrazuje termínem 1. 7. 2016
- v čl. V. bod 5.2. se termín 31. 12. 2015 nahrazuje termínem 30. 6. 2016 a termín 31. 12. 2017 se nahrazuje termínem 30. 6. 2018
- v čl. VI. bod 6.3. se termín 31. 12. 2015 nahrazuje termínem 30. 6. 2016

***a u k l á d á***

Mgr. Janu Korytářovi, náměstkovi primátora, předložit návrh na úpravu smluvních termínů Smlouvy o nájmu a koupi najaté věci reg. č. 7/09/0082 k projednání zastupitelstvu města

T: 17. 12. 2015

## USNESENÍ Č. 992/2015

### **Celostátní sčítání dopravy na dálniční a silniční síti ČR**

**Stručný obsah:** Účast na celostátním sčítání dopravy na náklady statutárního města Liberec na vybraných úsecích místních komunikací města Liberec, které proběhne od dubna do října v roce 2016.

Rada města po projednání

***s c h v a l u j e***

účast statutárního města Liberec na celostátním sčítání dopravy v roce 2016

***a u k l á d á***

Ing. Karolině Hrbkové, náměstkyni primátora, dohlédnout na celostátní sčítání dopravy v roce 2016 zajišťované statutárním městem Liberec, odborem hlavního architekta

T: 31. 12. 2016

## **USNESENÍ Č. 993/2015**

### **Upravený Katalog prvků městského veřejného prostoru**

**Stručný obsah: Úprava a redukce prvků v Katalogu prvků městského veřejného prostoru tak, aby obsahoval typy městského mobiliáře vhodné z hlediska architektonicko-estetického pro město Liberec. Upravený zredukovaný Katalog prvků městského veřejného prostoru bude sloužit příslušným odborům při výběru jednotlivých prvků městského mobiliáře a bude k dispozici na webových stránkách města.**

Rada města po projednání

*s c h v a l u j e*

upravený Katalog prvků městského veřejného prostoru dle důvodové zprávy a přílohy

*a u k l á d á*

Ing. Karolíně Hrbkové, náměstkyni primátora, zajistit, aby nový upravený Katalog prvků městského veřejného prostoru sloužil příslušným odborům jako pomocný materiál při výběru jednotlivých prvků městského mobiliáře a byl k dispozici na webových stránkách města

T: 29. 2. 2016

## **USNESENÍ Č. 994/2015**

### **Návrh k pořízení 86. změny územního plánu města Liberec – návrhy č. 86/1, 86/2, 86/3, 86/4, 86/5, 86/6, 86/7**

**Stručný obsah: Návrhy obsahují požadavek změny různých funkčních ploch platného územního plánu na plochy bydlení. Celé území města je řešeno v rámci pořizovaného nového územního plánu s ohledem na celkovou koncepci.**

Rada města po projednání

*d o p o r u č u j e*

Zastupitelstvu města Liberec zamítnout návrh k pořízení 86. změny územního plánu města Liberec – návrhy č. 86/1 – 86/7 dle přílohy tohoto usnesení, která je jeho nedílnou součástí

*a u k l á d á*

Ing. Karolíně Hrbkové, náměstkyni primátora, zajistit předložení návrhů na pořízení 86. změny k projednání na zasedání Zastupitelstva města Liberec

T: do 17. 12. 2015

## USNESENÍ Č. 995/2015

### **Aktualizace harmonogramu pořízení nového územního plánu Liberec**

**Stručný obsah:** S ohledem na vývoj prací v rámci pořizování nového návrhu územního plánu Liberec, je nutné aktualizovat harmonogram, který byl schválen dne 30. 4. 2015 Zastupitelstvem města Liberec. V současné době zpracovává fa. Saul s.r.o. (projektant ÚPL) nový návrh územního plánu Liberec.

Rada města po projednání

***s o u h l a s í***

s předložením materiálu „aktualizace harmonogramu pořízení nového územního plánu Liberec“ k projednání v zastupitelstvu města dle přílohy

***d o p o r u č u j e***

zastupitelstvu města schválit nový harmonogram pořízení nového územního plánu Liberec dle přílohy, která je nedílnou součástí tohoto usnesení

***a u k l á d á***

Ing. Karolíně Hrbkové, náměstkyni primátora, předložit materiál k projednání v zastupitelstvu města

T: do 17. 12. 2015

## USNESENÍ Č. 996/2015

### **Závady ve fungování odboru Stavební úřad MML a návrh opatření**

**Stručný obsah:** V průběhu pořizování nového územního plánu města Liberce, byly zjištěny zásadní nedostatky v práci odboru Stavební úřad. Jedná se o pochybení, která ve výsledku vedla ke zdržení prací na přípravě nového územního plánu, který je jedním z hlavních strategických dokumentů města. Zároveň byla zjištěna další pochybení v podobě rozporu vydaných povolení s platnými územními plány obcí v působnosti stavebního úřadu.

Rada města po projednání

***b e r e n a v ě d o m í***

předložený materiál Závady ve fungování odboru Stavební úřad MML

***a u k l á d á***

Ing. Jindřichu Fadrhoncovi, tajemníkovi MML, prověřit údaje uváděné v důvodové zprávě ve vztahu k činnosti Stavebního úřadu a připravit výstup z tohoto prověření

Termín: 1/2016

### **Záměr podání žádosti o majetkoprávní vypořádání – komunikace v Ostašově**

**Stručný obsah:** Předmětem tohoto materiálu je záměr podání žádosti o majetkoprávní vypořádání formou bezúplatného převodu pozemku p. č. 11 v k. ú. Horní Suchá u Liberce včetně stavby komunikace. Jedná se o slepou část komunikace, která slouží pro přístup k cca 9 rodinným domům. V současné době je vlastníkem pozemku a komunikace Státní pozemkový

**úřad. V případě schválení záměru by byla podána žádost o bezúplatný převod.**

Tento bod byl stažen z programu schůze rady města.

## **USNESENÍ Č. 997/2015**

### **Hromadný podnět občanů na úpravu chodníku v ul. Dělnická**

**Stručný obsah: Předmětem tohoto materiálu je hromadný podnět občanů, kteří chtějí úpravu chodník v ul. Dělnická a to tak aby bylo možné projít snadněji z prostoru garáží vstoupit na chodník přímo bez obcházení přes ul. Červeného.**

Rada města po projednání

***s c h v a l u j e***

Variantu A:

zachování stávajícího stavu

***a u k l á d á***

Bc. Davidu Novotnému, vedoucímu odboru správy veřejného majetku, informovat žadatele o přijatém usnesení rady města

T: 12/2015

## **USNESENÍ Č. 998/2015**

### **Žádost společenství vlastníků o rozšíření parkovacích ploch - Broumovská**

**Stručný obsah: Předmětem tohoto materiálu je žádost několika společenství vlastníků (dále SV) z lokality při komunikaci Broumovská a Sametová, ve které požadují řešit nedostatek parkovacích míst v dané lokalitě rozšířením parkovací plochy ve slepé části ulice Broumovská.**

Rada města po projednání

***b e r e n a v ě d o m í***

žádost SV lokality Broumovská a Sametová v Rochlici u Liberce přijatý pod CJ MML 196225/15

***s c h v a l u j e***

Variantní řešení A:

zachování stávajícího stavu tj. nerozšiřovat parkovací plochy na úkor zeleně na p. p. č. 1429/158, k. ú. Rochlice u Liberce

***a u k l á d á***

Bc. Davidu Novotnému, vedoucímu odboru správy veřejného majetku, písemně informovat autory žádosti o přijatém usnesení rady města Liberce

T: 12/2015

## USNESENÍ Č. 999/2015

### **Připojení nemovitosti bytového domu, ul. Norská**

**Stručný obsah:** Předmětem materiálu je zřízení nového připojení nemovitosti připravovaného bytového domu na pozemku p. č. 651/1, ul. Norská, k. ú. Růžodol I. Investor chce realizovat výstavbu bytového domu o 6 bytových jednotkách a k čemuž potřebuje zřídit připojení nemovitosti k Místní komunikaci – zřízení sjezdu. Sjezd by měl být v místě stávajících podélných stání o počtu cca 5 – 6 míst. Zřízením tohoto sjezdu budou muset být všechna tato místa zrušena.

Rada města po projednání

***b e r e n a v ě d o m í***

žádost o stanovisko k projektové dokumentaci pro společné územní a stavební řízení ze dne 15. 9. 2015 pro akci „BYTOVÝ DŮM O 6BJ, LIBEREC, UL. NORSKÁ“ pana Tomáše Hampla, IČ: 49108000, Purkyňova 594, 460 01 Liberec zastupujícího Ing. Václava Hlubučka, MBA a Václava Hlubučka, dle přílohy č. 1

***s c h v a l u j e***

vydání souhlasného stanoviska k projektové dokumentaci a připojení pozemku p. č. 651/1, katastrální území Růžodol I, Liberec, k místní komunikaci Norská p. č. 255/1, katastrální území Růžodol I, Liberec

***a u k l á d á***

Bc. Davidu Novotnému, vedoucímu odboru správy veřejného majetku města, vydat souhlasné stanovisko k projektové dokumentaci a připojení nemovitosti k akci „BYTOVÝ DŮM O 6BJ, LIBEREC, UL. NORSKÁ“

T: 12/2015

## USNESENÍ Č. 1000/2015

### **Žádost o výjimku z interního předpisu pro zřizování služebností pro SVS, a.s.**

**Stručný obsah:** Předmětem materiálu je schválení výjimky z interního předpisu pro zřizování služebností pro Severočeskou vodárenskou společnost, a.s. z důvodu rekonstrukce kanalizace a vodovodu v ul. Dr. M. Horákové – úsek Melantrichova, U Potůčku, Čechova, k. ú. Liberec, Horní Růžodol, v rámci rekonstrukce komunikací vyvolané statutárním městem Liberec.

Rada města po projednání

***b e r e n a v ě d o m í***

žádost společnosti Severočeské vodovody a kanalizace, a.s. zastupující Severočeskou vodárenskou společnost a.s., IČO 49099469 o prominutí úhrady za zřízení služebnosti ze dne 5. 11. 2015 pod CJ MML 204040/15 na akci „Liberec, Dr. M. Horákové – rekonstrukce kanalizace a vodovodu (č. st. LI 032 420)“

***s c h v a l u j e***

udělení výjimky z Interního předpisu pro zřizování služebností pro Severočeskou vodárenskou společnost a. s., IČO 49099469, se sídlem Přítkovská 1689, 415 50 Teplice, investora stavby kanalizace a vodovodu v ul. Dr. M. Horákové – úsek Melantrichova, U Potůčku a Čechova, k. ú. Liberec a Horní Růžodol, a to stanovením úhrady ceny za zřízení služebnosti pro technickou infrastrukturu ve výši 1.000,- Kč pro stavbu kanalizace a vodovodu

***a u k l á d á***



Bc. Davidu Novotnému, vedoucímu odboru správy veřejného majetku města, postupovat v souladu s přijatým usnesením, a to požadováním úhrady ceny za zřízení služebnosti ve výši 1.000,00 Kč pro novou veřejnou technickou infrastrukturu uloženou v komunikacích ve vlastnictví statutárního města Liberce

T: 12/2015

## **USNESENÍ Č. 1001/2015**

### **Bezplatné vydání 2 ks servisních parkovacích karet pro organizaci REVA o.p.s.**

**Stručný obsah:** Společnost REVA o.p.s. žádá o bezplatné vydání 2 kusů servisních parkovacích karet pro vozidla, která jsou využívána v rámci náplně práce dané společností. Dle dokumentu „Všeobecné podmínky pro vydávání parkovacích karet ve statutárním městě Liberec“, kde jsou uvedeny podmínky pro vydání servisních karet, mohou žádat o vydání těchto karet společnosti zajišťující na území města sociální služby registrované dle zákona č. 108/2006 Sb. a to pečovatelskou službu (§40) a osobní asistenci (§39). Dle tohoto dokumentu jsou automaticky tato vozidla osvobozena od ročního poplatku za stání v zóně regulovaného stání, konkrétně v zóně rezidentsko-abonentní, k čemuž je potřeba schválení rady města pro jejich vydání.

Rada města po projednání

*s c h v a l u j e*

bezplatné vydání 2 kusů servisních parkovacích karet pro vozidla společnost REVA o.p.s. se sídlem Svatoplukova 352/2, Liberec IV – Perštýn, 460 01, IČ 254 477 26 pro celou zónu rezidentsko-abonentního stání

*a u k l á d á*

Bc. Davidu Novotnému, vedoucímu odboru správy veřejného majetku, zajistit bezplatné vydání 2 kusů servisních parkovacích karet pro vozidla společnost REVA o.p.s. pro celou zónu rezidentsko-abonentního stání

T: 12/2015

## **USNESENÍ Č. 1002/2015**

### **Žádost o bezplatné vydání parkovacích karet abonentních pro armádu ČR**

**Stručný obsah:** Krajské vojenské velitelství žádá o bezplatné vydání parkovacích karet v zóně rezidentsko-abonentní 4 kusů parkovacích karet. Tato stání současně plní úlohu prvku zabezpečení bezpečnostních opatření omezením parkování soukromých vozidel v bezprostřední blízkosti správních úřadů, která naposled vyhlásil a doporučil svým usnesením ze dne 28. 11. 2014 Ústřední krizový štáb. V rámci dokumentu stanovujícího pravidla a podmínky pro vydávání parkovacích karet není zahrnuto bezplatné vydávání karet organizacím jako je armáda ČR, policie ČR, apod. Z těchto důvodů je tedy nutný souhlas rady města k vydání výjimky z dokumentu „Všeobecných podmínek pro vydávání parkovacích karet ve statutárním městě Liberci“, aby odbor SVM mohl tyto karty vydat.

Rada města po projednání

*s c h v a l u j e*

udělení výjimky z „Všeobecných podmínek pro vydávání parkovacích karet ve statutárním městě Liberci“ pro bezplatné vydání 4 kusů parkovacích karet abonentních pro služební vozidla armády ČR v zóně rezidentsko-abonentní pro ulici Na Zápraží

*a u k l á d á*

Bc. Davidu Novotnému, vedoucímu odboru správy veřejného majetku, bezplatné vydání 4 kusů parkovacích karet abonentních pro služební vozidla armády ČR v zóně rezidentsko-abonentní pro ulici Na Zápraží

T: 12/2015

## **USNESENÍ Č. 1003/2015**

### **Vzorová smlouva na parkovací stání určených pro TAXI**

**Stručný obsah: Materiál předkládá ke schválení radě města vzor smlouvy, která bude uzavíraná s centrály taxislužeb na parkovací stání určených pro TAXI. Od roku 2016 odbor SM přebírá tuto agendu a bude sám uzavírat smlouvy s centrály taxislužeb. Součástí této agendy je i výdej parkovacích karet pro taxikáře, které bude odbor SM vydávat prostřednictvím odboru dopravy Magistrátu města Liberec. Z tohoto důvodu je třeba schválení vzorové smlouvy, která bude uzavírána mezi centrály taxi a statutárním městem Liberec, prostřednictvím odboru SM.**

Rada města po projednání

*s v ě ř u j e*

odboru správy veřejného majetku MML rozhodování o uzavírání smluv o nájmu parkovacích stání na stanovištích vyhrazených pro taxislužby

*s c h v a l u j e*

text vzorové smlouvy o nájmu parkovacího stání pro taxislužby dle přílohy

*a u k l á d á*

Bc. Davidu Novotnému, vedoucímu odboru správy veřejného majetku, uzavírat smlouvy s centrály taxislužeb dle schválené vzorové smlouvy

T: 01/2016

## **USNESENÍ Č. 1004/2015**

### **Dodatek č. 25 ke Smlouvě č. 10/09/0149 o závazku veřejné služby – DPMLJ, a.s.**

**Stručný obsah: Dodatek je vypracován za účelem stanovení některých parametrů Smlouvy pro období od 1. 1. 2016 do období stanovení definitivních ekonomických ukazatelů Smlouvy, tzn. do stanovení hodnoty ceny přepravního výkonu vyjádřeného sazbou za 1 km dopravní obslužnosti. Dodatek tak řeší pouze stanovení zálohových plateb v souhrnné výši 180 000 000,- Kč na rok 2016.**

**Při schváleném návrhu rozpočtu na rok 2016 se počítá s 190 400 000,-Kč.**

Rada města po projednání

*b e r e n a v ě d o m í*

návrh dodatku č. 25 ke Smlouvě č. 10/09/0149 o závazku veřejné služby a úhradě prokazatelné

ztráty v provozu městské hromadné dopravy mezi statutárním městem Liberec a Dopravním podnikem měst Liberce a Jablonce nad Nisou, a. s., dle přílohy č. 1

***s o u h l a s í***

s uzavřením dodatku č. 25 ke Smlouvě č. 10/09/0149 o závazku veřejné služby a úhradě prokazatelné ztráty v provozu městské hromadné dopravy mezi statutárním městem Liberec a Dopravním podnikem měst Liberce a Jablonce nad Nisou, a. s., dle přílohy č. 1

***a u k l á d á***

Bc. Davidu Novotnému, vedoucímu odboru správy veřejného majetku, předložit tento návrh dodatku ke schválení zastupitelstvu města

T: 17. 12. 2015

## **USNESENÍ Č. 1005/2015**

### **Smlouva o možnosti provést stavbu na cizím pozemku - ul. Nezamyslova**

**Stručný obsah:** Materiál navrhuje schválení Smlouvy o možnosti provést stavbu na cizím pozemku mezi statutárním městem Liberec a panem Pavlem Chládkem, jako vlastníkem pozemkové parcely číslo 2047/1 v k. ú. Ruprechtice. Účastníci smlouvy se dohodli, že vlastník pozemkové parcely č. 2047/1 v katastrálním území Ruprechtice, obec Liberec, umožní stavebníkovi provést stavbu „Oprava komunikace – ul. Nezamyslova“ z části tohoto pozemku.

Rada města po projednání

***s c h v a l u j e***

uzavření smlouvy o možnosti provést stavbu na cizím pozemku mezi statutárním městem Liberec a p. Pavlem Chládkem, jako vlastníkem pozemkové parcely číslo 2047/1 v k. ú. Ruprechtice dle přílohy č. 1

***a u k l á d á***

Bc. Davidu Novotnému, vedoucímu odboru správy veřejného majetku, na základě přijatého usnesení zajistit oboustranný podpis příslušného smluvního dokumentu

T: 12/2015

## **USNESENÍ Č. 1006/2015**

### **Zajištění provozu zón placeného parkovacího stání v roce 2016**

**Stručný obsah:** Tento materiál navrhuje schválení přímého zadání zakázky malého rozsahu na služby společnosti Technické služby města Liberce a.s., dle směrnice o zadávání veřejných zakázek. Předmětem veřejné zakázky je pronájem „Pronájem parkovacích automatů“ v počtu 58 ks za celkovou cenu 1.998.000,- Kč bez DPH a to v termínu od 1. 1. 2016 do 31. 12. 2016 statutárnímu městu Liberec. Dále je předmětem materiálu zajištění běžné údržby parkovacích automatů a výběr ceny za parkování z parkovacích automatů včetně jejich ukládání na bankovní účet města Liberce Městskou Policií Liberec a to v termínu od 1. 1. 2016 do 31. 12. 2016 za přímé náklady ve výši 1.970.000,0 Kč.

Rada města po projednání

### ***bere na vědomí***

1. cenovou nabídku kalkulaci – pronájem 58 ks parkovacích automatů ze dne 12. 11. 2015, zpracovanou společností Technické služby města Liberce a.s. dle přílohy č. 1
2. cenovou nabídku na „Provozování parkovacích automatů pro SML v roce 2016“ ze dne 9. 11. 2015, zpracovanou společností Technické služby města Liberce a.s. dle přílohy č. 2
3. náklady na provoz dohledu nad parkovacím systémem na rok 2016, ze dne 1. 6. 2015, zpracovanou Městskou Policií Liberec dle přílohy č. 3
4. prohlášení společnosti City Parking Group s.r.o. o převodu vlastnického práva dle přílohy č. 4

### ***s chvaluje***

1. udělení výjimky ze Směrnice rady č. 3RM Zadávání veřejných zakázek statutárním městem Liberec v souladu s odd. B, kap. 6, čl. 6.18 Všeobecná výjimka pro radu města pro zadání veřejné zakázky „Pronájem parkovacích automatů“
2. výběr dodavatele přímým oslovením, a to společnosti Technické služby města Liberce a.s., Erbenova 376/2, Liberec 8, 460 08/ IČ: 25007017
3. uzavření smlouvy se společností Technické služby města Liberce a.s., Erbenova 376/2, Liberec 8, 460 08/ IČ: 25007017 v souladu s přílohou č. 1 a důvodovou zprávou za celkovou cenu 1.998.000,- Kč bez DPH a to v období od 1. 1. 2016 do 31. 12. 2016
4. zajištění běžné údržby parkovacích automatů a výběr ceny za parkování z parkovacích automatů včetně jejich ukládání na bankovní účet města Liberce Městskou Policií Liberec a to v období od 1. 1. 2016 do 31. 12. 2016 za náklady ve výši 1.970.000,0 Kč

### ***neschvaluje***

cenovou nabídku na „Provozování parkovacích automatů pro SML v roce 2016“ ze dne 9. 11. 2015, zpracovanou společností Technické služby města Liberce a.s.

### ***a ukládá***

Bc. Davidu Novotnému, vedoucímu odboru správy veřejného majetku,

1. zajistit podpis příslušného smluvního dokumentu na realizaci veřejné zakázky „Pronájem parkovacích automatů“, se společností Technické služby města Liberce a.s., Erbenova 376/2, Liberec 8, 460 08/ IČ: 25007017

T: 12/2015

2. ve spolupráci s Městskou Policií Liberec zajistit běžnou údržbu parkovacích automatů a výběr ceny za parkování z parkovacích automatů včetně jejich ukládání na bankovní účet města Liberec Městskou Policií Liberec a to v období od 1. 1. 2016 do 31. 12. 2016

T 01/2016

## **USNESENÍ Č. 1007/2015**

### **Informace o převzetí činností spojených se servisem VO a SSZ společností ELTODO-CITELUM, s.r.o.**

**Stručný obsah: Materiál se předkládá na základě žádosti zastupitelů radě města informací o převzetí činností spojených se servisem veřejného osvětlení a světelných signalizačních zařízení společností ELTODO-CITELUM, s.r.o. po uzavření dohody o narovnání mezi statutárním městem Liberec a společností ELTODO-CITELUM, s.r.o. a jejím schválení Okresním soudem v Liberci od 1. 8. 2015.**

Rada města po projednání

### ***b e r e n a v ě d o m í***

Informaci o převzetí činností spojených se servisem veřejného osvětlení a světelných signalizačních zařízení společností ELTODO-CITELUM, s.r.o. po uzavření dohody o narovnání mezi statutárním městem Liberec a společností ELTODO-CITELUM, s.r.o. a jejím schválení Okresním soudem v Liberci od 1. 8. 2015

### ***a u k l á d á***

Tomáši Kyselovi, náměstkovi primátora, předložit informaci o převzetí činností spojených se servisem veřejného osvětlení a světelných signalizačních zařízení společností ELTODO-CITELUM, s.r.o. Zastupitelstvu města Liberce

T: 12/2015

## **USNESENÍ Č. 1008/2015**

### **Návrh smlouvy o finanční spolupráci pro rok 2016 mezi LK a SML**

**Stručný obsah:** Odbor správy veřejného majetku předkládá radě města návrh Smlouvy o finanční spolupráci ve veřejné linkové osobní dopravě pro rok 2016 mezi statutárním městem Liberec a Libereckým krajem. V souladu s touto smlouvou SML na základě smlouvy s dopravcem zajišťuje provozování i části linek, které jsou vedeny za hranicemi územního obvodu města a jsou zařazeny do rozsahu systému dopravní obslužnosti Kraje v celkovém rozsahu 101 202 km. (linky – Kryštofovo Údolí, Bedřichov, Šimonovice, Stráž nad Nisou).

**Celková výše částky, kterou je Liberecký Kraj povinen SML na základě této smlouvy uhradit činí maximálně 8.032.302,- Kč.**

Rada města po projednání

### ***s c h v a l u j e***

uzavření Smlouvy o finanční spolupráci ve veřejné linkové osobní dopravě pro rok 2016 mezi statutárním městem Liberec a Libereckým krajem dle přílohy č. 1

### ***a u k l á d á***

Bc. Davidu Novotnému, vedoucímu odboru správy veřejného majetku,

1. zajistit ve spolupráci s odborem právním a veřejných zakázek administraci a podpis Smlouvy o finanční spolupráci ve veřejné linkové osobní dopravě pro rok 2016 mezi statutárním městem Liberec a Libereckým krajem

T: 12/2015

2. předložit do rady města návrh dodatku k Smlouvě č. 10/09/0149 o závazku veřejné služby a úhradě prokazatelné ztráty v provozu městské hromadné dopravy mezi Statutárním městem Liberec a Dopravním podnikem měst Liberce a Jablonce nad Nisou, a. s.

T: 01/2016

## USNESENÍ Č. 1009/2015

### **Odkup zbytkového materiálu od Technických služeb města Liberce, a.s.**

**Stručný obsah:** Materiál předkládá ke schválení radě města odkoupení materiálu, který zbyl na TSML a.s. po ukončení činnosti střediska údržby veřejného osvětlení dle ustanovení Smlouvy o dílo mezi SML a TSML. Přílohou je seznam zbytkového materiálu k odkoupení. Tento materiál se skládá jednak z části, potřebné pro takové opravy VO (veřejné osvětlení) a SSZ (světelná signalizační zařízení), které dle nové smlouvy stávající servisní organizace nebude vykonávat a jednak z nářadí a měřících přístrojů, které jsou částečně použitelné pro provádění správy VO a SSZ.

Rada města po projednání

***s c h v a l u j e***

odkoupení zbytkového materiálu (movitých věcí uvedených v příloze č. 1) od společnosti Technické služby města Liberce a.s., IČ 25007017 za kupní cenu 53.392,53Kč bez DPH

***a u k l á d á***

Bc. Davidu Novotnému, vedoucímu odboru správy veřejného majetku,

1. zajistit odkoupení zbytkového materiálu od společnosti Technické služby města Liberce a.s., IČ 25007017 za kupní cenu v ceně 53.392,53Kč bez DPH dle přílohy č. 1 formou objednávky
2. zajistit jeho převoz a uskladnění

T: 12/2015

### **Plánovací smlouva - „Bytový dům – Zelená Střecha, Liberec – Františkov“**

**Stručný obsah:** Společnost LB Invest s.r.o. Praha z důvodu budoucí výstavby „Bytový dům – Zelená Střecha, Liberec – Františkov“, musí vypracovat na své náklady projektovou dokumentaci na úpravu křižovatky komunikací Švermova a Žitavská, která povede ke zvýšení dopravní kapacity této křižovatky, a to ve stupni DÚR a DSP.

Tento bod byl stažen z programu schůze rady města.

## USNESENÍ Č. 1010/2015

### **Návrh smlouvy o výpůjčce prostoru náměstí Dr. E. Beneše a ulice 5. května pro konání akce "Liberecký advent 2015"**

**Stručný obsah:** Akci „Liberecký advent 2015“ zajišťuje odbor cestovního ruchu, kultury a sportu ve spolupráci se společností Fiala a syn, s. r. o. Z toho důvodu je třeba uzavřít s tímto pořadatelem Smlouvu o spolupráci při pořádání adventních trhů 2015 na náměstí Dr. E. Beneše a ulici 5. května od 3. 12. do 31. 12. 2015.

Rada města po projednání

***s c h v a l u j e***

1. výpůjčku části pozemků parc. č. 5752 a parc. č. 47/1 v k. ú. Liberec na dobu určitou od

3. 12. do 31. 12. 2015 společnosti Fiala a syn, s. r. o. se sídlem Hlavní 125, Štěchovice, IČ: 02851075 pro zajištění akce „Liberecký advent 2015“ a „Silvestrovského programu“

2. uzavření Smlouvy o spolupráci při pořádání adventních trhů 2015, dle přílohy č. 1

**a u k l á d á**

Ing. Davidu Pastvovi, vedoucímu odboru cestovního ruchu, kultury a sportu, zajistit uzavření této smlouvy

T: neprodleně

## **USNESENÍ Č. 1011/2015**

### **Schválení názvu a nákladů na projekt VIA SACRA – příspěvek k zachování a propagaci společného kulturního dědictví**

**Stručný obsah:** Pro prezentaci Liberce novým cílovým skupinám se jeví jako velmi vhodné etablovat město jako významné zastavení na cestě Via Sacra (dále jen VS). Tato cesta vznikla před cca 10 lety jako produkt propojující nejvýznamnější sakrální památky v Euroregionu Nisa. Mezi nejvýznamnější zastavení patří: Žitava (postní plátna), kláštery Marienthal a Mariastern, Karpacz (kostel Wang), Jawor (UNESCO), Jelení Hora (kostel sv. Kříže) a mnohé další celoevropsky významné stavby našeho regionu. V České republice potom: Český Dub (johanitská komenda sv. Zdislavy), Hejnice (kostel Navštívení Panny Marie), Rumburk (loretánská kaple s ambitem), Jablonné v P. (bazilika sv. Vavřince a sv. Zdislavy), Mnichovo Hradiště (kaple sv. Anny).

Rada města po projednání

**s c h v a l u j e**

název přeshraničního projektu „VIA SACRA – příspěvek k zachování a propagaci společného kulturního dědictví“ a rozpočet na projekt s celkovými náklady Statutárního města Liberec ve výši: 280.615,63 Eur (7.576.622 Kč), kofinancováním ve výši: 28.062 Eur (757.674 Kč)

Přepočet kurzem: 1 Eur = 27,00 Kč

**a u k l á d á**

Ing. Davidu Pastvovi, vedoucímu odboru cestovního ruchu, kultury a sportu, odeslat přeshraničnímu partneru projektu, Marketing- Gesellschaft Oberlausitz Niederschlesien mbH, rozpočet pro tvorbu společné přeshraniční žádosti

T: neprodleně

## **USNESENÍ Č. 1012/2015**

### **Návrh správní rady Sportovního fondu na přidělení dotace ze Sportovního fondu statutárního města Liberec na ostatní (další) podporu spolku GRYP, z. s.**

**Stručný obsah:** Na základě statutu Sportovního fondu statutárního města Liberec s účinností od 1. 6. 2014 předkládá správní rada Sportovního fondu návrh na přidělení dotace na ostatní (další) podporu sportu.

Rada města po projednání

### ***s o u h l a s í***

1. s poskytnutím dotace dle Návrhu správní rady Sportovního fondu statutárního města Liberec na přidělení dotace ze Sportovního fondu statutárního města Liberec ve výši 20.000 Kč žadateli GRYF, z. s., se sídlem Ruprechtická 1178/150, 460 14 Liberec, IČ 01289276 na podporu účasti závodníka Matěje Říhy na Mistrovství světa v karate v Jakartě, účelově vázána na zajištění dopravy, ubytování, stravy, startovního a pojištění (příloha č. 1)
2. s uzavřením veřejnoprávní smlouvy o poskytnutí dotace ze Sportovního fondu statutárního města Liberec dle přílohy č. 4

### ***a u k l á d á***

Tiboru Batthyánymu, primátorovi města, předložit žádost k posouzení zastupitelstvu města

T: 17. 12. 2015

## **USNESENÍ Č. 1013/2015**

### **Návrh správní rady Sportovního fondu na přidělení dotace ze Sportovního fondu statutárního města Liberec na ostatní (další) podporu Tělovýchovné jednotě DUKLA Liberec, občanskému sdružení**

**Stručný obsah: Na základě statutu Sportovního fondu statutárního města Liberec s účinností od 1. 6. 2014 předkládá správní rada Sportovního fondu návrh na přidělení dotace na ostatní (další) podporu sportu.**

Rada města po projednání

### ***s o u h l a s í***

1. s poskytnutím dotace dle Návrhu správní rady Sportovního fondu statutárního města Liberec na přidělení dotace ze Sportovního fondu statutárního města Liberec ve výši 50.000 Kč žadateli Tělovýchovné jednotě DUKLA Liberec, občanskému sdružení, se sídlem Jeronýmova 522, 460 07 Liberec 7, IČ 00482421 na podporu tréninkové přípravy oddílu (příloha č. 1)
2. s uzavřením veřejnoprávní smlouvy o poskytnutí dotace ze Sportovního fondu statutárního města Liberec dle přílohy č. 4

### ***a u k l á d á***

Tiboru Batthyánymu, primátorovi města, předložit žádost k posouzení zastupitelstvu města

T: 17. 12. 2015

## **USNESENÍ Č. 1014/2015**

### **Návrh projektu Rozvoj metropolitní sítě optických vláken Liberec MAN v letech 2016 – 2021**

**Stručný obsah: Předkládaný návrh obsahuje základní zadání tří projektů rozvoje sítě, jejichž účelem je:**

- vytvoření prostředí zpřístupnění moderních informačních technologií pro základní školy a příspěvkové organizace města připojením ZŠ a zbývajících objektů PO SML na MAN



- zvýšení využití a výnosů z metropolitní optické sítě připojením dalších subjektů z veřejnosprávní a komerční sféry
- vyšší využití majetku města, který doposud není v metropolitní optické síti zapojen jeho dovybavením optickými technologiemi a zapojením do MAN v rámci jejího rozvoje.

Rada města po projednání

***b e r e n a v ě d o m í***

že majetek města, který tvoří tzv. „Velký okruh MAN“ je tvořen stavbami HDP tras pro optické kabely v ulicích vyjmenovaných v příloze č. 3 důvodové zprávy

***s c h v a l u j e***

záměr převodu majetku města tvořeného „Velkým okruhem MAN“ do garance Odboru informatiky a řízení procesů MML a následně do správy Liberecké IS, a.s.

***s o u h l a s í***

1. se záměrem převodu majetku města tvořeného „Velkým okruhem MAN“ do majetku Liberecké IS, a.s. do konce roku 2016
2. se záměrem Liberecké IS na dovybavení „Velkého okruhu MAN“ optickými technologiemi
3. s tím, aby byla provedena Libereckou IS, a.s. kompletní inženýrská příprava pro projekt „Zpřístupnění moderních informačních technologií pro ZŠ a PO města“ z investičních prostředků Liberecké IS
4. s tím, aby Liberecká IS připravila žádost o dotaci na financování projektu „Zpřístupnění moderních informačních technologií pro ZŠ a PO města“ neprodleně jakmile bude zveřejněna vhodná dotační výzva
5. se zahájením projektu „Zvýšení využití a výnosů z metropolitní optické sítě“

***a u k l á d á***

1. Ing. Zbyňkovi Vavřinovi, vedoucímu odboru informatiky a řízení procesů, aby ve spolupráci s Odborem správy veřejného majetku, Odborem ekonomiky a Libereckou IS, a.s.:
  - a) sledovat vývoj v IPRÚ s ohledem na dotační tituly na tento projekt
  - b) zajistil dle doporučení odboru ekonomiky potřebné podklady a dokumenty, nutné pro vklad tras Velkého okruhu MAN do majetku města (faktury, a znalecké posudky tam, kde nelze vyčíslit hodnotu nabytého majetku apod.)
  - c) zajistil zaevidování výše uvedených tras v účetní evidenci majetku města
  - d) zajistil převod majetkové evidence Velkého okruhu MAN do garance Odboru informatiky a řízení procesů

T: 31. 3. 2016
- e) zajistil převod majetku tvořeného Velkým okruhem MAN do správy Liberecké IS, a.s. v režimu platného znění uzavřené smlouvy na Provoz a správu informačního systému města Liberce, a to uzavřením příslušného dodatku k této smlouvě
 

T: 30. 4. 2016
- f) zajistil dle doporučení odboru ekonomiky potřebné podklady a dokumenty, nutné pro vklad tras Velkého okruhu MAN do majetku Liberecké IS a připravil všechny podklady pro volené orgány města k realizaci převodu majetku tvořeného Velkým okruhem MAN do majetku Liberecké IS, a.s.
 

T: 31. 12. 2016
- g) nárokoval finanční prostředky na výše uvedené podklady a dokumenty k realizaci výše uvedených majetkových převodů

T: dle nejbližšího termínu pro rozpočtové opatření

- h) zajistil realizaci dovybavení Velkého okruhu MAN optickými technologiemi

T: 30. 6. 2016

- i) informoval radu města o průběhu projektu „Zpřístupnění moderních informačních technologií pro ZŠ a PO města“

T: červen 2016,

listopad 2016,

červen 2017,

listopad 2017,

červen 2018,

listopad 2018,

průběžně dle potřeby

2. Liberecké IS, a.s., aby zajistila realizaci projektu „Zpřístupnění moderních informačních technologií pro ZŠ a PO města“

T: 31. 12. 2021

## **USNESENÍ Č. 1015/2015**

### **Zřízení Dotačního fondu SML**

**Stručný obsah: Na základě usnesení ZM č. 170/2015 z 25. 6. 2015 a po projednání materiálu Zřízení Dotačního fondu SML v RM a ZM je RM předkládán tento materiál v upravené podobě. Součástí materiálu je statut Dotačního fondu SML po vypořádání připomínek zastupitelského klubu SLK, návrh dílčích fondů a jejich programů s určením oblastí podpory a návrh finančních alokací do jednotlivých dílčích fondů a jejich programů.**

Rada města po projednání

#### ***s o u h l a s í***

1. se zřízením Dotačního fondu SML
2. se statutem Dotačního fondu SML dle přílohy č. 1 důvodové zprávy
3. s upraveným návrhem finanční alokace do dílčích fondů a programů dle přílohy č. 2 důvodové zprávy
4. s návrhem zaměření programů na oblasti podpory dle přílohy č. 3 důvodové zprávy
5. s finančním vypořádáním a zrušením Městského fondu rozvoje bydlení

#### ***a u k l á d á***

Mgr. Janu Korytářovi, náměstkovi primátora, předložit odsouhlasený materiál ke schválení Zastupitelstvu města Liberec

T: prosinec 2015

## USNESENÍ Č. 1016/2015

### **Pravidla pro poskytování dotací z dílčích fondů Dotačního fondu SML a správní rady dílčích fondů Dotačního fondu SML**

**Stručný obsah:** Zastupitelstvu města bude předložen na jednání dne 10. 12. 2015 návrh na zřízení Dotačního fondu SML a schválení jeho statutu. Radě města jsou proto předkládány návrhy pravidel pro poskytování dotací z jednotlivých dílčích fondů Dotačního fondu SML. Současně je navrženo zrušení správních rad stávajících fondů a zřízení správních rad dílčích fondů Dotačního fondu SML, jejichž personální složení se však nemění, a na které budou přeneseny kompetence stávajících fondů. Výjimkou je Fond zdraví a prevence, jelikož v této oblasti doposud fungují dva fondy a dvě správní rady, ze kterých vznikne jedna. Ke změně ani zrušení správní rady Městského fondu rozvoje bydlení nedochází.

Rada města po projednání

#### ***s o u h l a s í***

1. s Pravidly pro poskytování dotací z Ekofondu dle přílohy č. 2 důvodové zprávy
2. s Pravidly pro poskytování dotací z Fondu vzdělávání dle přílohy č. 3 důvodové zprávy
3. s Pravidly pro poskytování dotací z Fondu zdraví a prevence dle přílohy č. 4 důvodové zprávy
4. s Pravidly pro poskytování dotací z Fondu kultury a cestovního ruchu dle přílohy č. 5 důvodové zprávy
5. s Pravidly pro poskytování dotací z Fondu rozvojové spolupráce dle přílohy č. 6 důvodové zprávy
6. se jmenováním předsedů, místopředsedů a členů správních rad jednotlivých dílčích fondů Dotačního fondu SML:

#### **Sportovní fond**

Bc. Zuzana Kocumová (ZpL)  
Pavel Felgr (ZpL)  
Tibor Batthyány (ANO 2011) – předseda  
Jan Beneda (ANO 2011)  
Karel Hampl (SLK)  
Jan Čmuchaček (ČSSD) - místopředseda  
Mgr. Petra Havlínová (ODS)  
Tomáš Zummer (TOP 09)  
Přemysl Samšiňák (KSČM)

#### **Ekofond**

Mgr. Ondřej Petrovský (ZpL) – předseda  
Ing. Hana Fialová (ZpL)  
Karel Bradáč (ANO 2011)  
Ing. Vladimír Zaplatílek (ANO 2011)  
Mgr. Vladimír Cvrček (SLK)  
Milan Šír st. (ČSSD)  
Iva Can - Löfflerová (ODS)  
Mgr. Miloš Krčmář (TOP 09) – místopředseda  
Kateřina Klikarová (KSČM)

#### **Fond vzdělávání**

prof. Ing. Josef Šedlbauer Ph.D. (ZpL)  
Mgr. Zuzana Tachovská (ZpL)  
Petra Vokasová (ANO 2011) – místopředsedkyně  
Mgr. Libuše Vítová (ANO 2011)  
Mgr. Antonín Ferdan (SLK) – předseda

PhDr. Milan Adamec (ČSSD)  
Bc. Tomáš Hasil (ODS)  
Mgr. Pavel Maškarinec, Ph.D. (TOP 09)  
PaedDr. Miroslav Kettner

**Fond zdraví a prevence**

MUDr. Kateřina Absolonová (ZpL)  
MUDr. Jiří Vytiska (ZpL)  
..... (ANO)  
Lenka Šiftová (ANO)  
MUDr. Zuzana Kofferová (SLK) - místopředsedkyně  
Jan Svatoš (ČSSD) - předseda  
MUDr. Jiří Chalupa (ODS)  
..... (TOP 09)  
MUDr. Milada Rosenbergová (KSČM)

**Fond kultury a cestovního ruchu**

Mgr. Jan Korytář (ZpL) – místopředseda  
Pavla Haidlová (ZpL)  
Jakub Zobín (ANO 2011)  
Ing. Jana Vančatová (ANO 2011)  
Ing. Květa Vinklátová (SLK)  
RNDr. Vít Příkaský (ČSSD)  
Ing. Ondřej Červinka (ODS)  
MgA. Martin Doubravský (TOP 09)  
Gubiš Jindřich (KSČM) – předseda

**Fond rozvojové spolupráce**

Jiří Čeček (ZpL)  
Lenka Červová (ZpL)  
Ing. Jaroslav Šrajec (ANO 2011)  
Ing. Radka Loučková-Kotasová (ANO 2011)  
Mgr. Jan Marek (SLK)  
Lukáš Vorel (ČSSD)  
Martina Motshagen (ODS) – předsedkyně  
Ing. Radek Laušman (TOP 09) – místopředseda  
Alexandr Šedivý (KSČM)

7. se zrušením správních rad stávajícího Ekofondu, Fondu zdraví, Fondu prevence, Fondu pro Partnerskou spolupráci, Fondu pro podporu a rozvoj vzdělávání, Kulturního fondu a Sportovního fondu a přenesením kompetencí zrušených správních rad stávajících fondů na příslušné správní rady dílčích fondů Dotačního fondu SML. Kompetence správní rady stávajícího Fondu zdraví a Fondu prevence budou přeneseny na Fond zdraví a prevence Dotačního fondu SML

***a u k l á d á***

1. Mgr. Janu Korytářovi, náměstkovi primátora:
  - a) předložit odsouhlasené návrhy pravidel pro poskytování dotací z jednotlivých dílčích fondů Dotačního fondu SML ke schválení zastupitelstvu města
  - b) předložit odsouhlasený návrh na jmenování předsedů, místopředsedů a členů správních rad jednotlivých dílčích fondů Dotačního fondu SML ke schválení zastupitelstvu města
  - c) předložit návrh na zrušení správních rad Ekofondu, Fondu zdraví, Fondu prevence, Fondu pro Partnerskou spolupráci, Fondu pro podporu a rozvoj vzdělávání, Kulturního fondu a Sportovního fondu a přenesení kompetencí zrušených správních rad na správní rady dílčích fondů Dotačního fondu SML ke schválení zastupitelstvu města

T: prosinec 2015

2. Ing. Zbyňku Vavřinovi, vedoucímu odboru informatiky a řízení procesů, zajistit funkčnost elektronických formulářů pro podávání žádostí o dotace z Dotačního fondu SML

T: leden 2016

3. Ing. Jindřichu Fadrhoncovi, tajemníkovi MML, po zřízení dílčích fondů Dotačního fondu SML jmenovat tajemníky těchto fondů

T: neprodleně

## **USNESENÍ Č. 1017/2015**

### **Zřízení společensky účelných pracovních míst na odboru strategického rozvoje a odboru ekonomiky**

**Stručný obsah: Pro zvýšení pracovní kapacity odboru strategického rozvoje a dotací a odboru ekonomiky, je navrhováno zřízení dvou nových pracovních pozic mimo organogram SML, s využitím nástroje aktivní politiky zaměstnanosti.**

Rada města po projednání

***s c h v a l u j e***

záměr zřízení dvou společensky účelných pracovních míst a přípravu příslušných žádostí na příspěvek na zřízení společensky účelného pracovního místa (SÚPM) na Ú práce v Liberci

***a u k l á d á***

Ing. Jindřichu Fadrhoncovi, tajemníkovi MML, předložit radě města návrh změny organizačního řádu MML se zapracováním schválených společensky účelných pracovních míst

T: 12/2015

## **USNESENÍ Č. 1018/2015**

### **Návrh na volbu do funkce přisedících Okresního soudu v Liberci na funkční období 2016 – 2020**

**Stručný obsah: Předsedkyně Okresního soudu v Liberci předkládá radě města návrh na volbu přisedících OS pro funkční období 2016 – 2020. Jmenování splňují stanovené předpoklady podle § 60 odst. 1, 2 a § 64 odst. 3 zák. č. 6/2002 Sb. v platném znění, a proto doporučuje, aby byli zvoleni přisedícími OS v Liberci.**

Rada města po projednání

***s o u h l a s í***

s předloženým návrhem osob:

Drtilová Jarmila JUDr.

Holatová Lenka

Jahelková Danuše

Jeslíková Linda Bc.

Panochová Olga

na volbu přisedících Okresního soudu v Liberci pro funkční období 2016 – 2020

### ***a u k l á d á***

1. Tiboru Batthyánymu, primátorovi města, předložit zastupitelstvu města návrh na volbu přisedících Okresního soudu v Liberci pro funkční období 2016 – 2020

T: 17. 12. 2015

2. Ing. Jindřichu Fadrhoncovi, tajemníkovi MML, zajistit pozvání navržených kandidátů na zasedání zastupitelstva města dne 10. 12. 2015

T: neprodleně

## **USNESENÍ Č. 1019/2015**

### **Souhlas s registrací sídla Sboru dobrovolných hasičů města Liberec v hasičských zbrojnicích v majetku města**

**Stručný obsah: Souhlas statutárního města Liberec, jako vlastníka objektů hasičských zbrojnic, s registrací sídel jednotlivých sborů dobrovolných hasičů v objektech hasičských zbrojnic je nutný pro registraci těchto sborů podle nového Občanského zákoníku, na základě jehož ustanovení došlo ke změně právní formy těchto sborů z občanského sdružení na spolek. Tento souhlas se týká Sborů dobrovolných hasičů Horní Hanychov, Karlinky, Krásná Studánka, Machnín, Pilínkov, Růžodol, Vesec a Vratislavice nad Nisou.**

Rada města po projednání

#### ***s o u h l a s í***

s umístěním sídel jednotlivých Sborů dobrovolných hasičů v hasičských zbrojnicích v majetku města takto;

Jedná se o tyto objekty a tyto sbory dobrovolných hasičů:

- hasičská zbrojnice v Horním Hanychově, Ještědská 230, Liberec 19, 460 08  
Sbor dobrovolných hasičů Horní Hanychov
- hasičská zbrojnice v Karlínkách, Irkutská 120, Liberec 18, 460 10  
Sbor dobrovolných hasičů Karlinky
- hasičská zbrojnice v Krásné Studánce, Dětfichovská 268, Liberec 31, 460 01  
Sbor dobrovolných hasičů Krásná Studánka
- hasičská zbrojnice v Machníně, K Bedřichovce 258, Liberec 33, 460 01  
Sbor dobrovolných hasičů Machnín
- hasičská zbrojnice v Pilínkově, Puškinova 136, Liberec 24, 463 12  
Sbor dobrovolných hasičů Pilínkov
- hasičská zbrojnice v Růžodole I, Jánošíkova 591/4, Liberec 11, 460 01  
Sbor dobrovolných hasičů Růžodol
- hasičská zbrojnice ve Vesci, U Družiny 812, Liberec 25, 463 12  
Sbor dobrovolných hasičů Vesec
- hasičská zbrojnice ve Vratislavicích nad Nisou, U Tělocvičny 871, Liberec 30, 463 11  
Sbor dobrovolných hasičů Vratislavice nad Nisou

### ***a u k l á d á***

Lubomíru Poppovi, vedoucímu oddělení krizového řízení, vydat Sborům dobrovolných hasičů Horní Hanychov, Karlinky, Krásná Studánka, Machnín, Pilínkov, Růžodol, Vesec a Vratislavice nad Nisou souhlas s umístěním sídla s úředně ověřeným podpisem primátora města

T: 12/2015

## USNESENÍ Č. 1020/2015

### **Návrh na poskytnutí odměny řediteli Městské policie Liberec**

**Stručný obsah:** Vzhledem k dosahovaným velmi dobrým pracovním výsledkům při plnění mimořádných a zvláště významných úkolů ve druhém pololetí roku 2015 v souvislosti s řízením Městské policie Liberec navrhuje se poskytnutí odměny řediteli Městské policie Liberec ve výši 60.000 Kč

Rada města po projednání

*s c h v a l u j e*

předložený návrh na poskytnutí odměny řediteli Městské policie Liberec, Mgr. Ladislavu Krajčíkovi, ve výši dle důvodové zprávy

*a u k l á d á*

Ing. Jindřichu Fadrhoncovi, tajemníkovi MML, zajistit vypracování podkladů k vyplacení odměny Mgr. Krajčíkovi ve výplatním termínu za měsíc listopad 2015

### **Zřízení městské společnosti Liberecká rozvojová agentura, s.r.o.**

**Stručný obsah:** Předložený materiál navrhuje zřízení nového subjektu vlastněného Statutárním městem Liberec (dále jen SML) – společností Liberecká rozvojová agentura, s.r.o. (dále jen LRA). Důvodem je silná potřeba posílení absorpční a administrativní kapacity na území SML v oblasti využívání dotačních zdrojů. Toto posílení se týká jak SML, tak i dalších subjektů na území města Liberce. LRA bude obdobou krajských rozvojových agentur. Bude poskytovat služby v oblasti managementu dotačních projektů včetně jejich přípravy pro SML a další subjekty. Kromě toho zajistí pomoc s přípravou a administrací dokumentů a procesů tvořících rámce dotačních podpor z evropských a národních zdrojů a v neposlední řadě se bude zabývat realizací vlastních projektů.

Tento bod byl stažen z programu schůze rady města.

## USNESENÍ Č. 1021/2015

### **Organizační zajištění 11. zasedání zastupitelstva města konaného dne 17. prosince 2015**

Rada města po projednání

*s c h v a l u j e*

konání 11. zasedání zastupitelstva města ve čtvrtek 17. prosince 2015 v 15.00 hodin v zasedací místnosti č. 11 budovy radnice s tímto pořadem jednání:

1. Zahájení, schválení pořadu jednání
2. Diskuse občanů
3. Návrh na volbu do funkce přisedících Okresního soudu v Liberci
4. Majetkoprávní operace – MO Lbc Vratislavice nad Nisou
5. Majetkoprávní operace – nabytí nemovitosti od ČR-ÚZSVM – ul. Stavební
6. Zástavní smlouva – Mateřská škola Čtyřlístek

7. Zápis z kontroly č. 2 „Kontrola zadávání veřejných zakázek od roku 2010 do roku 2014“
8. Návrh aktualizace stanov Liberecké IS, a.s.
9. Návrh rozpočtového opatření č. 9 SML na rok 2015
10. Návrh rozpočtu SML a řízených organizací na rok 2016 a návrh hospodářské činnosti SML na rok 2016
11. Zřízení Dotačního fondu SML
12. Pravidla pro poskytování dotací z dílčích fondů Dotačního fondu SML a správní rady dílčích fondů Dotačního fondu SML
13. MO – bezúplatné nabytí pozemků od Státního pozemkového úřadu
14. MFRB – přijetí daru vodohospodářských staveb v k. ú. Staré Pavlovice
15. Euroregion Nisa – žádost o úpravu smluvních podmínek
16. Dodatek č. 25 ke Smlouvě č. 10090149 o závazku veřejné služby - DPMLJ, a.s.
17. Návrh k pořízení 86. změny územního plánu Liberec – návrhy č. 86/1, 86/2, 86/3,86/4, 86/5, 86/6, 86/7
18. Aktualizace harmonogramu pořízení nového územního plánu Liberec
19. Obecně závazná vyhláška, kterou se vymezují školské obvody spádových základních škol
20. Záměr reorganizace sítě mateřských škol zřizovaných SML
21. Upuštění od vymáhání a účetní odpis pohledávek včetně příslušenství
22. Upuštění od vymáhání a účetní odpis nedobytných pohledávek v celkové částce 796.274 Kč s příslušenstvím
23. Návrh správní rady Sportovního fondu na přidělení dotace ze Sportovního fondu SML na ostatní (další) podporu spolku GRYPF, z. s.
24. Návrh správní rady Sportovního fondu na přidělení dotace ze Sportovního fondu SML na ostatní (další) podporu Tělovýchovné jednotě DUKLA Liberec, o. s.
25. Informace, dotazy a podněty zastupitelů
  - I. Informace o převzetí činností spojených se servisem VO a SSZ společností ELTODOCITELUM



Přílohy:

k usnesení č. 961/2015  
k usnesení č. 963/2015  
k usnesení č. 964/2015  
k usnesení č. 970/2015  
k usnesení č. 971/2015  
k usnesení č. 977/2015  
k usnesení č. 986/2015  
k usnesení č. 987/2015  
k usnesení č. 989/2015  
k usnesení č. 990/2015  
k usnesení č. 991/2015  
k usnesení č. 993/2015  
k usnesení č. 995/2015

k usnesení č. 999/2015  
k usnesení č. 1003/2015  
k usnesení č. 1004/2015  
k usnesení č. 1005/2015  
k usnesení č. 1006/2015  
k usnesení č. 1008/2015  
k usnesení č. 1009/2015  
k usnesení č. 1012/2015  
k usnesení č. 1013/2015  
k usnesení č. 1014/2015  
k usnesení č. 1015/2015  
k usnesení č. 1016/2015

V Liberci dne 2. prosince 2015

**Mgr. Jan Korytář**  
náměstek primátora

**Tibor Batthyány**  
primátor města

## ***Příloha č. 1***

# **SMLOUVA**

## **o souhlasu s instalací a provozem kamerového bodu**

č. MP – 22 – 9/15

### **Smluvní strany:**

#### **Statutární město Liberec**

se sídlem: nám. Dr. E. Beneše 1, 460 59, Liberec  
zastoupené: Tiborem Batthyánym, primátorem města  
v této smlouvě zastoupené: Mgr. Ladislavem Krajčíkem, ředitelem MP Liberec  
IČO: 00262978  
(dále jen Město)

a

#### **Společenství vlastníků jednotek** domu v ul. Železná č. p. 255, Liberec

zastoupené: Mgr. Jiřím Kozákem, předsedou  
se sídlem: Železná 255/24, Liberec I-Staré Město, 460 01 Liberec, S 6395  
vedená u Krajského soudu v Ústí nad Labem  
IČO: 03514757  
(dále jen vlastník objektu)

Město je výhradním vlastníkem Městského kamerového dohlížecího systému v Liberci (dále jen MKDS). Instalací kamerového bodu je dotčen níže specifikovaný objekt. Objekt byl v uvedené lokalitě nejvhodnějším prostorem pro instalaci MKDS. Město financuje veškeré náklady spojené s instalací a provozem MKDS. Provozovatelem MKDS je Městská policie Liberec.

### **Článek I.**

#### **Předmět smlouvy**

1) Vlastník objektu touto smlouvou vyslovuje souhlas s bezúplatnou instalací a provozem MKDS na svém objektu v ulici Železná 255/24, 460 01 Liberec I – Staré Město. Postavený na pozemku p. č. 440 v k. u. Liberec.

2) Město se výslovně zavazuje, že zajistí na své náklady přívod elektrické energie pro provoz MKDS.

### **Článek II.**

#### **Doba platnosti smlouvy**

Smlouva se uzavírá na dobu neurčitou s tím, že smluvní strany mohou ukončit smlouvu způsobem stanoveným v článku V. této smlouvy.

### **Článek III. Stavební úpravy**

1) Město provede instalaci komponentů MKDS v objektu (i vně) na vlastní náklady.

2) Jakékoli další stavební úpravy, rekonstrukce, modernizace a stavební adaptace (dále jen stavební úpravy) v objektu (i vně) související s MKDS může Město provádět jen na základě předchozí písemné dohody s vlastníkem objektu, jejímž obsahem bude i ujednání o vypořádání vynaložených nákladů. Bez tohoto ujednání není dohoda platná a takto neplatná dohoda není ani souhlasem vlastníka objektu s provedením stavebních úprav. Po instalaci MKDS je Město povinno uvést prostory objektu neprodleně do původního stavu.

3) Vlastník objektu písemně seznámí Město s měsíčním předstihem o rozsahu zamýšlených oprav, které hodlá provést v objektu (i vně), a které by mohly ohrozit provoz MKDS. V případě takových oprav, kdy bude nezbytná manipulace se zařízením MKDS, bude vždy provedena Městem.

4) Město je povinno předložit výchozí revize síťové části systému instalované v objektu. Město zajistí řádné připojení mechanických dílů MKDS ke stávajícímu systému ochrany objektu proti vlivům atmosférické elektřiny. Protokol o revizi tohoto připojení bude vlastníkovi objektu předán k datu nabytí platnosti této smlouvy.

### **Článek IV. Ostatní ujednání**

1) Provoz MKDS, zejména dodávky elektrické energie, jeho obsluhu a údržbu, si město zajistí samostatně a vlastním nákladem. Město je oprávněno zahájit provoz MKDS až po instalaci vlastního elektroměru, pokud bude MKDS napájen ze zdrojů elektrické energie v objektu.

2) Pro zajištění servisního zásahu, obsluhy a údržby, či odstranění havárie MKDS umožní vlastník objektu městu a provozovateli MKDS na základě předchozího oznámení (osobně, telefonicky) přístup ke všem prostorám objektu, kterých se instalace MKDS týká. K přístupu do těchto prostor jsou oprávněni pouze pracovníci Města a provozovatele MKDS (zástupce městské policie a zaměstnanec servisní firmy).

3) Vlastník objektu je povinen sdělit Městu (písemně, telefonicky) potřebné telefonní kontakty na své zástupce pro zajištění servisu včetně jejich změn.

4) Město je povinno sdělit vlastníku objektu (písemně, telefonicky) telefonní kontakty na kompetentní osoby Města a provozovatele MKDS, stejně tak jejich změnu.

5) Město se zavazuje, že při instalaci či provozu MKDS nedojde k omezení či porušení práv jednotlivých uživatelů bytových a nebytových prostor objektu.

6) Vlastník objektu je oprávněn provádět průběžné kontroly instalace a provozu MKDS za přítomnosti zástupce Města nebo provozovatele MKDS. V případě, že Město provede instalaci, nebo provoz v rozporu s touto smlouvou, je povinno odstranit nesoulad do 14 dnů od písemné výzvy vlastníka objektu.

7) Město se zavazuje po prokázání všech předpokladů odpovědnosti za škodu, uhradit vlastníkově škodu, ke kterým v souvislosti s činnostmi popisovanými touto smlouvou na majetku vlastníka dojde a to na výzvu vlastníka.

## **Článek V. Ukončení platnosti smlouvy**

1) Platnost této smlouvy je možno ukončit dohodou smluvních stran. Smluvní strany mohou jednostranně ukončit smlouvu výpovědí s tříměsíční výpovědní lhůtou počínající první den měsíce následujícího po doručení výpovědi druhé smluvní straně.

2) Město odstraní instalovaný MKDS a předá vlastníku objektu prostory užívané při instalaci MKDS řádně vyklizené nejpozději do skončení výpovědní lhůty nebo platnosti této smlouvy dle bodu 1) tohoto článku. Město je povinno předat prostory ve stavu, v jakém je převzalo s ohledem na způsob a délku užívání. O stavu předávaných prostor se sepíše zápis.

## **Článek VI. Závěrečná ustanovení**

1) Změny této smlouvy je možno dosáhnout pouze písemnou dohodou smluvních stran označenou jako dodatek této smlouvy. Bez takového označení a bez případného čísla dodatku je dohoda o změně této smlouvy neplatná.

2) Tato smlouva je sepsána ve čtyřech stejnopisech, z nichž si každá strana ponechá dva.

3) Tato smlouva je účinná dnem podpisu oběma stranami a k tomuto dni nabývá platnosti.

4) Umístění kamerového bodu bylo schváleno Radou města Liberec usnesením č. .../2015

5) Smluvní strany souhlasí, že tato smlouva může být zveřejněna na webových stránkách Statutárního města Liberec ([www.liberec.cz](http://www.liberec.cz)), s výjimkou osobních údajů fyzických osob uvedených v této smlouvě.

V Liberci dne:

V Liberci dne:

**Za Město:**

Mgr. Ladislav Krajčák  
ředitel Městské policie Liberec

**Za vlastníka objektu:**

Mgr. Jiří Kozák  
předseda SVJ Železná 255/24, Liberec

.....  
razítko, podpis

.....  
razítko, podpis

## Návrh RO č. 9) 2015 - Příjmy

912 852 Kč

					Název akce	Název odboru / Název oddělení/ORJ2	rozpočet schválený- upravený	návrh změny	rozpočet po změně
<b>PAR</b>	<b>RP</b>	<b>UZ</b>	<b>ORJ</b>	<b>ORG</b>	<b>H) Ostatní příjmy</b>			<b>912 852 Kč</b>	
3111	2122		1	0010087000000	odpisy MŠ - úprava odpisů	odd. školství / 000500170039	7 328 682	-48 180	7 280 502
3113	2122		1	0010088000000	odpisy ZŠ - úprava odpisů	odd. školství / 000500170039	15 072 943	-4 715	15 068 228
3639	2131		1	0010260000000	příjmy z pronájmu pozemků	odbor ekologie a veř. prostoru/ 000400180000	973 182	-648 788	324 394
3726	2329		1	0010005000000	EKOKOM - sběr surovin	odbor ekologie a veř. prostoru/ 000400180000	4 500 000	1 500 000	6 000 000
3726	2329		1	0010004000000	Elektrošrot	odbor ekologie a veř. prostoru/ 000400180000	350 000	90 000	440 000
0000	1112		1	0010045000000	daň z příjmu FO ze SVČ podle místa bydliště	odd. informační soustavy/ 000300120028	17 000 000	-1 592 500	15 407 500
0000	1335		1	0010051000000	poplatky - za odnětí pozemků plnící funkci lesa	odd. informační soustavy/ 000300120028	150 000	1 582 000	1 732 000
2119	2343		1	0010056000000	příjmy z úhrad dobývacího prostoru	odd. informační soustavy/ 000300120028	50 000	10 500	60 500
6310	2329		1	0010034000000	podíl burzovních poplatků - nákup komodit	odd. informační soustavy/ 000300120028	0	24 535	24 535

## Návrh RO č. 9) 2015 - Výdaje

912 852 Kč

					Název akce	Název odboru / Název oddělení/ORJ2	rozpočet schválený- upravený	návrh změny	rozpočet po změně
					<b>B) Odbory magistrátu</b>			<b>886 569</b>	
					<b>Odbor strategického rozvoje a dotací</b>			<b>-511 679</b>	
PAR	RP	UZ	ORJ	ORG	<b>běžné výdaje</b>			<b>-511 679</b>	
6171	5169		1	20247000000	služby - náklady projektové kanceláře	odd.přípravy a řízení projektů/000300140033	600 000	-300 160	299 840
6171	5021		1	20238000000	ostatní osobní výdaje	odd.přípravy a řízení projektů/000300140033	211 519	-211 519	0
					<b>Odbor ekonomiky</b>			<b>-493 643</b>	
PAR	RP		ORJ	ORG	<b>běžné výdaje</b>			<b>-493 643</b>	
6409	5901		1	20192000000	rezerva	odd.rozpočtu a financování / 000300120027	23 201 868	-518 178	22 683 690
6171	5169		1	20209000000	nákup služeb	odd.informační soustavy a daní	731 000	24 535	755 535
					<b>Kancelář primátora</b>			<b>500 000</b>	
PAR	RP		ORJ	ORG	<b>běžné výdaje</b>			<b>500 000</b>	
6171	5169		1	20006000000	laserová show	kancelář primátora/ 000100020000	0	500 000	500 000
					<b>Odbor ekologie a veřejného prostoru</b>			<b>956 212</b>	
PAR	RP		ORJ	ORG	<b>běžné výdaje</b>			<b>956 212</b>	
3639	5164		1	20021000000	nájemné - úprava dle smlouvy	odbor ekologie a veřejného prostoru/ 000400180000	973 182	-648 788	324 394
4399	5221		23	20350000000	neinv.transfery obecně prospěšným organizacím - přesun	odbor ekologie a veřejného prostoru/ 000400180000	4 400 000	15 000	4 415 000
3724	5169		1	20109000000	separovaný sběr PET - smlouva, navýšení kryto příjmy	odbor ekologie a veřejného prostoru/ 000400180000	9 988 955	1 590 000	11 578 955
					<b>Odbor správy veřejného majetku</b>			<b>0</b>	
PAR	RP		ORJ	ORG	<b>běžné výdaje</b>			<b>-420 000</b>	
2212	5169		1	20051000000	PD - statický přepočet zatížení mostů - přesun	odbor správy veřejného majetku/ 000600040003	300 000	-300 000	0
2212	5169		1	20052000000	služby - bezpečnost silničního provozu	odbor správy veřejného majetku/ 000600040003	745 000	-500 000	245 000
2212	5169		1	20053000000	havárie mosty - bezpečnostní opatření	odbor správy veřejného majetku/ 000600040003	300 000	-300 000	0
2212	5169		1	20059000000	PD - havárie mosty	odbor správy veřejného majetku/ 000600040003	120 000	-120 000	0
2212	5169		1	20006000000	PD - bezpečné přechody v Liberci	odbor správy veřejného majetku/ 000600040003	100 000	-100 000	0
2212	5169		1	20061000000	PD - Jeřmanická vnitroblok	odbor správy veřejného majetku/ 000600040003	200 000	-200 000	0
2212	5171		1	20063000000	havarijní opravy komunikací	odbor správy veřejného majetku/ 000600040003	6 714 693	4 600 000	11 314 693
2212	5171		1	20962000000	Oprava komunikací - Rumjancevova vnitroblok	odbor správy veřejného majetku/ 000600040003	3 500 000	-3 500 000	0
					<b>kapitálové výdaje</b>			<b>420 000</b>	
2212	6121		1	20902000000	rozšíření systému odd. sběru odpadů	odbor správy veřejného majetku/ 000600040003	1 485 237	-300 000	1 185 237
3639	6121		1	20085000500	IIPRM Rochlice - Žitná - realizace, vlastní prostředky	odbor správy veřejného majetku/ 000600040003	2 157 000	172 000	2 329 000
3639	6121		1	20966000500	IIPRM Rochlice - křižovatka Dobiášova	odbor správy veřejného majetku/ 000600040003	3 750 000	900 000	4 650 000
3639	6121		1	20964000000	modernizace VO a SSZ	odbor správy veřejného majetku/ 000600040003	6 400 000	-1 000 000	5 400 000
3639	6121		1	20967000500	IIPRM Rochlice - Dobiášova - Vratislavická - Krejčího, vlastní prostředky	odbor správy veřejného majetku/ 000600040003	3 325 000	367 000	3 692 000
3639	6121		1	20968000500	IIPRM Rochlice - Pazderkova - Haškova, vlastní prostředky	odbor správy veřejného majetku/ 000600040003	1 700 000	360 000	2 060 000
2212	6122		1	20800000000	dopravní hřiště - vybavení	odbor správy veřejného majetku/ 000600040003	79 000	-79 000	0
					<b>Odbor majetkové správy</b>			<b>0</b>	
PAR	RP	UZ	ORJ	ORG	<b>kapitálové výdaje</b>			<b>0</b>	
3113	6121		201	20957000000	ZŠ Dobiášova - vzduchotechnika strojovny výtahu	odd.správy objektů a zařízení/ 000600130031	1 200 000	-1 000 000	200 000
6171	6121		1	20941000000	Investice do budov ve správě majetku města	odd.správy objektů a zařízení/ 000600130031	4 340 000	1 000 000	5 340 000
					<b>Odbor cestovního ruchu, kultury a sportu</b>			<b>-15 000</b>	
PAR	RP		ORJ	ORG	<b>běžné výdaje</b>			<b>-15 000</b>	
2143	5137		1	20288000000	rozvoj cestovního ruchu, přesun	odd.cestovního ruchu/000500160037	30 000	-15 000	15 000
					<b>Odbor školství a sociálních věcí</b>			<b>-91 000</b>	
PAR	RP	UZ	ORJ	ORG	<b>běžné výdaje</b>			<b>-91 000</b>	

4399	5169		1	20355000000	Komunitní plán - krizové situace v sociální oblasti	oddělení humanitní/000500170040	1 719 000	-30 000	
4399	5169		1	20355000000	Komunitní plán - krizové situace v sociální oblasti	oddělení humanitní/000500170040		-61 000	1 628 000
<b>Kancelář tajemníka</b>								<b>541 679</b>	
<b>běžné výdaje</b>								<b>541 679</b>	
PAR	RP	UZ	ORJ	ORG					
6171	5021		1	20010000000	ostatní osobní výdaje	odd.personální/ 000200050005	1 808 196	30 000	1 838 196
6171	5011		1	20009000000	platy zaměstnancům	odd.personální/ 000200050005	98 157 500	211 519	98 369 019
6171	5011		1	20535000000	projektová kancelář	odd.personální/ 000200050005	0	224 000	224 000
6171	5031		1	20790000000	projektová kancelář-pojistné na sociální zabezpečení	odd.personální/ 000200050005	0	56 000	56 000
6171	5032		1	20791000000	projektová kancelář-pojistné na zdravotní pojištění	odd.personální/ 000200050005	0	20 160	20 160
<b>D) Organizace města/ s účastí města a další PO</b>								<b>26 283 Kč</b>	
<b>Příspěvkové organizace města - podrobněji</b>									
<b>Zvláštní škola Orlí, příspěvková organizace</b>								<b>13 000</b>	
3114	5331		222	20026000000	neinv.příspěvky zřízeným PO - pořízení vybavení pro postiženého žáka	odd. školství / 000500170039	420 000	13 000	433 000
<b>Zvláštní škola Gollova, příspěvková organizace</b>								<b>0</b>	
3114	5331		221	20026000000	neinv.příspěvky zřízeným PO - provoz	odd. školství / 000500170039	250 000	50 000	300 000
3114	5331		221	20027000000	neinv.příspěvky zřízeným PO - energie	odd. školství / 000500170039	430 000	-50 000	380 000
<b>Základní škola Křižanská, příspěvková organizace</b>								<b>-43 900</b>	
3113	5331		208	20027000000	neinv.příspěvky zřízeným PO - energie	odd. školství / 000500170039	1 490 000	-45 000	1 445 000
3113	5331		208	20028000000	neinv.příspěvky zřízeným PO - odpisy	odd. školství / 000500170039	335 142	1 100	336 242
<b>Základní škola Na Výběžku, příspěvková organizace</b>								<b>52 722</b>	
3113	5331		210	20026000000	neinv.příspěvky zřízeným PO - provoz	odd. školství / 000500170039	790 000	45 000	835 000
3113	5331		210	20028000000	neinv.příspěvky zřízeným PO - odpisy	odd. školství / 000500170039	26 460	7 722	34 182
<b>Mateřská škola "Klubíčko" Jugoslávská, příspěvková organizace</b>								<b>0</b>	
3111	5331		112	20026000000	neinv.příspěvky zřízeným PO - provoz	odd. školství / 000500170039	245 000	24 000	269 000
3111	5331		112	20027000000	neinv.příspěvky zřízeným PO - energie	odd. školství / 000500170039	375 000	-24 000	351 000
<b>Mateřská škola "Beruška" Na Pískovně, příspěvková organizace</b>								<b>1 212</b>	
3111	5331		100	20028000000	neinv.příspěvky zřízeným PO - odpisy	odd. školství / 000500170039	200 124	1 212	201 336
<b>Mateřská škola "Pastelka" Švermova, příspěvková organizace</b>								<b>3 063</b>	
3111	5331		105	20028000000	neinv.příspěvky zřízeným PO - odpisy	odd. školství / 000500170039	49 371	3 063	52 434
<b>Mateřská škola "Jizerka" Husova, příspěvková organizace</b>								<b>1 278</b>	
3111	5331		108	20028000000	neinv.příspěvky zřízeným PO - odpisy	odd. školství / 000500170039	6 300	1 278	7 578
<b>Mateřská škola "Kamarád" Dělnická, příspěvková organizace</b>								<b>1 248</b>	
3111	5331		109	20028000000	neinv.příspěvky zřízeným PO - odpisy	odd. školství / 000500170039	264 852	1 248	266 100
<b>Mateřská škola Klášterní, příspěvková organizace</b>								<b>477</b>	
3111	5331		110	20028000000	neinv.příspěvky zřízeným PO - odpisy	odd. školství / 000500170039	549 802	477	550 279
<b>Mateřská škola "Korálek" Aloisina výšina, příspěvková organizace</b>								<b>13 472</b>	
3111	5331		113	20028000000	neinv.příspěvky zřízeným PO - odpisy	odd. školství / 000500170039	172 736	13 472	186 208
<b>Mateřská škola "Kytíčka" Burianova, příspěvková organizace</b>								<b>-82 009</b>	
3111	5331		114	20028000000	neinv.příspěvky zřízeným PO - odpisy	odd. školství / 000500170039	556 932	-82 009	474 923
<b>Mateřská škola "Malínek" Kaplického, příspěvková organizace</b>								<b>4 269</b>	
3111	5331		115	20028000000	neinv.příspěvky zřízeným PO - odpisy	odd. školství / 000500170039	186 792	4 269	191 061
<b>Mateřská škola Matoušova, příspěvková organizace</b>								<b>1 083</b>	
3111	5331		116	20028000000	neinv.příspěvky zřízeným PO - odpisy	odd. školství / 000500170039	2 312	1 083	3 395
<b>Mateřská škola "Nad Přehradou" Klášterní, příspěvková organizace</b>								<b>-3 284</b>	
3111	5331		118	20028000000	neinv.příspěvky zřízeným PO - odpisy	odd. školství / 000500170039	6 564	-3 284	3 280
<b>Mateřská škola "Pohádka" Strakonická, příspěvková organizace</b>								<b>10</b>	
3111	5331		120	20028000000	neinv.příspěvky zřízeným PO - odpisy	odd. školství / 000500170039	534 938	10	534 948
<b>Mateřská škola "Rosnička" Školní vršek, příspěvková organizace</b>								<b>6 555</b>	
3111	5331		123	20028000000	neinv.příspěvky zřízeným PO - odpisy	odd. školství / 000500170039	0	6 555	6 555

				<b>Mateřská škola "Sedmkráska" Vzdušná, příspěvková organizace</b>				2 679	
3111	5331	124	20028000000	neinv.příspěvky zřízeným PO - odpisy	odd. školství / 000500170039		900	2 679	3 579
				<b>Mateřská škola "Sluníčko" Bezová, příspěvková organizace</b>				588	
3111	5331	125	20028000000	neinv.příspěvky zřízeným PO - odpisy	odd. školství / 000500170039		165 624	588	166 212
				<b>Mateřská škola "U Bertíka" Purkyňova, příspěvková organizace</b>				1 179	
3111	5331	128	20028000000	neinv.příspěvky zřízeným PO - odpisy	odd. školství / 000500170039		49 596	1 179	50 775
				<b>Základní škola Aloisina výšina, příspěvková organizace</b>				15 780	
3113	5331	200	20028000000	neinv.příspěvky zřízeným PO - odpisy	odd. školství / 000500170039		647 164	15 780	662 944
				<b>Základní škola Barvířská, příspěvková organizace</b>				1 526	
3113	5331	201	20028000000	neinv.příspěvky zřízeným PO - odpisy	odd. školství / 000500170039		861 016	1 526	862 542
				<b>Základní škola Broumovská, příspěvková organizace</b>				-72	
3113	5331	202	20028000000	neinv.příspěvky zřízeným PO - odpisy	odd. školství / 000500170039		2 185 812	-72	2 185 740
				<b>Základní škola Husova, příspěvková organizace</b>				-12	
3113	5331	205	20028000000	neinv.příspěvky zřízeným PO - odpisy	odd. školství / 000500170039		452 784	-12	452 772
				<b>Základní škola Ještědská, příspěvková organizace</b>				1 048	
3113	5331	206	20028000000	neinv.příspěvky zřízeným PO - odpisy	odd. školství / 000500170039		564 648	1 048	565 696
				<b>Základní škola Kaplického, příspěvková organizace</b>				9 024	
3113	5331	207	20028000000	neinv.příspěvky zřízeným PO - odpisy	odd. školství / 000500170039		239 000	9 024	248 024
				<b>Základní škola Lesní, příspěvková organizace</b>				-92 892	
3113	5331	209	20028000000	neinv.příspěvky zřízeným PO - odpisy	odd. školství / 000500170039		566 929	-92 892	474 037
				<b>Základní škola Nám. Míru, příspěvková organizace</b>				18 090	
3113	5331	211	20028000000	neinv.příspěvky zřízeným PO - odpisy	odd. školství / 000500170039		210 192	18 090	228 282
				<b>Základní škola Sokolovská, příspěvková organizace</b>				1 934	
3113	5331	213	20028000000	neinv.příspěvky zřízeným PO - odpisy	odd. školství / 000500170039		210 192	1 934	212 126
				<b>Základní škola Švermova, příspěvková organizace</b>				24 447	
3113	5331	214	20028000000	neinv.příspěvky zřízeným PO - odpisy	odd. školství / 000500170039		266 409	24 447	290 856
				<b>Základní škola U školy, příspěvková organizace</b>				-4 896	
3113	5331	216	20028000000	neinv.příspěvky zřízeným PO - odpisy	odd. školství / 000500170039		413 688	-4 896	408 792
				<b>Základní škola ul. 5. května, příspěvková organizace</b>				2 583	
3113	5331	217	20028000000	neinv.příspěvky zřízeným PO - odpisy	odd. školství / 000500170039		270 134	2 583	272 717
				<b>Základní škola Vrchlického, příspěvková organizace</b>				1 839	
3113	5331	218	20028000000	neinv.příspěvky zřízeným PO - odpisy	odd. školství / 000500170039		289 648	1 839	291 487
				<b>Základní umělecká škola Frýdlantská, příspěvková organizace</b>				8 064	
3231	5331	220	20028000000	neinv.příspěvky zřízeným PO - odpisy	odd. školství / 000500170039		1 575 552	8 064	1 583 616
				<b>Divadlo F. X. Šaldy, příspěvková organizace</b>				5 178	
3311	5331	4	20028000000	neinv.příspěvky zřízeným PO - odpisy	odd. školství / 000500170039		2 280 151	5 178	2 285 329
				<b>Komunitní středisko Kontakt, příspěvková organizace</b>				61 000	
3599	5331	8	20026000000	neinv.příspěvky zřízeným PO - provoz	odd. humanitní / 000500170040		4 600 000	61 000	4 661 000



## Návrh RO č. 9) 2015 - VHČ

0 Kč

SU	AU	ORJ	ORG	Název akce	Název odboru / Název oddělení/ORJ2	rozpočet schválený- upravený	návrh změny	rozpočet po změně
				<b>VHČ Výnosy</b>			<b>0 Kč</b>	
646	100	1	10102000000	výnosy z prodeje ost.nemovitostí	odd.majetkové evidence a disp./0006000130030	5 000 000	-5 000 000	0
647	100	1	10103000000	výnosy z prodeje pozemků	odd.majetkové evidence a disp./0006000130030	5 000 000	5 000 000	10 000 000

**Příloha č. 1 - Smlouva o bezúplatném převodu vlastnického práva k nemovité věci č. 6544/ULB/2015**



6544/ULB/2015-ULBM  
Č.j.: UZSVM/ULB/6692/2015-ULBM

**Česká republika – Úřad pro zastupování státu ve věcech majetkových,**  
se sídlem Rašínovo nábřeží 390/42, Nové Město, 128 00 Praha 2,  
zastoupená PhDr. Marií Ševelovou, ředitelkou Územního pracoviště Ústí nad Labem,  
oprávněnou k podpisu na základě Příkazu generálního ředitele č. 6/2014, v platném znění  
IČ: 69797111  
**(dále jen „převodce“)**

a

**Statutární město Liberec**  
se sídlem nám. Dr. E. Beneše 1, 460 59 Liberec 1 – Staré Město  
zastoupené Tiborem Batthyánym, primátorem  
IČ: 00262978  
**(dále jen „nabyvatel“)**

uzavírají podle § 2055 a násl. zákona č. 89/2012 Sb., občanský zákoník a podle § 22 zákona  
č. 219/2000 Sb., o majetku České republiky a jejím vystupování v právních vztazích, ve znění  
pozdějších předpisů (dále jen „zákon č. 219/2000 Sb.“) tuto

**SMLOUVU O BEZÚPLATNÉM PŘEVODU  
VLASTNICKÉHO PRÁVA K NEMOVITÉ VĚCI  
č. 6544/ULB/2015**

**Čl. I.**

1. Česká republika je vlastníkem níže uvedené nemovité věci:

**Pozemek**

pozemková parcela číslo 1015/5, ostatní plocha, ostatní komunikace

zapsaný na listu vlastnictví č. 60000, pro kat. území Krásná Studánka, obec Liberec,  
v katastru nemovitostí vedeném Katastrálním úřadem pro Liberecký kraj, Katastrálním  
pracovištěm Liberec.

2. Úřad pro zastupování státu ve věcech majetkových je na základě bodu 14, čl. CXVII, zákona  
č.320/2002 Sb., o změně a zrušení některých zákonů v souvislosti s ukončením činnosti  
okresních úřadů, ve znění pozdějších předpisů příslušný hospodařit s výše uvedenou  
nemovitou věcí ve smyslu § 9 zákona č. 219/2000 Sb.

**Čl. II.**

1. Převodce touto smlouvou bezúplatně převádí nabyvateli vlastnické právo k nemovité věci,  
uvedené v Čl. I. odst. 1 této smlouvy (dále jen „**nemovitá věc**“).

2. Vlastnické právo k nemovité věci se ~~se~~ bezúplatně převádí v souladu s § 9 zákona č. 13/1997 Sb., o pozemních komunikacích, ve znění pozdějších předpisů.
3. Nabyvatel přijímá převáděnou nemovitou věc do svého vlastnictví, jak stojí a leží, dle § 1918 občanského zákoníku.
4. Nabyvatel prohlašuje, že se seznámil s faktickým stavem převáděné nemovité věci.

#### Čl. III.

1. Převodce i nabyvatel shodně prohlašují, že jim nejsou známy žádné skutečnosti, které by uzavření této smlouvy bránily.
2. Převodce prohlašuje, že mu není známo, že by na nemovité věci vážla nějaká omezení, závazky či právní vady.
3. Hodnota majetku vedeného v účetní evidenci převodce činí 438.480,-- Kč.

#### Čl. IV.

1. Tato smlouva nabývá platnosti dnem podpisu poslední smluvní stranou.
2. Vlastnické právo k převáděné nemovité věci nabývá nabyvatel dnem zápisu do katastru nemovitostí. Tímto dnem na nabyvatele přecházejí veškerá práva a povinnosti spojená s vlastnictvím a užíváním nemovité věci.
3. Smluvní strany se dohodly, že návrh na zápis vkladu vlastnického práva do katastru nemovitostí podává převodce, a to bez zbytečného odkladu.
4. Poplatkovou povinnost spojenou s touto smlouvou nese nabyvatel.
5. Pokud by příslušným katastrálním úřadem byl návrh na zápis vkladu vlastnického práva k nemovité věci dle této smlouvy pro nabyvatele pravomocně zamítnut, účastníci této smlouvy se zavazují k součinnosti směřující k naplnění vůle obou smluvních stran.
6. Smluvní strany se dohodly, že jakékoli změny a doplňky této smlouvy jsou možné pouze písemnou formou, v podobě oboustranně uzavřených vzestupně číslovaných dodatků smlouvy.
7. Tato smlouva je vyhotovena ve třech stejnopisech. Každá ze smluvních stran obdrží po jednom vyhotovení. Jedno vyhotovení bude použito k zápisu vlastnického práva vkladem do katastru nemovitostí.
8. Smluvní strany výslovně souhlasí s tím, aby tato smlouva ve svém úplném znění byla zveřejněna v rámci informací zpřístupňovaných veřejnosti prostřednictvím dálkového přístupu. Smluvní strany prohlašují, že skutečnosti uvedené v této smlouvě nepovažují za obchodní tajemství ve smyslu ustanovení § 504 zákona č. 89/2012 Sb., občanský zákoník, v platném znění, a udělují svolení k jejich užití a zveřejnění bez stanovení jakýchkoli dalších podmínek.
9. Smluvní strany prohlašují, že tuto smlouvu uzavřely svobodně a vážně, nikoliv z přinucení nebo omylu. Na důkaz toho připojují své vlastnoruční podpisy.

10. Nedílnou součástí této smlouvy je doložka dle zákona č. 128/2000 Sb., o obcích (obecní zřízení), ve znění pozdějších předpisů.

Příloha: doložka dle zákona č. 128/2000 Sb., o obcích (obecní zřízení), ve znění pozdějších předpisů

V Ústí nad Labem dne .....

V Liberci dne .....

**Česká republika – Úřad pro zastupování  
státu ve věcech majetkových**

**Statutární město Liberec**

.....  
**PhDr. Marie Ševelová**  
ředitelka Územního pracoviště  
Ústí nad Labem

.....  
**Tibor Batthyány**  
primátor

## DOLOŽKA

ve smyslu ustanovení § 41 zákona č. 128/2000 Sb., o obcích (obecní zřízení),  
ve znění pozdějších předpisů  
(dále jen „zákon č. 128/2000 Sb.“)

Statutární město Liberec, ve smyslu ustanovení § 41 zákona č. 128/2000 Sb., potvrzuje, že u právních jednání obsažených ve Smlouvě o bezúplatném převodu vlastnického práva k nemovité věci č. 6544/ULB/2015, kterou se převádí:

### pozemek

- pozemková parcela číslo 1015/5, ostatní plocha, ostatní komunikace

zapsaný na listu vlastnictví č. 60000 pro katastrální území Krásná Studánka, obec Liberec, v katastru nemovitostí vedeném Katastrálním úřadem pro Liberecký kraj, Katastrálním pracovištěm Liberec,

byly ze strany nabyvatele splněny veškeré zákonem č. 128/2000 Sb., či jinými obecně závaznými právními předpisy stanovené podmínky ve formě předchozího zveřejnění, schválení či odsouhlasení, které jsou obligatorní pro platnost tohoto právního jednání.

Předmětná Smlouva o bezúplatném převodu vlastnického práva k nemovité věci č. 6544/ULB/2015 byla schválena Usnesením č. .... ze zasedání Zastupitelstva Statutárního města Liberec dne .....

V Liberci dne

**Statutární město Liberec**

.....  
**Tibor Batthyány**  
primátor

<b>PROJEKTOVÝ NÁMĚT</b>		ev. č.
Název projektu:	"Rekonstrukce a stavební úpravy ZŠ a MŠ v Liberci pro navýšení kapacit: ZŠ Ještědská, ZŠ Kaplického, ZŠ Broumovská, ZŠ Náměstí Míru, ZŠ Ob-lačná, MŠ Pastelka, MŠ Srdíčko."	
Popis projektů		
<p><b>Projekty budou předkládány v rámci výzvy č. 133 310 Rozvoj výukových kapacit mateřských a základních škol zřizovaných územně samosprávnými celky (dále jen „program 133 310“)</b></p> <p>Projekt se skládá ze 7 podprojektů. Potřeby jsou podloženy dokumentem: „Věcný záměr rozvoje vzdělávání na území statutárního města Liberec“, který byl doložen jako příloha k <b>Projektovému záměru rozvoje výukových kapacit základních a mateřských škol</b>, schválen RM č. 784/2014 ze dne 26. 8. 2014</p> <p>Navyšování kapacit je v souladu s koncepčním materiálem statutárního města Liberec v oblasti vzdělávání „Draft dalšího rozvoje předškolního a základního vzdělávání ve městě Liberec do roku 2020“ <a href="http://www.liberec.cz/files/dokumenty/odbory/odbor-skolstvi-kultury/draft-dalsiho-rozvoje-predskolniho-zakladniho-vzdelavani-ve-meste-liberec-do-roku-2020.pdf">http://www.liberec.cz/files/dokumenty/odbory/odbor-skolstvi-kultury/draft-dalsiho-rozvoje-predskolniho-zakladniho-vzdelavani-ve-meste-liberec-do-roku-2020.pdf</a>, který byl chválen Radou města dne 19. 5. 2015 usnesením č. 404/2015.</p> <p><b>Stavební úpravy a změna dispozic objektů pro navýšení kapacit základních škol;</b>  <b>ZŠ Ještědská</b> - Provést stavební úpravy a změny dispozic prostor školy tak, abychom přemístěním šaten do spojovacího koridoru uvolnili místo pro změnu dispozic v jednotlivých pavilonech a vytvořili tak další učebny a některé stávající zkapacitnili. Je pravděpodobné, že svým rozsahem budeme realizovat navýšení kapacit i hygienického zázemí pavilonů, které je tak jak tak morálně zastaralé. Dále uvažujeme využít dotačních titulů operačního programu ministerstva životního prostředí (OPŽP) pro zateplení a realizovat tyto úpravy najednou. Na úpravy koridoru je již zpracována projektová dokumentace, PD pro dispozice je nutno vypracovat. Plánovaná realizace v letech 2017 – 2018. navýšení počtu žáků nelze zatím odhadnout, plán je +90 žáků.</p> <p><b>Stavební úpravy – nástavba budovy - pro navýšení o 60 žáků ZŠ Kaplického</b>  Provést nástavbu a změny dispozic prostor školy tak, abychom zvýšili počet učeben. Nejlogičtější řešením je využití dispozice budovy a umístění nástavby na spojovací koridor. Další řešení a úpravy objektu nejsou potřeba. Dále uvažujeme využít dotačních titulů OPŽP pro zateplení a realizovat tyto úpravy najednou. Plánovaná realizace v letech 2016 – 2017.</p> <p><b>Stavební úpravy vestavbou ZŠ Broumovská</b>  Provést stavební úpravy v INP v místech bývalých šaten. Projektová dokumentace je vypracována a ve před schválením stavební úřadem. Zde je komplikací nutnost zasáhnout do pláště budovy, který je konstruován z boletických panelů a obsahuje podlimitní množství azbestu. Budeme tedy vyvíjet úsilí k vypracování projektové dokumentace na realizaci rekonstrukce obvodového pláště objektu s využitím dotace OPŽP. Plánovaná realizace 2017. navýšení bude znamenat + 75 žáků.</p> <p><b>Stavební úpravy vestavbou ZŠ Náměstí míru</b></p>		

Provést stavební úpravy a změny dispozic ve 3.NP nyní jen částečně využívaného podkrovního prostoru. Zde budou umístěny dvě nové učebny a zázemí pro učitele. Plánované navýšení cca 60 žáků. Úpravy bude vhodné kombinovat s opravou střechy, kterou lze provést současně se zateplením pláště budovy, která vykazuje jednu z nejvyšších energetických náročností ze školních budov. Zde bude nutné řešit také zkapacitnění provozu kuchyně. Realizace je možná 2016 – 2017.

### **Stavební úpravy vestavbou ZŠ Oblačná**

Tento námět se bude zajímat o umístění vestavby do stavební proluky na místo nevyužívaného střešního hřiště. Projektová studie navrhuje jednopatrový objekt, který zajistí navýšení kapacity o maximálně 60 žáků. Výhodnost tohoto projektu je zejména umístění v centru. Musíme však prověřit otázku statiky objektu a hygienické a požární požadavky. Je tedy třeba zpracovat studii proveditelnosti.

### **Přístavba a úpravy mateřské školky Pastelka, Švermova 100**

Na základě studie provést rekonstrukci stávajícího objektu, který byl vybudován v padesátých letech dvacátého století. Objekt na zásadní rekonstrukci stále čeká. Školka má kapacitu 57 dětí a provozuje 3 třídy. Stavebními úpravami a dostavbou objektu bychom mohli navýšit kapacitu v perspektivní okrajové části Liberce až na maximum 90 dětí při zastavěné ploše 400m<sup>2</sup>. Reálně uvažovaná kapacita 87 dětí s sebou nese úpravu zahrady a úpravu stávajících prostor vilové budovy. Zateplení školy a změna média z oleje na jiný zdroj vytápění by zajistila významné snížení nákladů na energie. Plánujeme tuto úpravu vnést do projektu navýšení kapacity s tím, že energetické úpravy bude možné realizovat z OPŽP. Plánovaný rok 2017 – 2018.

### **Nástavba MŠ Srdíčko pro navýšení kapacity**

MŠ Srdíčko Oldřichova je jednopatrový objekt, na kterém by po realizaci nástavby vznikly dvě oddělení s kapacitou maximálně 90 dětí. Projekt byl již v minulosti uvažován, objekt je pro své umístění v centru velmi vhodný pro navýšení kapacity. Realizace projektu 2017 – 2018.

#### **Cílové skupiny**

Projekt si klade za cíl zjednodušit umístění dětí do MŠ a ZŠ v lokalitách města, v kterých jsou umístěny jednotlivé MŠ a ZŠ.

Cílovou skupinou jsou:

- Současní i budoucí žáci dotčených mateřských a základních škol – současní i budoucí v daných spádových obvodech.
- Současní i budoucí žáků na těchto školách.
- Učitelé a ostatní pedagogičtí pracovníci dotčených škol.

#### **Aktivity projektu a termíny**

Aktivita	Zahájení měsíc/rok	ukončení měsíc/rok
Příprava záměru	<b>11/2015</b>	<b>12/2015</b>
Příprava projektu	<b>12/2015</b>	<b>12/2017</b>
Realizace	<b>07/2016</b>	<b>12/2018</b>
Provoz	<b>12/2016</b>	

<b><i>Odhadované náklady přípravy, realizace a provozu</i></b>			
Položka		odhadované náklady v tis. Kč	
Příprava záměru		8.000	
Realizace		Bude upřesněno ve fázi záměru, předpoklad 150.000 bez dotačních titulů	
provoz		Bude specifikováno ve fázi záměru	
CELKEM			
<b>Spoluúčast minimálně 15% uznatelných nákladů, dle dostupných informací mohou být zvýhodněny projekty, u kterých se žadatel zaváže k vyšší spoluúčasti.</b>			
	Jméno	tel.	e-mail
<b>Navrhovatel Námětu</b>	Bc. Jaroslav Schejbal, ved. Odb. MS; Petr Machatý, ved oddělení správy objektů a zařízení; Mgr. Lenka Řebíčková, vedoucí oddělení školství a kultury	3313	<a href="mailto:schejbal.jaroslav@magistrat.liberec.cz">schejbal.jaroslav@magistrat.liberec.cz</a> <a href="mailto:machaty.petr@magistrat.liberec.cz">machaty.petr@magistrat.liberec.cz</a> <a href="mailto:rebickova.lenka@magistrat.liberec.cz">rebickova.lenka@magistrat.liberec.cz</a>
<b>Návrh vlastníka projektu</b>	<i>Odbor školství a sociálních věcí</i>		
<b>Návrh garanta projektu</b>	Langr, Kysela		
		<b>Opatření číslo MŠMT Program 133 310 Rozvoj výukových kapacit mateřských a základních škol zřizovaných územně samosprávnými celky</b>	
Schváleno PV dne			
Návrh termínu pro dopracování záměru do			



<b>PROJEKTOVÝ ZÁMĚR</b>		ev. č.	15113
Název projektu:	"Rekonstrukce a stavební úpravy ZŠ a MŠ v Liberci pro navýšení kapacit: ZŠ Ještědská, ZŠ Kaplického, ZŠ Broumovská, ZŠ Náměstí Míru, ZŠ Oblačná, MŠ Pastelka, MŠ Srdíčko."		
<b>Popis projektu</b>			
<b>Výchozí stav a zdůvodnění potřeby projektu:</b>			
<p>V základních školách Ještědská, Kaplického, Broumovská, Náměstí Míru, Oblačná a v mateřských školách Pastelka, Srdíčko je pro jejich spádovou oblast nedostatečná kapacita pro příjem žáků a dětí předškolního věku. Na základě požadovaných potřeb a stavebních dispozic, je nutné v uvedených školských a předškolních zařízeních zvýšit stávající školní kapacity. Projekt se skládá ze 7 podprojektů. Potřeby jsou podloženy dokumentem: „Věcný záměr rozvoje vzdělávání na území statutárního města Liberec“, který byl doložen jako příloha k <b>Projektovému záměru rozvoje výukových kapacit základních a mateřských škol RM č. 784/2014 ze dne 26. 8. 2014</b></p> <p>Navyšování kapacit je v souladu s koncepčním materiálem statutárního města Liberec v oblasti vzdělávání „Draft dalšího rozvoje předškolního a základního vzdělávání ve městě Liberec do roku 2020“ <a href="http://www.liberec.cz/files/dokumenty/odbory/odbor-skolstvi-kultury/draft-dalsiho-rozvoje-predskolniho-zakladniho-vzdelavani-ve-meste-liberec-do-roku-2020.pdf">http://www.liberec.cz/files/dokumenty/odbory/odbor-skolstvi-kultury/draft-dalsiho-rozvoje-predskolniho-zakladniho-vzdelavani-ve-meste-liberec-do-roku-2020.pdf</a>, který byl chválen Radou města dne 19. 5. 2015 usnesením č. 404/2015.</p> <p><b>Projekty budou předkládány v rámci výzvy č. 133 310 Rozvoj výukových kapacit mateřských a základních škol zřizovaných územně samosprávnými celky (dále jen „program 133 310“)</b></p>			
<b>Hlavní cíle a dílčí cíle projektu:</b>			
<p>Základním cílem projektu je zajištění nových výukových kapacit mateřských a základních škol ve čtvrtích, kde je jejich kapacita nedostatečná vzhledem současným či předpokládaným potřebám.</p> <p>Dílčími, specifickými cíli jsou:</p> <ul style="list-style-type: none"> <li>• Zlepšení dostupnosti vzdělávání v mateřských a základních školách.</li> <li>• Zvýšení kapacit v uvedených ZŠ a MŠ.</li> <li>• Odstranění bariér nástupu rodičů na trh práce – u mateřských škol.</li> <li>• Zlepšení dispozic uvedených vzdělávacích zařízení.</li> </ul>			
<b>Stavební úpravy a změna dispozic objektů pro navýšení kapacit základních škol;</b>			
<p><b>ZŠ Ještědská</b> - Provést stavební úpravy a změny dispozic prostor školy tak, abychom přemístěním šaten do spojovacího koridoru uvolnili místo pro změnu dispozic v jednotlivých pavilonech a vytvořili tak další učebny a některé stávající zkapacitnili. Je pravděpodobné, že svým rozsahem budeme realizovat navýšení kapacit i hygienického zázemí pavilonů, které je tak jak tak morálně zastaralé. Dále uvažujeme využít dotačních titulů Operačního programu Ministerstva životního prostředí, výzvy 5.1, (dále jen OPŽP), pro zateplení a realizovat tyto úpravy najednou. Na úpravy koridoru je již zpracována projektová dokumentace (dále PD), PD pro dispozice je nutno vypracovat. Plánovaná realizace v letech 2017 – 2018. Navýšení počtu žáků předpokládáme do 90 žáků.</p> <p><b>Stavební úpravy – nástavba budovy - ZŠ Kaplického</b>  Provést nástavbu a změny dispozic prostor školy tak, abychom zvýšili počet učeben. Nejlogičtější řešením je využití dispozice budovy a umístění nástavby na spojovací koridor. Další řešení a úpravy objektu spočívají v posílení kapacity kuchyně. Dále uvažujeme využít dotačních titulů OPŽP pro zateplení a realizovat tyto úpravy najednou. Plánovaná realizace v letech</p>			

2016 – 2017. Navýšení počtu žáků předpokládáme do 60 žáků.

#### **Stavební úpravy vestavbou ZŠ Broumovská**

Provést stavební úpravy v 1NP v místech bývalých šaten. Projektová dokumentace je vypracována a ve před schválením stavební úřadem. Zde je komplikací nutnost zasáhnout do pláště budovy, který je konstruován z boletických panelů a obsahuje podlimitní množství azbestu. Budeme tedy vyvíjet úsilí k vypracování projektové dokumentace na realizaci rekonstrukce obvodového pláště objektu s využitím dotace OPŽP. Plánovaná realizace 2017. Navýšení předpokládáme do 75 žáků.

#### **Stavební úpravy vestavbou ZŠ Náměstí míru**

Provést stavební úpravy a změny dispozic ve 3.NP nyní jen částečně využívaného podkrovního prostoru. Zde budou umístěny dvě nové učebny a zázemí pro učitele. Úpravy bude vhodné kombinovat s opravou střechy, kterou lze provést současně se zateplením pláště budovy, která vykazuje jednu z nejvyšších energetických náročností ze školních budov. Zde bude nutné řešit také zkapacitnění provozu kuchyně. Realizace je možná 2016 – 2017. Plánované navýšení předpokládáme do 60 žáků.

#### **Stavební úpravy vestavbou ZŠ Oblačná**

Tento námět se bude zajímat o umístění vestavby do stavební proluky na místo nevyužívaného střešního hřiště. Projektová studie navrhuje jednopatrový objekt, vestavbou do stavební proluky. Výhodnost tohoto projektu je zejména umístění v centru. Musíme však prověřit otázku statiky objektu a hygienické a požární požadavky. Je tedy třeba zpracovat studii proveditelnosti. Plánované navýšení předpokládáme do 60 žáků.

#### **Přístavba a úpravy mateřské školky Pastelka, Švermova 100**

Na základě studie provést rekonstrukci stávajícího objektu, který byl vybudován v padesátých letech dvacátého století. Objekt na zásadní rekonstrukci stále čeká. Školka má kapacitu 57 dětí a provozuje 3 třídy. Změna s sebou ponese úpravu zahrady a úpravu stávajících prostor vilové budovy. Zateplení školy a změna média z oleje na jiný zdroj vytápění by zajistila významné snížení nákladů na energie. Plánujeme tuto úpravu vnést do projektu navýšení kapacity s tím, že energetické úpravy bude možné realizovat z Operačního programu ŽP (dále OPŽP), prioritní osa 5.1. Plánovaný rok realizace 2017 – 2018. Stavebními úpravami a dostavbou objektu navýšíme kapacitu v perspektivní okrajové části Liberce až na maximum 90 dětí, při zastavěné ploše 400m<sup>2</sup>.

#### **Nástavba MŠ Srdíčko pro navýšení kapacity**

MŠ Srdíčko Oldřichova je jednopatrový objekt, na kterém by po realizaci nástavby vznikly dvě oddělení s kapacitou cca 50 dětí. Projekt byl již v minulosti uvažován, objekt je pro své umístění v centru velmi vhodný pro navýšení kapacity. Realizace projektu 2017 – 2018.

### **3. Aktivita projektu,**

V rámci projektu budou realizovány tyto aktivity:

- Aktivita spojená s vypracováním žádosti o dotaci.
- Aktivita technický stavební – zpracování popř. úpravou jednotlivých projektových dokumentací a realizace stavebních prací. Na tuto aktivitu budou vybráni dodavatelé na základě soutěže o veřejné zakázky na projektovou a stavební část samostatně.
- Aktivita vzdělávací – předání jednotlivých rozšířených kapacit uživatelům zřízeným organizací SML mateřským a základním školám.

### **4. Cílová skupina projektu**

Projekt si klade za cíl zjednodušit umístění dětí do MŠ a ZŠ v lokalitách města, v kterých jsou umístěny jednotlivé MŠ a ZŠ.

Cílovou skupinou jsou:

- Současní i budoucí žáci dotčených mateřských a základních škol – současní i budoucí v daných spádových obvodech.
- Současní i budoucí žáků na těchto školách.
- Učitelé a ostatní pedagogičtí pracovníci dotčených škol.

### **5. Dopady a přínosy projektu,**

Zlepšení dostupnosti vzdělávání pro cílové skupiny v mateřských a základních školách ve spádových oblastech města Liberec, v kterých je předpokládán nárůst dětí dotčených věkových skupin. V souvislosti s rozšířením kapacit v těchto vzdělávacích zařízeních vznikne předpoklad ke zvýšení kvality výuky v těchto školách. Pro cílovou skupinu rodiče dětí umístěných do rozšířených MŠ a ZŠ vzniknou synergické efekty projektu: zjednodušená doprava do dětí do uvedených zařízení a do vlastního zaměstnání, zvýšená bezpečnost dětí (např. časová úspora a ekonomická úspora vzniklá nadbytečným cestováním), tj. přímá podpora udržitelného rozvoje.

### **6. Konečný stav projektu – výstupy a výsledky projektu)**

Realizací projektu bude zlepšena základní vybavenost pro občany v daných lokalitách. Podpořena bude dostupnost a kvalita vzdělávání dětí.

Vzniknou:

- Nové kmenové učebny základních škol - 12 učeben pro max. 345 žáků.
- Nové kmenové učebny mateřských škol - 4 oddělení pro max. 83 dětí.

### **Vazby na strategické dokumenty**

#### **Aktualizace strategie rozvoje statutárního města Liberec 2014 – 2020 (09/2014)**

Strategický cíl B: Kvalita života

Specifický cíl B1: Zajištění kvalitní infrastruktury pro vzdělávání

Opatření B 1.1. Optimalizace sítě škol a školských zařízení a zlepšení jejich stavebně-technického stavu

- Aktivita B 1.1.1: Výstavba nových výukových kapacit školních a vzdělávacích institucí včetně doprovodné infrastruktury

### **Synergie projektu**

Projekt má přímý vliv na udržitelný rozvoj města a navazuje na projektové záměry zpracované v minulých letech.

### **Rizika projektu**

Rizika jsou především spojena:

- S návazností na nutností získání finanční dotace pro realizaci projektu v celém rozsahu.
- S časovým horizontem realizace jednotlivých stavebních prací projektu v návaznosti na co nejmenší narušení provozu dotčených MŠ a ZŠ. Čas realizace stavebních prací je vázán zejména výběrem zhotovitelů projektové dokumentace, stavebních prací a obdobím čerpání dotace. Každá soutěž o veřejných zakázek může trvat až 5 měsíců.

Tato rizika prakticky nelze eliminovat jiným opatřením než zpracováním reálného plánu a kvalitní výzvou pro účastníky v soutěžích o veřejnou zakázku.

### **Aktivita projektu a termíny**

Č.	Fáze	Aktivita	Zahájení měsíc/rok	ukončení měsíc/rok
----	------	----------	-----------------------	-----------------------

		<i>(pořízení studie, projektové dokumentace)</i>		
1.	Přípravná	Pořízení projektové dokumentace včetně realizace veřejných zakázek na PD	<b>11/2015</b>	<b>12/2016</b>
		Veřejné zakázky na realizaci stavby	<b>2/2016</b>	<b>1/2018</b>
		ZŠ Ještědská	<b>3/2017</b>	<b>10/2018</b>
		ZŠ Kaplického	<b>10/2016</b>	<b>10/2017</b>
		ZŠ Broumovská	<b>7/2016</b>	<b>12/2016</b>
		ZŠ Náměstí Míru	<b>7/2016</b>	<b>7/2017</b>
		ZŠ Oblačná	<b>7/2017</b>	<b>7/2018</b>
2.	Realizační	MŠ Pastelka	<b>2/2018</b>	<b>12/2018</b>
		MŠ Srdíčko	<b>2/2018</b>	<b>12/2018</b>
3.	Udržitelnost	Dle podmínek vyplývajících z dotačního titulu	<b>2019</b>	<b>2029</b>
<b>Minimální udržitelnost projektu v letech</b>				
10 let				
<b>Životnost projektu v letech</b>				
15 let				
<b>Návrh projektového týmu</b> ( <i>projektový tým v souladu se směrnicí, složení, kdo bude zajišťovat realizaci klíčových aktivit – odpovědnosti a vztahy, koordinace projektových aktivit a řízení projektu</i> )				
Vedoucí projektu		Jaroslav Schejbal		
SML – konzultace		Odbor strategického rozvoje		
SML – konzultace		Odbor veřejných zakázek		
Partneři projektu		Příspěvkové organizace města		
Uživatel		Příspěvkové organizace města		
<b>Rozpočet přípravy a realizace</b>				
Položka		odhadované náklady v tis. Kč		
Náklady přípravy a zabezpečení akce		8.000		
Mzdové náklady a povinné pojistné		1.000		
Náklady na materiál, vodu a energii		1.000		
Náklady na nákup služeb		10.000		
Náklady budov a staveb		110.000		
Náklady na stroje, zařízení a inventář		25.000		
Náklady na nehmotný majetek		2.000		
Ostatní náklady realizace akce		1.000		
<b>CELKEM</b>		<b>158.000</b>		

<b>Rozpočet provozu</b> (vyčíslení předpokládaných nákladů na zajištění provozu (udržitelnosti) projektu)				
Položka		roční náklady v tis. Kč		
Mzdové náklady a povinné pojistné ( 16 pedagog. pracovníků -35)		5.600		
Náklady na materiál, vodu a energii		1.000		
Náklady na nákup služeb		-		
Náklady budov a staveb (odpisy)		5.533		
Náklady na stroje, zařízení a inventář		-		
Náklady na nehmotný majetek		2.000		
Ostatní náklady provozu akce (rezerva 2% rozpočtu)		172		
<b>CELKEM</b>		<b>8.772</b>		
<b>Možný zdroj financování</b>				
Prioritní osa	MŠMT program 133 310			
Oblast podpory	B 1.1 Optimalizace sítě škol a školských zařízení a zlepšení jejich stavebně-technického stavu			
Možné % dotace	Spoluúčast minimálně 15% uznatelných nákladů, dle dostupných informací mohou být zvýhodněny projekty, u kterých se žadatel zaváže k vyšší spoluúčasti.			
<b>Zdroje financování projektu a dopady do běžného rozpočtu</b>				
Rok	Výdaje		Příjmy	
	SML	Dotace	SML	Dotace
2016	45.000.000,-	45.000.000,-	20.000.000,-	20.000.000,-
2017	68.000.000,-	68.000.000,-	30.000.000,-	30.000.000,-
2018	55.000.000,-	55.000.000,-	30.000.000,-	30.000.000,-
2019	0,-	0,-	15.000.000,-	15.000.000,-
<b>CELKEM</b>				
<b>Garant projektu</b>				
<i>Pan Tomáš Kysela, Náměstek pro technickou správu majetku města</i>				
	Jméno	tel.	e-mail	
<b>Zpracovatel Záměru</b>	Petr Machatý, ved. oddělení správy objektů a zařízení	485 243 427	<a href="mailto:machaty.petr@magistrat.liberec.cz">machaty.petr@magistrat.liberec.cz</a>	
<b>Vlastník projektu</b>	<i>Odbor školství a sociálních věcí</i>			
<b>Vedoucí projektu</b>	Bc. Jaroslav Schejbal, ved. Odb. MS	3313	schejbal.jaroslav@magistrat.liberec.cz	
<b>Schváleno projektovou kanceláří dne</b>	22. 10. 2015	Podpis Programového manažera	Ing. Jiří Horák	
<b>Schváleno RM</b>	1. 12. 2015		č. usnesení	

## VÝZVA

**k předložení základních údajů o připravovaných projektových záměrech rozvoje výukových kapacit základních a mateřských škol pro poskytnutí dotace v roce 2016.**

### **Program:**

**133 310 Rozvoj výukových kapacit mateřských a základních škol zřizovaných územně samosprávnými celky (dále jen „program 133 310“)**

### **Harmonogram výzvy:**

Vyhlášení výzvy:	<b>15. 10. 2015</b>
Termín předložení podkladů:	<b>21. 12. 2015</b>
Předpokládaný termín pro vyhodnocení žádostí:	<b>31. 03. 2016</b>

### **Příjemci dotací:**

- **obce** zřizující základní nebo mateřskou školu v právní formě příspěvkové organizace
- **dobrovolné svazky obcí** (dále jen „svazek obcí“) – zřizující základní nebo mateřskou školu v právní formě školské právnické osoby
- **příspěvkové organizace** - vykonávající činnost základní nebo mateřské školy zřizované obcí
- **školské právnické osoby** – zřizované svazkem obcí v souladu § 124 zákona 561/2004 Sb., o předškolním, základním, středním, vyšším odborném a jiném vzdělávání (školský zákon) ve znění pozdějších předpisů

### **Minimální výše spolufinancování:**

- **15 %** z celkových nákladů akce

V rámci hodnocení bude zohledněna hodnota podílu spolufinancování vyšší než povinná minimální hodnota.

### **Limit poskytnuté dotace:**

- minimálně **2 mil. Kč**
- maximálně **30 mil. Kč**

Maximální objem poskytnuté dotace na jeden projekt může být v závislosti na množství doručených žádostí snížen.

Projektové záměry se podávají Ministerstvu školství, mládeže a tělovýchovy (dále jen „MŠMT“) v závazné formě stanovené v příloze výzvy. Ke každé žádosti musí být dále přiloženy (v případě žádostí předložených v minulých kolech výzev **aktualizovány a doplněny**) **následující dokumenty:**

- Věcný záměr rozvoje vzdělávání na území obce nebo svazku obcí,
- v případě obcí a jimi zřizovaných příspěvkových organizací zřizovací listinu příspěvkové organizace a usnesení zastupitelstva nebo rady obce se souhlasem k podání žádosti MŠMT o dotaci na akci/projekt z programu 133 310 a závazkem

spolufinancování akce/projektu v minimální výši 15 % z celkových nákladů akce/projektu

- v případě svazku obcí a jimi zřizovaných školských právnických osob smlouvu o vytvoření svazku obcí, doklad o registraci sdružení u krajského úřadu, zřizovací listinu nebo zřizovatelskou smlouvu, doklad o zápisu do rejstříku školských právnických osob a usnesení ze zasedání příslušného orgánu svazku obcí, že rozpočet svazku obcí obsahuje stanovený objem finančních prostředků na dofinancování akce/projektu.

Prostřednictvím tohoto kola výzvy pro poskytnutí dotace v roce 2016 se doporučuje aktualizace a doplnění projektových žádostí z prvních dvou kol výzvy v souladu s požadavky této výzvy (zejména povinných příloh uvedených na webových stránkách MŠMT) a zároveň příjem nových žádostí dle podmínek Fondu pro rozvoj kapacit MŠ a ZŠ - viz informace na webových stránkách MŠMT (<http://www.msmt.cz/ministerstvo/fond-rozvoje-kapacit-materskych-a-zakladnich-skol>).

V hodnocení bude zohledněno zacílení a časový harmonogram připravované výzvy v rámci Integrovaného regionálního operačního programu (Prioritní osa 2, Specifický cíl 2.4, Zvýšení kvality a dostupnosti infrastruktury pro vzdělávání a celoživotní učení).

## **I. Základní vymezení a cíl výzvy**

Usnesení vlády České republiky č. 442 ze dne 16. června 2014, k rozvoji kapacit regionálního školství ukládá ministru školství, mládeže a tělovýchovy zajistit finanční krytí a realizaci programu Rozvoj výukových kapacit mateřských a základních škol zřizovaných územně samosprávnými celky.

V programu 133 310 poskytuje MŠMT dotace na realizaci projektů za účelem vytvoření nových výukových kapacit mateřských a základních škol zřizovaných obcemi zejména v oblastech s dlouhodobým nárůstem dětí nebo žáků z nové bytové výstavby nebo mateřských škol a základních škol zřizovaných svazky obcí v lokalitách s nedostačující dostupností předškolního a základního vzdělávání.

Příjemci dotace jsou obce nebo svazky obcí zřizující mateřskou nebo základní školu v právní formě příspěvkové organizace nebo školské právnické osoby, případně příspěvkové organizace a školské právnické osoby vykonávající činnost mateřské školy nebo základní školy.

### Účelové určení dotace

Dotace v tomto programu budou poskytovány na výdaje za účelem vytvoření nových výukových kapacit v základní škole, které se podle § 178 odst. 2 zákona č. 561/2004 Sb. stanovuje školský obvod, a zvýšení kapacit v mateřské škole, které zřizuje obec nebo svazek obcí v právní formě příspěvkové organizace nebo školské právnické osoby.

### Navýšení výukových kapacit lze uskutečnit formou

- výstavby nových prostor,
- přístavby, nástavby, vestavby
- rekonstrukce a modernizace stávajících prostor.

Z dotace lze hradit účelně a hospodárně vynaložené výdaje na projektovou činnost, inženýrskou činnost (technický dozor investora, koordinátor BOZP, organizátor výběrových řízení,

apod.), dodávky interiérového vybavení (vestavěný nábytek, mobiliář), AV techniku, laboratorní vybavení, informační systémy, úpravy venkovních ploch apod. bezprostředně související s vytvořením nové kapacity.

Novými výukovými kapacitami se rozumí primárně kapacity tzv. *kmenových učeben*, tzn. prostor, umožňujících vytvoření nové třídy pro vzdělávání zpravidla 28 dětí mateřské školy a 30 žáků základní školy, minimálně však 18 žáků prvního stupně nebo alespoň 25 žáků druhého stupně základní školy.

Rozsah nově vytvářených výukových kapacit není omezen. Doplnkové kapacity mohou být vytvářeny do výše odůvodněné rozsahem nových výukových kapacit. Doplnkovými kapacitami se rozumí kapacity odborných učeben, zázemí školy, popřípadě kapacity zařízení školního stravování a školní družiny.

#### Upozornění:

*V rámci výzvy nebudou hodnoceny žádosti, které jsou z větší části zaměřeny na jiné cíle - např. rekonstrukce objektů z důvodu špatného technického stavu objektu, budování související infrastruktury typu školních hřišť, tělocvičen apod. a projekty, které nesplňují obecné podmínky pro poskytnutí dotace.*

## **II. Obecné podmínky poskytnutí dotace**

### Věcné podmínky:

- ve školském obvodu obce nebo svazku obcí se při posledním termínu zápisu k povinné školní docházce před podáním žádosti o dotaci v tomto programu projevil nedostatek výukových kapacit v základním vzdělávání,
- výhled demografického vývoje ve školském obvodu obce nebo svazku obcí ukazuje, že stávající výukové kapacity pravděpodobně nebudou v příštích alespoň 10 letech dostatečně pokrývat poptávku ze strany občanů obcí sdružených v příslušném školském obvodu obce nebo svazku obcí,
- nové výukové kapacity nelze vytvořit jiným způsobem, který by z hlediska okamžitých nákladů i bilance dlouhodobých nákladů a přínosů byl efektivnější,
- zřizovatel má záměr využívat nové výukové kapacity k základnímu vzdělávání alespoň po dobu 10 let od vyúčtování dotace,
- výukové kapacity musí být projektovány v souladu s vyhláškou č. 137/2004 Sb., o hygienických požadavcích na stravovací služby a o zásadách osobní a provozní hygieny při činnostech epidemiologicky závažných, ve znění vyhlášky č. 602/2006 Sb., kterou se stanoví nové požadavky na stravovací služby, a vyhláškou č. 410/2005 Sb., o hygienických požadavcích na prostory a provoz zařízení a provozoven pro výchovu a vzdělávání dětí a mladistvých, ve znění vyhlášky č. 343/2009 Sb., kterou jsou stanoveny hygienické požadavky na provoz škol, předškolních a ubytovacích zařízení.

### Právní podmínky:

- žadatel je vlastníkem nebo se stane vlastníkem nemovitostí, které jsou předmětem projektového záměru nebo má právo hospodařit s majetkem, který bude předmětem poskytnuté dotace (v případě svazku obcí se jedná o majetek ve vlastnictví jednoho z členů svazku obcí); k majetku, který je předmětem poskytované dotace, nesmí být po dobu realizace a udržitelnosti projektu zřízeno zástavní právo,
- právní existence příspěvkové organizace nebo školské právnické osoby



- jedná-li se o příspěvkovou organizaci, kterou zřizuje obec, postačuje předložení dokladů o jejím založení, tj. zřizovací listinu, doklad o podání žádosti o zápis do rejstříku škol a školských zařízení postačuje až po obdržení informace od MŠMT o kladném projednání žádosti, nejpozději však před vydáním formuláře Registrace akce podle vyhlášky č. 560/2006 Sb., o účasti státního rozpočtu na financování programů reprodukce majetku, ve znění pozdějších předpisů
- v případě, že se jedná o školskou právnickou osobu zřizovanou svazkem obcí, doklad o právní existenci právnické osoby vykonávající činnost mateřské nebo základní školy, v níž dojde k vytvoření nových výukových kapacit a doklad o zápisu do rejstříku školských právnických osob,
- v případě, že žadatelem je příspěvková organizace, rozhodnutí obce nebo svazku obcí, podle něhož může příspěvková organizace nabývat majetek v rozsahu a způsoby nezbytnými pro realizaci investičního záměru,
- v případě realizace stavební části akce žadatel splní podmínky pro uskutečnění investičního záměru stanovené zákonem č. 183/2006 Sb., o územním plánování a stavebním řádu (stavební zákon), ve znění pozdějších předpisů.

#### Finanční podmínky:

- žadatel prokáže schopnost financovat investiční akci ve výši povinné spoluúčasti na rozpočtu akce stanovené v podmínkách výzvy (do spolufinancování účastníka programu mohou být zahrnuty výdaje před vydáním Registrace akce podle vyhlášky č. 560/2006 Sb., např. náklady přípravy a zabezpečení akce),
- žadatel není v prodlení s plněním svých povinností vůči veřejným rozpočtům,
- hradit z dotace lze pouze výdaje aktuálního rozpočtového roku, to se týká i výdajů let následujících v případě víceletého projektu.

### **III. Financování projektů**

Dotace budou poskytnuty na základě rozhodnutí o poskytnutí dotace podle § 14 zákona č. 218/2000 Sb., o rozpočtových pravidlech a o změně některých souvisejících zákonů (rozpočtová pravidla), ve znění pozdějších předpisů, a vyhlášky č. 560/2006 Sb., o účasti státního rozpočtu na financování programů reprodukce majetku, ve znění pozdějších předpisů. Na dotaci není právní nárok.

Finanční prostředky obcím a jim zřizovaným příspěvkovým organizacím budou převedeny v souladu s § 19 rozpočtových pravidel v souladu s § 28 zákona č. 250/2000 Sb., o rozpočtových pravidlech územních rozpočtů, ve znění pozdějších předpisů, do rozpočtu příjemce poskytnuty prostřednictvím kraje.

### **IV. Obsah podané žádosti, formální náležitosti**

Projektové záměry se podávají MŠMT v závazné formě stanovené v příloze k této výzvě. Ke každé žádosti musí být přiložen Věcný záměr rozvoje vzdělávání na území obce nebo svazku obcí a dalšími povinnými doklady uvedenými v textu výzvy.

Do dotačního řízení budou zařazeny žádosti podané ve stanoveném termínu na adresu:

**Ministerstvo školství, mládeže a tělovýchovy**

**oddělení investic**

**Karmelitská 7****118 12 Praha**

MŠMT přijímá písemné žádosti s datem podání **nejpozději 21. 12. 2015**, případně osobním podáním do podatelny MŠMT do 15,00 hodin téhož data.

**Vybrané žádosti pro poskytnutí dotace v roce 2016 budou zveřejněny na stránkách MŠMT** (<http://www.msmt.cz/ministerstvo/fond-rozvoje-kapacit-materskych-a-zakladnich-skol>). Termín pro vyhodnocení žádosti může být prodloužen v závislosti na počtu doručených žádostí.

V případě, že žádost nebude splňovat podmínky dotačního programu, bude žadatel písemně informován o této skutečnosti. Pokud nebude žádost přijata k financování v roce 2016, postoupí do hodnocení v rámci následujících kol výzvy programu 133 310. Pokud bude v rámci vyhodnocení doporučen jiný způsob financování, bude žadatel o případném postoupení žádosti písemně informován (tento postup se týká zejména žádostí vyhovujících podmínkám výzev Integrovaného regionálního operačního programu).

**Příloha č.1. Nová Zástavní smlouva mezi SML a Československou obchodní bankou, a.s.**

Smlouva č. 1882/15/5652

strana 1

**Československá obchodní banka, a. s.**

se sídlem: Radlická 333/150, 150 57 Praha 5  
 IČO: 00001350  
 zapsaná v obchodním rejstříku vedeném Městským soudem v Praze, oddíl B: XXXVI, vložka 46  
 (dále jen "Zástavní věřitel")  
 za Zástavního věřitele: Radka Straková, firemní bankéř  
 Ing. Vladimíra Stromská, firemní bankéř  
 pobočka: Liberec, 1. máje 79/18, PSČ 461 78

a

**STATUTÁRNÍ MĚSTO LIBEREC**

se sídlem: nám. Dr. E. Beneše 1/1, 460 01, Liberec - Liberec I-Staré Město  
 IČO: 00262978  
 (dále jen "Zástavce")  
 za Zástavce: .....

(Zástavní věřitel a Zástavce společně dále též "Smluvní strany") uzavírají  
 podle příslušných ustanovení zákona č. 89/2012 Sb., občanský zákoník, ve znění změn a doplňků  
 (dále jen "Občanský zákoník"), následující

**Smlouvu o zřízení zástavního práva k nemovitostem č. 1882/15/5652**  
 (dále jen "Smlouva")

**Článek I.**

Zástavní právo se zřizuje k zajištění existujících, budoucích a podmíněných peněžitých dluhů dlužníka - AWEA s.r.o., se sídlem: Rozdvojená 131, Minkovice, 463 12 Šimonovice, IČO: 28711777 (dále jen "Dlužník") vůči Zástavnímu věřiteli a jejich příslušenství, uvedených níže v tomto Článku Smlouvy (dále jen "Zajišťované dluhy").

Zástavní právo se zřizuje k zajištění:

a)

- dluhů vyplývajících ze Smlouvy o úvěru č. 1881/15/5652 ve znění případných dodatků, uzavřené mezi Zástavním věřitelem a Dlužníkem dne .....2015 ve výši jistiny =13.500.966,-Kč a jejich příslušenství,

(shora uvedené dále jen "Finanční dokumentace"),

b) dluhů z titulu poplatků, povinnosti zaplatit předvýplatu, smluvních pokut a náhrad škody, které jsou nebo budou splatné podle podmínek uvedených ve Finanční dokumentaci,

c) dluhů splatných na základě ukončení, zrušení nebo odmítnutí jakékoliv Finanční dokumentace,

d) dluhu z titulu bezdůvodného obohacení souvisejícího s neexistencí, neplatností a/nebo nevymahatelností jakékoliv Finanční dokumentace.

Smluvní strany sjednávají, že dluhy Dlužníka uvedené shora pod písm. b) až d) tohoto Článku Smlouvy, které Dlužníkovi již vznikly a/nebo mu vzniknou ode dne uzavření Smlouvy do .....2035, se zajišťují do částky =13.500.966,-Kč.

**Článek II.**

1) Zástavce k zajištění Zajišťovaných dluhů Dlužníka vůči Zástavnímu věřiteli dává Zástavnímu věřiteli do zástavy níže uvedené nemovitosti zapsané v katastru nemovitostí u Katastrálního úřadu pro Liberecký kraj se sídlem v Liberci - katastrální pracoviště Liberec, pro katastrální území Ruprechtice:

a) pozemek - parc. č. 1242/4

b) pozemek - parc. č. 1243/1

c) budova v části obce Liberec XIV-Ruprechtice, č.p. 1334 - obč.vyb. na pozemku parc. č. 1242/4

(dále jen "Předmět zástavy").

2) Zástavní věřitel prohlašuje, že Předmět zástavy do zástavy přijímá.

Československá obchodní banka, a. s.

AWEA s.r.o.

- 3) Zástavce se zavazuje po dobu trvání zástavního práva zřízeného Smlouvou nezatížit Předmět zástavy ani žádnou jeho část právy třetích osob, zejména Předmět zástavy ani žádnou jeho část nezatížit zástavním právem, ani Předmět zástavy ani žádnou jeho část nezczizit, zejména Předmět zástavy ani žádnou jeho část neprodat, nepřevést ani nevložit do majetku třetí osoby.

#### Článek III.

- 1) Jakmile se některý ze Zajišťovaných dluhů stane splatným, je Zástavní věřitel oprávněn Předmět zástavy zpeněžit ve veřejné dražbě a/nebo jiným způsobem stanoveným zákonem a Zajišťované dluhy postupem stanoveným zákonem uspokojit. Dále je Zástavní věřitel oprávněn uspokojit se z Předmětu zástavy jakýmkoli jiným způsobem stanoveným zákonem v době výkonu zástavního práva.
- 2) Jestliže výtěžek zpeněžení zastaveného Předmětu zástavy nebude postačovat ke splacení všech Zajišťovaných dluhů v plném rozsahu, je Zástavní věřitel oprávněn stanovit, jak bude výtěžek zpeněžení zastaveného Předmětu zástavy použit k úhradě Smlouvou Zajišťovaných dluhů Dlužníka vůči Zástavnímu věřiteli, resp. jakých jejich částí.

#### Článek IV.

- 1) Zástavce prohlašuje a zaručuje, že k datu uzavření Smlouvy:
- a) má plnou pravomoc a oprávnění podepsat Smlouvu, uplatnit svá práva a plnit své závazky ze Smlouvy;
  - b) je jediným vlastníkem Předmětu zástavy a není nijak omezen ve svých právech volně nakládat s Předmětem zástavy;
  - c) vyjma zápisu zástavního práva dle Smlouvy byly učiněny veškeré úkony a získána veškerá oprávnění, která je třeba učinit a získat, aby Zástavce mohl zákonným způsobem podepsat Smlouvu a plnit své závazky podle ní a aby bylo zajištěno, že jeho závazky dle Smlouvy jsou platné a vymahatelné;
  - d) byl seznámen s výší současných, budoucích i podmíněných dluhů Dlužníka z Finanční dokumentace, včetně úroků a úroků z prodlení;
  - e) netrvá žádné opatření a/nebo řízení a/nebo porušení jakéhokoliv zákona nebo předpisu, které má, nebo by mohlo mít, nepříznivý dopad na hodnotu Předmětu zástavy;
  - f) podepsání Smlouvy a splnění závazků Zástavce podle Smlouvy není v rozporu s (i) jakoukoliv smlouvou či jinou právní skutečností zavazující Zástavce, (ii) jeho zakladatelským právním jednáním (v případě, že Zástavce je právnickou osobou), nebo (iii) jakýmkoliv právním předpisem či soudním, rozhodčím či správním rozhodnutím týkajícím se Zástavce;
  - g) Smlouva souvisí s jeho vlastním podnikáním nebo s jeho jinými ekonomickými aktivitami, má sám nebo prostřednictvím svých poradců dostatečné znalosti a zkušenosti posoudit a pochopit obsah Smlouvy a před jejím uzavřením obsah Smlouvy posoudil a plně pochopil, zvážil veškeré okolnosti a důsledky související s jejím uzavřením;
  - h) vyjma zástavního práva dle Smlouvy a práv a věcných břemen uvedených na výpisu z listu vlastnictví č. 1 ze dne 23.11.2015 není Předmět zástavy předmětem žádného jiného zástavního, věcného, zajišťovacího, předkupního práva, opce ani jiného práva žádné třetí osoby a neexistuje žádné smluvní ujednání, které by mohlo vést k takovému zatížení Předmětu zástavy;
  - i) při jednání o uzavření Smlouvy mu byly sděleny všechny skutkové a právní okolnosti tak, aby se Zástavce mohl přesvědčit o možnosti uzavřít platnou Smlouvu a aby byl Zástavci zřejmý zájem Zástavního věřitele Smlouvu uzavřít.
- 2) Zástavce se zavazuje, že:
- a) po dobu trvání zástavního práva zřízeného Smlouvou neudělí žádnou opci na převod či jiné zcizení Předmětu zástavy ani žádné jeho části;
  - b) po dobu trvání zástavního práva zřízeného Smlouvou neumožní vznik žádného zatížení Předmětu zástavy ani žádné jeho části zástavním či jiným právem;
  - c) nepodnikne žádné jiné kroky, jež by mohly (i) nepříznivě ovlivnit stav zástavního práva dle Smlouvy nebo práva Zástavního věřitele podle Smlouvy, nebo (ii) způsobit snížení hodnoty Předmětu zástavy; v případě, že přesto dojde ke skutečnostem uvedeným pod

- body (i) nebo (ii) tohoto odstavce, Zástavce se zavazuje o tom informovat Zástavního věřitele bez zbytečného odkladu;
- d) provede veškeré úkony přiměřeně nezbytné či vyžadované Zástavním věřitelem za účelem zřízení a zachování existence platného a vymahatelného zástavního práva a za účelem zajištění platnosti a vymahatelnosti Smlouvy a jiných práv Zástavního věřitele, které ze Smlouvy vyplývají, zejména bude Zástavního věřitele bezodkladně informovat o všech nárocích nebo požadavcích třetích stran vznesených proti Předmětu zástavy a udržovat, bránit a vymáhat práva a zájmy Zástavního věřitele k Předmětu zástavy proti všem takovým nárokům a požadavkům;
  - e) předloží Zástavnímu věřiteli na jeho žádost veškerou dokumentaci týkající se Předmětu zástavy;
  - f) pro jiné zástavní právo než zástavní právo zřízené dle Smlouvy nevyhradí a do katastru nemovitostí nezapíše přednostní pořadí pro takové jiné zástavní právo;
  - g) po dobu trvání zástavního práva zřízeného Smlouvou zástavním právem zapsaným ve výhodnějším pořadí než zástavní právo dle Smlouvy nezajistí jakýkoli dluh třetí osoby;
  - h) po dobu trvání zástavního práva zřízeného Smlouvou v případě částečného uvolnění zástavního práva dle Smlouvy nespojí toto uvolněné zástavní právo s jakýmkoli dluhem třetí osoby;
  - i) po dobu trvání zástavního práva zřízeného Smlouvou neumožní zápis nového zástavního práva namísto zástavního práva dle Smlouvy nebo jakéhokoli jiného zástavního práva, které bude mít lepší pořadí než zástavní právo dle Smlouvy;
  - j) do 10 pracovních dnů od podpisu Smlouvy na své vlastní náklady podá ve prospěch Zástavního věřitele návrh na zápis zástavního práva podle Smlouvy do katastru nemovitostí; a nejpozději do 10 pracovních dnů od podpisu Smlouvy předloží Zástavnímu věřiteli kopii návrhu na zápis zástavního práva do katastru nemovitostí s razítkem ověřujícím přijetí tohoto návrhu příslušným katastrálním úřadem. Do 10 pracovních dnů od provedení zápisu zástavního práva do katastru nemovitostí bude Zástavce povinen předložit Zástavnímu věřiteli originál výpisu z katastru nemovitostí, jenž potvrdí vznik zástavního práva k Předmětu zástavy a jeho zápis do katastru nemovitostí. Nehledě na výše uvedené bude mít Zástavní věřitel právo (ale ne povinnost) samostatně zapsat zástavní právo do katastru nemovitostí výše uvedeným způsobem s tím, že toto právo Zástavního věřitele nezabavuje Zástavce jeho povinnosti zajistit zápis zástavního práva do katastru nemovitostí. Na požádání Zástavce neprodleně nahradí Zástavnímu věřiteli veškeré náklady spojené s tímto zápisem zástavního práva ze strany Zástavního věřitele;
  - k) zaplatí všechny daně, poplatky (včetně notářských poplatků), náklady a další výdaje v souvislosti s uzavřením nebo úředním ověřením Smlouvy a jejích dodatků;
  - l) pokud tak již neučinil, nejpozději do 15 pracovních dnů ode dne uzavření Smlouvy, na celou dobu trvání Smlouvy pojistí Předmět zástavy na hodnotu znovuzřízení (tzv. nová cena či reprodukční cena), a to zejména proti požáru a dalším živelním pohromám, proti poškození a zničení v takovém rozsahu, aby umožňovalo uvedení Předmětu zástavy do původního stavu. Současně se Zástavce zavazuje nejpozději do 15 pracovních dnů ode dne uzavření příslušné pojistné smlouvy dle předchozí věty tohoto odstavce předložit Zástavnímu věřiteli důkaz o pojištění Předmětu zástavy, jež bude formou a obsahem Zástavnímu věřiteli vyhovovat. Zástavce se dále zavazuje do 15 pracovních dnů po uzavření Smlouvy, byl-li Předmět zástavy pojištěn již v době uzavření Smlouvy, a/nebo ode dne uzavření příslušné pojistné smlouvy, písemně oznámit příslušné pojišťovně, že na Předmětu zástavy vázne zástavní právo a do 15 pracovních dnů ode dne doručení tohoto oznámení pojišťovně doručit Zástavnímu věřiteli kopii tohoto oznámení s potvrzením pojišťovny o jeho přijetí;
  - m) po celou dobu trvání zástavního práva bude řádně a včas platit pojistné za pojištění Předmětu zástavy a rovněž daně a poplatky, případně další náklady (na údržbu apod.), které jsou spojeny s užíváním Předmětu zástavy a že bude Předmět zástavy po celou dobu trvání zástavního práva řádně udržovat.

- 3) Zástavce se zavazuje nečinit žádná protipatření při uplatnění práv Zástavního věřitele, včetně využití práva na uspokojení Zajišťovaných dluhů z výtěžku zpeněžení Předmětu zástavy. Zástavní věřitel nenese odpovědnost za případnou újmu, která může Zástavci vzniknout uplatněním práv Zástavního věřitele, včetně využití práva na uspokojení Zajišťovaných dluhů z výtěžku zpeněžení Předmětu zástavy. Zástavce se vzdává jakýchkoliv případných práv a nároků založených jednáním Zástavního věřitele před uzavřením této Smlouvy a při uplatnění práv Zástavního věřitele.
- 4) V případě zániku zástavního práva se Zástavce zavazuje neprodleně podat na katastr nemovitostí na své vlastní náklady návrh na výmaz zástavního práva. Zástavní věřitel je rovněž oprávněn podat návrh na výmaz zástavního práva na náklady Zástavce v případě, že Zástavce výše uvedenou povinnost nesplní.

#### **Článek V.**

- 1) Za každý případ nesplnění jakéhokoliv ze závazků Zástavce uvedených v Článku II. a IV. Smlouvy se sjednává smluvní pokuta ve výši =15.000,-Kč.
- 2) Zástavce se zavazuje smluvní pokutu Zástavnímu věřiteli zaplatit do 5 pracovních dní od doručení písemné výzvy Zástavního věřitele k úhradě smluvní pokuty Zástavci. Ustanovením o smluvní pokutě není dotčeno právo Zástavního věřitele na náhradu škody v plné výši včetně práva na náhradu škody nad rámec smluvní pokuty.

#### **Článek VI.**

- 1) Zástavní právo dle Smlouvy se zřizuje na dobu trvání Zajišťovaných dluhů.
- 2) Smlouva nabývá platnosti a účinnosti dnem jejího podpisu Smluvními stranami. Zástavní právo vzniká vkladem do katastru nemovitostí.
- 3) V případě neplatnosti či neúčinnosti či zánikosti jednotlivých ustanovení Smlouvy nebudou dotčena její ostatní ustanovení. Smluvní strany se tímto zavazují, že učiní veškeré kroky nezbytné k nahrazení takového neplatného, neúčinného nebo zánikového ustanovení jiným ustanovením, které bude platné, účinné a vymahatelné a bude odpovídat účelu nahrazovaného ustanovení a celé Smlouvy.
- 4) Smlouva může být měněna nebo doplňována pouze na základě dohody Smluvních stran formou písemného dodatku.
- 5) Smluvní strany tímto sjednávají, že v právních vztazích založených Smlouvou se nepřihlíží k jakýmkoliv zvyklostem a zavedené praxi stran a obchodním zvyklostem.
- 6) Zástavce není oprávněn převést na jinou osobu jakákoliv práva nebo povinnosti ze Smlouvy bez předchozího písemného souhlasu Zástavního věřitele. Zajišťované dluhy nepřechází na jakéhokoliv nabyvatele při převodu Předmětu zástavy.
- 7) Tato Smlouva nahrazuje veškerá předchozí ústní nebo písemná ujednání související s předmětem Smlouvy. Žádná ze Smluvních stran se nemůže dovolávat žádné dohody či ujednání, které nejsou explicitně uvedeny ve Smlouvě.
- 8) Zástavce i Zástavní věřitel tímto na sebe přebírají nebezpečí změny okolností ve smyslu § 1765 odst. 2 Občanského zákoníku.
- 9) Pokud se kterákoli Smluvní strana vzdá nároku z porušení jakéhokoli ustanovení Smlouvy, nebude to znamenat nebo se vykládat jako vzdání se nároku z kteréhokoli jiného ustanovení Smlouvy, ani jako vzdání se nároku z jakéhokoli dalšího porušení daného ustanovení. Žádné prodloužení lhůty pro plnění kteréhokoli závazku či opatření podle Smlouvy nebude považováno za prodloužení lhůty pro příští plnění daného závazku nebo opatření, nebo jakéhokoli jiného závazku či opatření. Neuplatnění či prodleva při uplatnění jakéhokoli práva nebo jakékoli podmínky nebude předpokládat, že se jich kterákoliv Smluvní strana vzdala. Žádné zřeknutí se jakéhokoli práva nebo podmínky nebude účinné, nebude-li písemné.
- 10) Smluvní strany tímto sjednávají, že v případě jakéhokoliv ukončení Smlouvy bude mít takovéto ukončení účinky pouze do budoucna.
- 11) Smlouva byla vyhotovena ve třech stejnopisech, z nichž obdrží katastrální úřad jeden stejnopis, a Zástavní věřitel a Zástavce po jednom stejnopise. Všechny stejnopisy Smlouvy mají právní význam originálu.

**Příloha č. 2. Dodatek č.2 ke Smlouvě o dílo č.11/12/0085 ze dne 19.7.2012**



**PODLIMITNÍ VEŘEJNÁ ZAKÁZKA  
„REKONSTRUKCE A PŘESTAVBA MŠ  
ČTYŘLÍSTEK, ODLOUČENÉ PRACOVIŠTĚ  
VĚKOVA“  
PRO  
STATUTÁRNÍ MĚSTO LIBEREC**



AROUND THE WORLD EXCLUSIVE ADVANTAGE

## DODATEK Č.2 SMLOUVY O DÍLO Č.SOD/12/STAV/135

ČÍSLO SMLOUVY OBJEDNATELE : 11/12/0085

Dodatek č.2 smlouvy o dílo č.SOD/12/STAV/135, číslo smlouvy Objednatele 11/12/0085 ze dne 19.07.2012 (dále jen „**Dodatek č.2 Smlouvy**“) se uzavírá ve smyslu §2586 a násl. zákona č.89/2012 Sb. (občanský zákoník v platném znění) mezi smluvními stranami

**Zhotovitelem :** AWEA s.r.o.  
Rozdvojená 131  
463 12 Šimonovice - Minkovice

IČ: 28711777  
DIČ: CZ28711777

Společnost je zapsána v Obchodním rejstříku u Krajského soudu v Ústí n.L., Oddíl C vložka 28041

Zastoupený : Ing. Janem Rutkovským, jednatelem společnosti

Dále též jako „**Zhotovitel**“

a

**Objednatelem :** Statutární město Liberec  
Nám. Dr. E. Beneše 1  
460 59 Liberec 1

IČ: 00262978  
DIČ: CZ00262978

Zastoupený : Tiborem Batthyánym, primátorem města

Dále též jako „**Objednatel**“

## I. PŘEDMĚT DODATKU Č.2 SMLOUVY

Tímto Dodatkem č.2 Smlouvy se mění smlouva o dílo č.SOD/12/STAV/135, číslo smlouvy Objednatele 11/12/0085 ze dne 19.07.2012 a dodatek č.1 smlouvy o dílo č.SOD/12/STAV/135, číslo smlouvy Objednatele 11/12/0221 ze dne 05.12.2012 následovně :

## II. NOVÉ ZNĚNÍ ČLÁNKU “IV. CENA DÍLA A PLATEBNÍ PODMÍNKY“

Tímto Dodatkem č.2 Smlouvy se mění odstavec 2. v článku IV. CENA DÍLA A PLATEBNÍ PODMÍNKY takto :





AROUND THE WORLD EXCLUSIVE ADVANTAGE

**Původní ujednání :**

Účastníky dohodnutá cena díla činí :

Původně dohodnutá cena díla bez DPH	30.282.240,- Kč
Vícepráce	1.725.006,- Kč
Celková cena díla bez DPH	32.007.246,- Kč
DPH 20%	6.401.450,- Kč
<b>Celková cena díla včetně DPH</b>	<b>38.408.695,- Kč</b>

z toho:

Cena bez DPH za I. etapu	747.000,- Kč
Cena bez DPH za II. etapu	1.206.246,- Kč
Cena bez DPH za III. etapu	24.330.470,- Kč
Náklady na financování	5.723.530,- Kč

**Nové ujednání dle tohoto Dodatku č.2 Smlouvy :**

Účastníky dohodnutá cena díla činí :

Původně dohodnutá cena díla bez DPH	30.282.240,- Kč
Vícepráce	1.725.006,- Kč
Celková cena díla bez DPH	31.845.486,- Kč
DPH 20%	6.369.097,- Kč
<b>Celková cena díla včetně DPH</b>	<b>38.214.583,- Kč</b>

z toho:

Cena bez DPH za I. etapu	747.000,- Kč
Cena bez DPH za II. etapu	1.206.246,- Kč
Cena bez DPH za III. etapu	24.330.470,- Kč
Náklady na financování	5.561.770,- Kč

Tímto Dodatkem č.2 Smlouvy se nově doplňuje odstavec 9. v článku IV. CENA DÍLA A PLATEBNÍ PODMÍNKY takto :

- Zhotovitel se zavazuje nejpozději do 30-ti dnů po zapsání zástavního práva ve prospěch Československé obchodní banky a.s. dle článku III. tohoto Dodatku č.2 Smlouvy Objednateli dobropisovat výše uvedené snížení ceny díla a rozdíl ve výši 161.760,00 Kč bez DPH uhradit na účet Objednatele.



AROUND THE WORLD EXCLUSIVE ADVANTAGE

### III. NOVÉ ZNĚNÍ ČLÁNKU "V. ZAJIŠTĚNÍ PLATEB OBJEDNATELE"

Tímto Dodatkem č.2 Smlouvy se mění odstavce 2., 3. a 4. v článku V. ZAJIŠTĚNÍ PLATEB OBJEDNATELE takto :

#### **Původní ujednání odstavce 2. :**

Pro zajištění plateb Objednatele dle výše uvedeného platebního kalendáře bude Objednatelem ve prospěch banky Zhotovitele – společnosti UNILEASING a.s. jako zástavního věřitele prvního v pořadí zřízeno zástavní právo k nemovitostem – k související části parcely st. 1242 (objekt občanské vybavenosti) a k související části pozemkové parcely 1243/1 (ostatní plocha), to vše v katastrálním území 682144 Ruprechtice, zapsané na listu vlastnictví č.1 u Katastrálního úřadu pro Liberecký kraj, Katastrální pracoviště Liberec.

#### **Nové ujednání odstavce 2. dle tohoto Dodatku č.2 Smlouvy :**

Pro zajištění plateb Objednatele dle výše uvedeného platebního kalendáře bude Objednatelem ve prospěch banky Zhotovitele – Československá obchodní banka a.s. jako zástavního věřitele prvního v pořadí zřízeno zástavní právo k nemovitostem – pozemek parc. č.1242/4, pozemek parc. č.1243/1, pozemek parc. č.1243/3 a budovy č.p. 1334 – stavba občanského vybavení na pozemku parc. č.1242/4, to vše v katastrálním území 682144 Ruprechtice, zapsané na listu vlastnictví č.1 u Katastrálního úřadu pro Liberecký kraj, Katastrální pracoviště Liberec.

#### **Původní ujednání odstavce 3. :**

Po realizaci díla a jeho předání Objednateli bude Objednatelem ve prospěch banky Zhotovitele - společnosti UNILEASING a.s. jako zástavního věřitele prvního v pořadí zřízeno zástavní právo k nemovitosti, jejíž stavba je předmětem této smlouvy o dílo.

#### **Nové ujednání odstavce 3. dle tohoto Dodatku č.2 Smlouvy :**

Neobsazeno.

#### **Původní ujednání odstavce 4. :**

Platby dle výše uvedeného platebního kalendáře budou Objednatelem prováděny přímo na účet financující banky Zhotovitele - UNILEASING a.s., č.ú 820946379/0800 vedeného u České spořitelny a.s.

#### **Nové ujednání odstavce 4. dle tohoto Dodatku č.2 Smlouvy :**

Platby dle výše uvedeného platebního kalendáře budou Objednatelem prováděny na účet Zhotovitele č.ú 232602545/0300 vedeného u Československé obchodní banky a.s.

### IV. NOVÉ ZNĚNÍ PŘÍLOHY Č.4. "SPLÁTKOVÝ KALENDÁŘ"

Tímto Dodatkem č.2 Smlouvy se mění Příloha č.4. Smlouvy SPLÁTKOVÝ KALENDÁŘ, která je nedílnou součástí tohoto Dodatku č.2 Smlouvy.



AROUND THE WORLD EXCLUSIVE ADVANTAGE

V.

Ostatní ujednání ve Smlouvě jsou platná v původním znění.

Nedílnou součástí tohoto Dodatku č.2 Smlouvy je jedna příloha :

**Příloha číslo 4. - Splátkový kalendář**

V Šimonovicích dne 23.11.2015

V Liberci dne \_\_. \_\_.2015

Za Zhotovitele :

Za Objednatele :

\_\_\_\_\_  
Ing. Jan Rutkovský  
jedenatel společnosti

\_\_\_\_\_  
Tibor Batthyány  
Primátor Statutárního města Liberce

Příloha:

### **Dodatek č. 3 ke Smlouvě o nájmu nebytových prostor a provozování školní jídelny pro žáky Základní školy Liberec, Dobiášova 851/5 č. 3500/01/0009**

#### **statutární město Liberec**

se sídlem nám. Dr. E. Beneše 1, 460 59 Liberec 1

IČ: 00262978

zastoupené Tiborem Batthyánym, primátorem města

ve věcech této smlouvy zastoupené: Mgr. Pavlem Kalousem, vedoucím odboru školství a sociálních věcí

č. úč.: 4096302/0800, vedený u ČS, a.s. Liberec

(dále jen „*SML*“)

ve věcech této smlouvy zastoupené

#### **Základní školou, Liberec, Dobiášova 851/5, příspěvková organizace,**

se sídlem Liberec 6, Dobiášova 851/5, PSČ 46006

IČ: 68975147

zastoupená Mgr. Ivo Svatošem, ředitelem školy

č. úč.: 5517092/0800

(dále jen „*pronajímatel*“)

a

#### **Personnel Welfare – zařízení školního stravování, s.r.o.**

se sídlem Liberec IV - Perštýn, Pod Branou 455/8, PSČ 46001

IČ: 25035762 DIČ: CZ 25046233

zapsaná v obchodním rejstříku vedeném Krajským soudem v Ústí nad Labem, oddíl C, vložka 14768

zastoupená Ing. Karlem Krenkem, jednatelem

č. úč.: 0985124349/0800

(dále jen „*nájemce*“)

oba společně jako „smluvní strany“

Vzhledem k tomu, že:

- smluvní strany uzavřely dne 3. 9. 2001 Smlouvu o nájmu nebytových prostor a provozování školní jídelny pro žáky Základní školy Liberec, Dobiášova 851/5, č. 3500/01/0009 (dále jen „Smlouva“ nebo „Smlouva o nájmu nebytových prostor“), ve znění dodatků č. 1 a č. 2, záměr pronájmu nebytových prostor byl zveřejněn na úřední desce od 3. 7. do 18. 7. 2001, uzavření nájemní smlouvy bylo projednáno radou města dne 28. 8. 2001 usnesením č. 412/01;
- účelem pronájmu nebytových prostor je zajištění školního stravování pro žáky a pracovníky školy ZŠ Dobiášova, a dále Mateřské školy, Liberec, Dětská 461. Podmínky poskytování stravování jsou upraveny samostatnými smlouvami uzavřenými mezi pronajímatelem a nájemcem;
- poměry, za nichž byla uzavřena Smlouva o nájmu nebytových prostor, se k dnešnímu dni změnily, a je vůlí smluvních strany tyto upravit tak, aby odpovídaly současným hospodářským a právním poměrům;
- smluvní strany mají v úmyslu blíže upravit některé otázky původně neupravené

Příloha:

dohodly se smluvní strany na následujících změnách Smlouvy o nájmu nebytových prostor:

## 1. Článek I Smlouvy o nájmu nebytových prostor nově zní:

### I.

1. Statutární město Liberec prohlašuje, že je výhradním vlastníkem budovy ZŠ Dobiášova, na adrese Dobiášova 851/5, Liberec VI – Rochlice, umístěné na pozemku p. č. 1583/326, katastrální území Rochlice u Liberce, LV č. 1, zapsaný v katastru nemovitostí vedeném Katastrálním úřadem pro Liberecký kraj, Katastrální pracoviště Liberec, (dále jen „budova“).
2. Statutární město Liberec, je zřizovatelem Základní školy, Liberec, Dobiášova 851/5, příspěvková organizace (dále jen ZŠ Dobiášova). V souladu se zřizovací listinou ZŠ Dobiášova svěřilo SML Základní škole Dobiášova předmětnou budovu k hospodaření.
3. Pronajímatel prohlašuje, že je oprávněn pronajmout níže uvedené prostory v budově, které jsou předmětem nájmu. Záměr SML pronajmout předmětné nebytové prostory byl zveřejněn na úřední desce od 3.7. do 18.7. 2001. Uzavření této nájemní smlouvy bylo projednáno radou města dne 28.8.2001 usnesením č. 412/01.
4. Nájemce prohlašuje, že je způsobilý uzavřít tuto Smlouvu a plnit všechny povinnosti a požívat všech práv z ní vyplývajících v souladu s účelem v ní uvedeným.

## 2. Článek II Smlouvy o nájmu nebytových prostor nově zní:

### II.

1. Pronajímatel touto Smlouvou přenechává nájemci do užívání nebytové prostory nacházející se v budově ZŠ Dobiášova 851/5, Liberec 6, dle následující specifikace:
 

- kuchyň o výměře	442,18 m <sup>2</sup>
- výdejna o výměře	51,62 m <sup>2</sup>
- sklady o výměře	313,78 m <sup>2</sup>
- zázemí o výměře	164,04 m <sup>2</sup>
- technické prostory o výměře	134,84 m <sup>2</sup>
<b>Celkem:</b>	<b>1106,46 m<sup>2</sup></b>

 (dále jen „nebytové prostory“)

Příloha:

2. Pronajímatel dále touto nájemní smlouvou přenechává nájemci do užívání movitý inventář, který je součástí nebytových prostor, tj. zařízení a vybavení uvedené v příloze č. 1 této Smlouvy (dále jen „vybavení“).
3. Nebytové prostory specifikované v odst. 1 a vybavení dle odst. 2 tohoto článku společně tvoří předmět nájmu dle této smlouvy.

### 3. Článek III Smlouvy o nájmu nebytových prostor nově zní:

#### III.

1. Nájemce je oprávněn předmět nájmu užívat v dohodnutém rozsahu za účelem zajišťování školního stravování v souladu s vyhláškou č. 107/2005 Sb., o školním stravování, v platném znění, pro žáky a zaměstnance škol Základní škola, Liberec, Dobiášova 851/5, příspěvková organizace, popř. dalších škol, a dále za účelem provozování podnikatelské činnosti v souladu s předmětem podnikání nájemce zapsaným v obchodním rejstříku, případně na základě uděleného živnostenského či jiného příslušného oprávnění. Bližší podmínky pro zajišťování školního stravování žáků a zaměstnanců škol jsou, popř. budou upraveny samostatnou smlouvou mezi pronajímatelem a nájemcem.
2. Nájemce je oprávněn užívat předmět nájmu pouze k účelu vymezenému v čl. III odst. 1 této nájemní smlouvy. Nájemce se zavazuje užívat předmět nájmu v souladu s příslušnými ustanoveními zákona č. 89/2012 Sb., občanský zákoník, v platném znění a souvisejících právních předpisů.

### 4. Článek IV odst. 2 Smlouvy o nájmu nebytových prostor nově zní:

#### IV.

1. Tuto nájemní smlouvu lze ukončit:
  - a) písemnou dohodou smluvních stran,
  - b) výpovědí,
  - c) odstoupením od smlouvy.
2. Výpověď může dát kterákoliv smluvní strana i bez udání důvodu. Výpověď musí být učiněna písemnou formou a musí být doručena druhé smluvní straně. Výpovědní doba je vždy šestiměsíční a začíná běžet od prvního dne kalendářního měsíce následujícího po doručení výpovědi druhé smluvní straně, ledaže se jedná o výpověď z důvodů porušení povinností smluvní strany, s nimiž zákon spojuje kratší výpovědní dobu nebo se jedná o výpověď bez výpovědní doby.
3. Pronajímatel je oprávněn od této smlouvy odstoupit, jestliže:
  - a) nájemce užívá předmět nájmu v rozporu s touto smlouvou, zejm. užívá-li předmět nájmu k jinému účelu, než je stanoveno touto nájemní smlouvou,
  - b) nájemce je o více jak 3 měsíce v prodlení s placením nájemného nebo úhradou za služby, jejichž poskytování je spojeno s nájmem,
  - c) nájemce neuhradil nájemné a náklady na služby za dobu alespoň tří měsíců,

## Příloha:

- d) nájemce přenechá předmět nájmu nebo jeho část do podnájmu, či jinak umožní užívání třetí osobě,
  - e) nájemce převede svá práva a povinnosti vyplývající z této smlouvy nebo s ní přímo související na třetí osobu bez předchozího písemného souhlasu pronajímatele.
4. Odstoupení pronajímatele od smlouvy dle čl. IV odst. 3 této nájemní smlouvy nabývá účinnosti dnem doručení písemného odstoupení nájemci.
  5. Platnost této nájemní smlouvy zaniká též v případě ukončení platnosti smluv o zajištění stravování žáků a zaměstnanců škol, uzavřených mezi pronajímatelem a nájemcem, jak je uvedeno v čl. III odst. 2 této nájemní smlouvy, a to ke dni ukončení platnosti takovýchto smluv.
  6. Nedohodnou-li se smluvní strany jinak, je nájemce povinen k poslednímu dni nájmu nebytové prostory vyklidit a předmět nájmu (nebytové prostory a vybavení) dle této smlouvy předat pronajímateli, a to ve stavu v jakém jej od pronajímatele přebíral s přihlédnutím k běžnému opotřebení. Součástí předání je vybílání nebytových prostor. Pokud tak nájemce neučiní, je pronajímatel oprávněn předmět nájmu převzít a provést jeho vyklizení na náklady a nebezpečí nájemce.
  7. Smluvní strany sjednávají pro případ prodlení s předáním předmětu nájmu smluvní pokutu ve výši 1.000 Kč (slovy: jeden tisíc korun českých) za každý den prodlení.
- 5. V čl. V odst. 1, 2 a 3 nově zní:**
1. Výše nájemného, které je nájemce povinen platit pronajímateli za užívání předmětu nájmu, tj. nebytových prostor a vybavení, činí 210.140 Kč (slovy: dvě stě deset tisíc sto čtyřicet korun českých) ročně.
  2. Nájemné bude hrazeno v měsíčních splátkách ve výši jedné dvanáctiny ročního nájemného vždy k 15. dni v měsíci na účet SML č. úč.: 4096302/0800, vedený u ČS, a.s. Liberec, jako variabilní symbol bude uvedeno č. smlouvy.
  3. V nájemném není zahrnuta cena služeb souvisejících především za dodávky el. energie, plynu, vody, tepla, jakož i veškeré telekomunikační poplatky (dále jen „služby“). Nájemce je povinen tyto náklady hradit v částkách, které na jednotlivé nájemce v poměrné výši připadají. Úhrada za služby bude nájemcem hrazena dle vyúčtování ZŠ Dobiášova na účet ZŠ Dobiášova, č. úč.: 5517092/0800.
- 6. V čl. V se mění odst. 8, který nově zní:**
- „ 8. V případě prodlení nájemce s úhradou nájemného, resp. měsíčních splátek nájemného nebo s úhradou cen za služby, je nájemce povinen zaplatit pronajímateli úrok z prodlení ve výši 0,05% z dlužné částky za každý den prodlení.“

Příloha:

## 7. Čl. VI Smlouvy o nájmu nebytových prostor nově zní:

### VI.

1. Nájemce je povinen udržovat po celou dobu nájmu nebytové prostory, zařízení a vybavení ve stavu způsobilém k dosahování účelu nájmu, tj. k zajišťování školního a závodního stravování v souladu s příslušnými právními předpisy.
2. Nájemce je povinen zabezpečovat a provádět na vlastní náklady a nebezpečí běžnou údržbu a opravy předmětu nájmu. Za běžnou údržbu a opravy předmětu nájmu, realizovanou nájemcem na vlastní náklady a nebezpečí, se považuje zejména údržba a opravy nebytových prostor nekonstrukčního charakteru, tj. takové, jimiž se nezasahuje do samotné stavební podstaty budovy, malování, udržování a čištění nebytových prostor, drobné opravy, výměna žárovek, zářivek, příp. jiných světelných zdrojů v nebytových prostorech, dále údržba a opravy technických systémů, které jsou součástí nebytových prostor a slouží k provozní činnosti nájemce (např. vzduchotechnika). Nájemce dále zabezpečuje na vlastní náklady a nebezpečí veškerou údržbu, opravy a revize zařízení a vybavení dle přílohy č. 1 této smlouvy.
3. V případě, že v průběhu trvání této nájemní smlouvy pozbyde zařízení a vybavení ve vlastnictví pronajímatele uvedené v příloze č. 1 provozuschopnosti, nájemce se zavazuje na své náklady nahradit takové zařízení či vybavení jiným tak, aby nebylo ohroženo dosažení účelu této smlouvy, tj. zajištění školního stravování žáků a závodního stravování zaměstnanců (dále jen „**nové zařízení**“). Nájemce pořizuje nové zařízení s předchozím písemným souhlasem pronajímatele a je-li to možné, činí tak na základě provedeného nabídkového řízení, tj. oslovení min. 2 dodavatelů. Za účelem získání souhlasu pronajímatele sdělí nájemce pronajímateli důvody pro pořízení nového vybavení a pořizovací cenu, včetně obdržených nabídek potenciálních dodavatelů. Nájemce pořizuje nové zařízení do svého vlastnictví. Postup dle tohoto ustanovení smlouvy není postupem dle zákona o zadávání veřejných zakázek.
4. Smluvní strany tímto sjednávají pro případ ukončení této nájemní smlouvy **vzájemné opční právo koupě a prodeje** k novému zařízení pořízenému nájemcem v souladu s ustanovením čl. VI odst. 3 této smlouvy. Dle tohoto opčního práva má pronajímatel právo odkoupit od nájemce (*call opce*) a současně nájemce má právo prodat pronajímateli (*put opce*) veškeré nové zařízení a vybavení umístěné v pronajatých nebytových prostorech, pořízené se souhlasem pronajímatele dle předchozího odstavce, a které slouží k realizaci účelu dle čl. III odst. 1 této smlouvy, a to za cenu v daném místě a čase obvyklou s přihlédnutím k běžnému opotřebování, stanovenou nezávislým odhadcem či znalcem určeným oběma smluvními stranami. V případě, že kterákoliv ze smluvních stran odmítne pro tyto účely odhadce či znalce určit, platí cena stanovená odhadcem/znalcem ustanoveným druhou smluvní stranou.
5. Opční práva koupě a prodeje dle předchozího odstavce zanikají, nebudou-li uplatněna vůči druhé smluvní straně nejpozději 3 měsíce před skončením této nájemní smlouvy v případě jejího ukončení dohodou smluvních stran nebo výpovědí s výpovědní lhůtou 6 měsíců. Nájemce nemá opční právo prodeje (*put*



## Příloha:

opce) dle tohoto ustanovení nájemní smlouvy v případě, že k ukončení nájemní smlouvy dojde ze strany pronajímatele z důvodu porušení povinností vyplývajících z této smlouvy nájemcem, zejm. v případě odstoupení pronajímatele od nájemní smlouvy z důvodů uvedených v čl. IV odst. 3 této smlouvy. V takovém případě je pronajímatel oprávněn uplatnit opční právo koupě nového zařízení dle tohoto odstavce nejpozději současně s odstoupením nebo výpovědí. Uplatněním opčního práva se rozumí doručení písemné výzvy oprávněné strany druhé smluvní straně. Písemná výzva musí obsahovat výslovné uvedení, že se jedná o uplatnění opčního práva a soupis nového zařízení, ke kterému se opční právo prodeje, resp. koupě uplatňuje. Smluvní strany se zavazují, že ve lhůtě 6 měsíců od uplatnění opčního práva dle této smlouvy uzavřou kupní smlouvu k předmětnému novému zařízení.

6. Nájemce je povinen bez zbytečného odkladu oznámit pronajímateli potřebu oprav předmětu nájmu, které má provádět pronajímatel, a umožnit mu provedení takových oprav, jinak odpovídá pronajímateli za škodu. Je-li potřeba takových oprav, které má provádět pronajímatel, vyvolána v důsledku činnosti, opomenutí, nedbalosti, úmyslu, chybného jednání nebo neodborným zásahem ze strany nájemce, jeho zaměstnanců nebo poskytovatelů služeb, je povinen provést takové opravy na své náklady nájemce, a neučiní-li tak, budou takové opravy provedeny pronajímatelem na náklady nájemce.
  7. Nájemce je při plnění svých povinností vyplývajících z této smlouvy povinen postupovat s péčí řádného hospodáře a veškeré opravy, údržbu a jiné činnosti vyplývající z této smlouvy provádět s náležitou odbornou péčí nebo prostřednictvím odborných osob, jinak odpovídá pronajímateli za případné vzniklé škody.
  8. Provádět adaptace, stavební úpravy nebo změny nebytových prostor může nájemce pouze s předchozím písemným souhlasem pronajímatele. V případě porušení této povinnosti se stanovuje smluvní pokuta ve výši 300,- Kč za každý kalendářní den trvání takového stavu. Smluvní pokuta začíná běžet prvním dnem, kdy pronajímatel zjistil a písemně upozornil nájemce na porušení této povinnosti, do doby odstranění nepovolených úprav či adaptací a uvedení do původního stavu. Právo pronajímatele na náhradu školy tím není dotčeno.
  9. Ve sporném případě se má za to, že souhlasu vyžadují veškeré změny zasahující do stavební a architektonické podstaty nebytových prostor, měnící nebytové prostory, či pevné instalace jakýchkoliv zařízení, jakož i veškeré zásahy do elektrického, plynového, vodovodního a dalšího vedení.
  10. Nájemce nesmí přenechat předmět nájmu či jeho části do podnájmu či jiného užívání třetí osobě. Nájemce nesmí převést svá práva a povinnosti vyplývající z této smlouvy nebo s ní přímo související na třetí osobu bez předchozího písemného souhlasu pronajímatele.
8. Nedílnou součástí této nájemní smlouvy je příloha č. 1 – seznam zařízení a vybavení.
  9. Ostatní ustanovení Smlouvy o nájmu nebytových prostor zůstávají v platnosti.

Příloha:

10. Otázky neupravené Smlouvou o nájmu nebytových prostor se řídí příslušnými ustanoveními zákona č. 89/2012 Sb., občanský zákoník, v platném znění.
11. Tento dodatek nabývá platnosti dnem jeho podpisu oběma stranami, účinnosti nabývá dnem 1. ledna 2016.
12. Tento dodatek je vyhotoven ve třech stejnopisech, z nichž každý z účastníků obdrží jedno vyhotovení.
13. Smluvní strany souhlasí, že tento dodatek může být zveřejněn na webových stránkách statutárního města Liberec ([www.liberec.cz](http://www.liberec.cz)), s výjimkou osobních údajů fyzických osob uvedených v tomto dodatku.
14. Doložka platnosti právního úkonu dle § 41 zákona č. 128/2000 Sb., o obcích, ve znění pozdějších právních předpisů: O uzavření tohoto dodatku rozhodla Rada města Liberec usnesením č. .... ze dne 1.12.2015.

Za pronajímatele:

Za nájemce:

V Liberci dne .....

V Liberci dne .....

---

Mgr. Ivo Svatoš  
ředitel ZŠ Dobiášova

---

Ing. Karel Krenk  
jednatel PERSONNEL WELFARE, s.r.o.

---

Mgr. Pavel Kalous  
vedoucí odboru školství a sociálních věcí  
statutárního města Liberec

## Důvodová zpráva

**Stručný obsah:** Usnesením rady města č. 749/2015 ze dne 15/9//2015 byly sedmi příspěvkovým organizacím neškolského typu zřízeny dozorčí rady jako poradní a iniciační orgány rady města v oblasti financování, hospodaření i rozvoje. Na základě dohody s jednotlivými politickými kluby, zastoupenými v ZM, předkládáme kandidáty na členství v těchto orgánech. Ve čtyřech kulturních příspěvkových organizacích je pak po jednom místě v dozorčí radě blokováno pro zástupce Libereckého kraje. Dozorčím radám se zároveň ukládá realizovat a podílet se na zpracování základních analytických a strategických dokumentů.

### *Cíl dozorčích rad PO*

Dozorčí rady mají vnést do správy velkých příspěvkových organizací města nejen nový prvek kontroly zřizovatelem, ale také vzájemně účinné komunikace. Dozorčí rady nemohou v žádné míře redukovat kompetence vyhrazené ředitelům PO, ale naopak pomoci jim s rozvojem organizací, zavést kontinuální proces efektivní informovanosti zástupců politických subjektů, zvolených do zastupitelstva města, o každodenním chodu a potřebách organizací, ale také účinnější sledování a vyhodnocování hospodářských, návštěvnických i odborných výsledků příspěvkových organizací jejich zřizovatelem.

Aby mohly dozorčí rady efektivně vykonávat svou činnost, tedy navrhopvat zřizovateli PO relevantní opatření ve vztahu k jednotlivým organizacím, je třeba realizovat některé vstupní analýzy a zahájit práce na konceptech strategických dokumentů. V první řadě jde zejména o vnitřní audit činnosti organizací, hospodaření a využívání lidských zdrojů, dále analýzu vnitřního zadlužení organizací (nemusí se týkat všech PO) a strategické politiky zřizovatele PO, která by měla být obdobou tzv. vlastnické politiky, uplatňované v případě municipálních obchodních společností.

### *Základní charakteristika PO*

Příspěvkové organizace zřizuje zastupitelstvo města na základě § 84 zákona 128/2000 Sb., o obcích, v platném znění, základní právní rámec pro jejich činnost pak poskytují § 27 – 37b zákona 250/2000 Sb., o rozpočtových pravidlech územních rozpočtů, v platném znění. PO jsou zpravidla neziskové, hospodaří s peněžními prostředky, které získávají zejména svou činností a z rozpočtu zřizovatele. Poskytování příspěvku zřizovatelem je nutné uvést i do souladu s tzv. veřejnou podporou, která je obecně v zemích EU z titulu primárního práva zakázána. Z pohledu zákona 106/1999 Sb., o svobodném přístupu k informacím, v platném znění, jsou PO tzv. povinnými subjekty (§ 2), a vztahuje se tedy na ně povinnost informace poskytovat.

Na základě zákona 250/2000 Sb. (§ 27, odst. 2) vydává zřizovatel o zřízení PO tzv. zřizovací listinu. Ta však obsahuje jen základní informace o hlavním předmětu činnosti, doplňkové činnosti či svěřeném majetku, nikoli však o rozvojových cílech organizace, zvláštních kon-

trolních orgánech (dozorčí rady), způsobu vyrovnání s veřejnou podporou apod. To by měla vymezovat strategická politika PO.

#### *Strategická politika PO – obecné zásady zpracování*

- preambule – stanovení základní role statutárního města jako zřizovatele a garance obecně platných principů:
  - ✓ samostatnosti operativního řízení PO jejím ředitelem k dosažení vymezených cílů,
  - ✓ existence dozorčí rady jako orgánu kontroly a efektivnější komunikace se zřizovatelem,
  - ✓ transparentnosti fungování a vystupování PO navenek
- stanovení základních strategických cílů a priorit (krátkodobých – ročních, střednědobých i dlouhodobých), jichž mají PO dosahovat
- nastavení způsobu a frekvence monitorování těchto cílů, tedy stanovení vyhodnotitelných indikátorů, a forem reportování
- vymezení transparentnosti a zveřejňování informací o PO, jejím hospodaření a činnosti PO, o finančních tocích mezi zřizovatelem a PO (*již schváleno RM jako doporučení zřizovatele*)
- způsob souladu financování PO zřizovatelem s veřejnou podporou (de minimis SOHZ, pověření k SOHZ, bloková výjimka)
- role dozorčích rad PO a jejich statut (*již schváleno RM*)
- zřizovací listina PO dle ustanovení § 27, odst. 2 zákona 250/2000 Sb., o rozpočtových pravidlech, v platném znění

#### *Obsazení dozorčích rad*

Dozorčí rady byly navrženy dle nominací jednotlivých politických klubů; pouze ČSSD nedodala žádné kandidáty. Poměr mezi koaličními a opozičními nominanty je 11: 10, ve čtyřech dozorčích radách je zastoupení paritní (obě divadla, obě zahrady), ve dvou má převahu koalice ZpL + ANO 2011 (Sluníčko a Kontakt), v jedné opozice (CZaSP). Zastoupení jednotlivých klubů zhruba odpovídá volebním výsledkům, tedy: ZpL 6x, ANO 2011 a SLK 5x, ODS a KSČM 2x, TOP09 1x. Ze sedmi předsedů dozorčích rad má koalice 4 místa, opozice 3 místa, genderové zastoupení je 4:3 ve prospěch žen.

#### *Spoluřinancování PO Libereckým krajem*

Liberecký kraj již podporuje ze svého rozpočtu Divadlo F. X. Šaldy (v roce 2015 ve výši 1.200 tis. Kč) a Naivní divadlo Liberec (v roce 2015 ve výši 650 tis. Kč). Počínaje rozpočto-

vým rokem 2016 by Liberecký kraj měl přispívat i na provoz Zoologické zahrady Liberec (předběžný příslib 1,5 mil. Kč/ rok) a Botanické zahrady Liberec (předběžný příslib 0,5 mil. Kč/ rok). Statutární město recipročně umožní Libereckému kraji podílet se na správě všech čtyř podporovaných organizací v podobě 1 místa v jejich dozorčí radě.

**Formulace usnesení byla konzultována s právníkem zařazeným do MML před projednáním v radě města.**

## **Protokol č. 11/2015**

o výsledku veřejnosprávní kontroly vykonané na místě ve smyslu ustanovení § 9 zákona č. 320/2001 Sb., o finanční kontrole ve veřejné správě a o změně některých zákonů ve znění pozdějších předpisů a s odkazem na postupy uvedené v příslušných ustanoveních zákona č. 255/2012 Sb., zákon o kontrole (dále jen „kontrolní řád“).

---

### **I. Kontrolní orgán**

Zaměstnanci odboru kontroly a interního auditu statutárního města Liberec.

Složení kontrolní skupiny:

Vedoucí: Jaroslava Pešková, referent odboru kontroly a interního auditu

Členka: Ing. Eva Horníčková, referent odboru kontroly a interního auditu

Členka: Petra Raisová, referent odboru kontroly a interního auditu

### **II. Kontrolovaná osoba**

Identifikace: **Zoologická zahrada Liberec, příspěvková organizace, Masarykova 1347/31, Liberec 1** (dále jen „organizace“), IČO 00079651.

Ředitel organizace MVDr. David Nejedlo byl jmenován do funkce s účinností od 1.5.2004.

Ředitel organizace předložil na kontrolované období roků 2013 a 2014 jednotlivá Pověření na zástupce po dobu své nepřítomnosti s přesně vymezenou dobou zástupu.

S účinností od 1.12.2014 jmenoval ředitel organizace statutárního zástupce.

Zřizovací listina ze dne 1.11.2009, včetně příloh s vymezením majetku, předaného organizaci k hospodaření.

V roce 2013 byl evidenční přepočtený počet zaměstnanců 104, v roce 2014 činil 106.

### **III. Zahájení kontroly**

Kontrola na místě byla zahájena dne 1.7.2015 v 9.00 hodin předáním pověření řediteli organizace a dále pokračovala na místě dne 2.7.2015, 15.7. – 16.7.2015 a tentýž den byla na místě ukončena.

Přítomni: MVDr. David Nejedlo, Romana Zajdová (vedoucí ekonomického oddělení), Ing. Aleš Kočí (specialista na environmentální výchovu – vedoucí), Ing. Eva Horníčková, Jaroslava Pešková, Petra Raisová.

V návaznosti na plán kontrolní činnosti odboru kontroly a interního auditu schválený Usnesením č. 69/2015 Rady města Liberec ze dne 20.1.2015 bylo v souladu s ustanovením § 5 odst. 2a) kontrolního řádu předáno řediteli organizace Pověření ke kontrole č. 11/2015 podepsané Tiborem Batthyánym primátorem statutárního města Liberec.

#### **IV. Předmět kontroly**

Kontrola hospodaření s veřejnými prostředky, kontrola nastavení a účinnosti vnitřního kontrolního systému na vybraném vzorku operací jako následná, průběžná a předběžná veřejnosprávní kontrola.

#### **V. Kontrolované období**

Roky 2013 a 2014 a aktuální rok 2015.

#### **VI. Poslední kontrolní úkon**

Poslední kontrolní úkon byl proveden dne 31.8.2015, kdy organizace doplnila podklady k přijatým darům.

#### **VII. Kontrolní zjištění**

##### **1) Při výkonu kontroly bylo postupováno zejména podle těchto zákonů:**

- č. 320/2001 Sb., o finanční kontrole ve veřejné správě a o změně některých zákonů, v platném znění (dále jen „ZFK“),
- č. 416/2004 Sb., Vyhláška, kterou se provádí zákon č. 320/2001 Sb., o finanční kontrole ve veřejné správě a o změně některých zákonů, v platném znění (dále jen „vyhláška č. 416“),
- č. 563/1991 Sb., o účetnictví, v platném znění (dále jen „ZoÚ“),
- č. 128/2000 Sb., o obcích, v platném znění (dále jen „ZO“),
- č. 250/2000 Sb., o rozpočtových pravidlech územních rozpočtů, v platném znění (dále jen „MRP“),
- č. 262/2006 Sb., zákoník práce, v platném znění (dále jen „zákoník práce“),
- č. 410/2009 Sb., Vyhláška, kterou se provádí některá ustanovení zákona č. 563/1991 Sb., o účetnictví, v platném znění (dále jen „vyhláška č. 410“),
- vyhláška č. 270/2010 Sb., o inventarizaci majetku a závazků, v platném znění (dále jen „vyhláška o inventarizaci“),
- České účetní standardy pro některé vybrané účetní jednotky, které vedou účetnictví podle vyhlášky č. 410/2009 Sb., v platném znění (dále jen „účetní standardy“),

- č. 114/2002 Sb., Vyhláška o fondu kulturních a sociálních potřeb, v platném znění (dále jen „vyhláška FKSP“),
- a dále také dle Zřizovací listiny (dále jen „ZL“) a vnitřních řídicích směrnic.

Mezi podklady ke kontrole byly předloženy tyto vnitřní řídicí normy:

- 1) Organizační řád
- 2) Směrnice k vedení pokladen
- 3) Oběh účetních dokladů
- 4) Směrnice pro časové rozlišování nákladů a výnosů, výdajů a příjmů, vč. dohadných položek
- 5) Pohyb finanční hotovosti mezi pokladnou vstupenek a hlavní pokladnou
- 6) Evidence dlouhodobého majetku, oceňování, účtování, odpisový plán
- 7) Vybírání finanční hotovosti z parkovacích automatů
- 8) Směrnice k zajištění inventarizace majetku a závazků
- 9) Směrnice k pracovním cestám a cestovním náhradám
- 10) Směrnice k doplňkové činnosti
- 11) Vnitřní kontrolní (a řídicí) systém
- 12) Podpisové vzory
- 13) Pravidla pro používání platební karty

### **Zjištění:**

1) Ve Směrnici k vedení pokladen bylo v textu uvedeno jméno zaměstnankyně, která v současné době již není v pracovním poměru u kontrolované organizace.

Dále byl ve směrnici stanoven limit pokladní hotovosti pro středisko Gastro ve výši Kč 150.000,- a v příloze č. 2 směrnice byl uveden limit Kč 160.000,-.

Ve směrnici Vnitřní kontrolní (a řídicí) systém bylo nesprávně uvedeno, že za průběžnou řídicí kontrolu příjmů a výdajů odpovídá vedoucí oddělení (SR).

### **Doporučení:**

Řediteli organizace bylo na místě doporučeno aktualizovat směrnice dle skutečnosti.

Organizace se v současné době zabývá aktualizací směrnice Vnitřní kontrolní (a řídicí) systém.

## **2) Vnitřní řídicí a kontrolní systém a jeho účinnost:**

a) Plnění nápravných opatření z minulé kontroly (§ 18 a 19 ZFK)



Při minulé kontrole byly zjištěny nedostatky a byla uložena nápravná opatření:

- 1) Zajistit naplňování ustanovení zákona o finanční kontrole a postupů podle vyhlášky č. 416.
- 2) Při inventarizacích dodržovat směrnici č. 9/2012 Inventarizace majetku a závazků SML.
- 3) Dohody o odpovědnosti uzavírat v souladu se zákoníkem práce.
- 4) Při uzavírání smluv na pronájem nebytových prostor dodržovat ZL – při uzavírání smluv na období delší než 1 rok požádat zřizovatele o souhlas.
- 5) Při zálohových platbách vodného hrazených nájemci dodržovat vyhlášku o vodovodech a kanalizacích – provádět každý rok vyúčtování.

### **Zjištění:**

Nápravné opatření dle bodu 1, 3 a 4, nebylo splněno.

Nápravné opatření dle bodu 2 a 5 bylo splněno.

### b) Zavedení vnitřního kontrolního systému a jeho účinnost (§ 25 – 27 ZFK)

Směrnice Vnitřní kontrolní a (řídící) systém byla vypracovaná v souladu s jednotlivými ustanoveními ZFK a vyhláškou č. 416. Drobné nedostatky byly na místě projednány. Vedoucí ekonomického oddělení v současné době připravuje novou směrnici, u které čeká na změnu legislativy. Součástí směrnice bylo pověření pro zaměstnance vykonávající funkci příkazce operace (PO), PO do výše Kč 50.000,- provozních výdajů, PO/SR do výše Kč 50.000,- provozních výdajů, 3x SR/HÚ a hlavní účetní. Předložené pověření na funkci „PO/SR“ dle ZFK nelze sloučit. Bylo projednáno na místě.

Organizace neprováděla za kontrolované období předběžnou řídicí kontrolu veřejných příjmů a výdajů zcela v souladu se ZFK. V některých případech podpisy SR/HÚ neodpovídaly předloženým pověřením nebo zaměstnankyně ve funkci SR/HÚ vystupovala i jako PO nebo funkci SR/HÚ vykonávala zaměstnankyně, která nebyla funkcí pověřena.

U pokladních operací a přijatých faktur byla doložena košilka s datem a podpisem PO a SR/HÚ nazvaná „Řídící kontrola“, ze které nebylo zřejmé, o jaký druh kontroly se jedná. U vydaných faktur nebyl doložen písemný záznam o provedení řídicí kontroly po vzniku nároku – viz. bod 5 a) b).

Organizace nepředložila za roky 2013 a 2014 písemné záznamy o provedení průběžné a následné kontroly.

### c) Provedení předběžné a průběžné veřejnosprávní kontroly na aktuálním vzorku operací na místě kontroly (§ 11 ZFK)

Organizace předložila na rok 2015 vystavené objednávky na očekávané výdaje, např. kancelářské potřeby, nákup ovoce, tisk letáků, na kterých nebyl doložen písemný záznam o provedení předběžné řídicí kontroly před vznikem závazku PO a SR/HÚ.

### **Zjištění k bodu č. 2) Vnitřní řídicí a kontrolní systém a jeho účinnost:**

- 1) Řídící kontrola dle ZFK není prováděna – viz objednávky. Nebyl prokázán záznam o provedení předběžné řídicí kontroly.
- 2) Organizace si nesprávně vyložila některé části ZFK a sloučila některé řídicí funkce v rozporu se zněním ZFK a to tak, že jedna osoba mohla schválit i zaúčtovat výdaj.
- 3) Organizace nesplnila ani nápravná opatření z minulé kontroly týkající se řídicí kontroly.

**Nedostatek:**

Nebylo dodrženo ustanovení § 13 vyhl. č. 416.

Nebylo dodrženo ustanovení ZFK, zejména § 26 odst. 2.

**3) Rozpočet, příspěvky na činnost, závazné ukazatele:**

## a) Příspěvky od SML (v Kč)

rok 2013

neinvestiční příspěvky zřízeným PO	26.500.000,-
úhrada leasingových splátek	242.000,-
příspěvek na odpisy	10.128.000,-
pojistná událost	232.235,-

rok 2014

neinvestiční příspěvky zřízeným PO – provoz	27.200.000,-
neinvestiční příspěvky zřízeným PO – odpisy	10.631.667,-

## b) Ostatní příspěvky

rok 2013

grant KÚ – péče o hendikepovaná zvířata	50.000,-
grant KÚ – podpora pohody zvířat v útulku	50.000,-
grant KÚ – inkubace náročných druhů ptáků	5.500,-
dotace KÚ – péče o hendikepované netopýry	27.000,-
dotace KÚ – řešení nákazy koček	54.076,-
dotace MŽP – příspěvek zoolog. zahradám	878.884,-
dotace MŽP – program péče o krajinu	13.277,-

rok 2014

dotace KÚ – mezinárodní festival	20.000,-
----------------------------------	----------

dotace KÚ – ptáci na krmítku	36.500,-
dotace KÚ – program Mrkev	63.000,-
dotace KÚ – péče o hendikepované netopýry	9.000,-
dotace MŽP – příspěvek zoolog. zahradám	969.341,-
dotace MŽP – program péče o krajinu	16.961,-
dotace MŠMT – stáž ve firmách	59.316,-
dotace MŠMT – badatelsky a tvořivě	1.779.639,52

c) Informace o dotacích z prostředků EU

Organizace čerpala finanční prostředky EU v rámci projektů:

- 1) ROP NUTS II – Severovýchod – „Informační systém pro návštěvníky ZOO“, zahájení dne 1.1.2009, ukončení dne 31.12.2009, celkové náklady 6.907.876,-, spolufinancování Kč 518.090,70, doba udržitelnosti 31.12.2015.
- 2) MŠMT – OP vzdělávání pro konkurenceschopnost – „SEV Divizna školám“, zahájení dne 1.10.2009, ukončení dne 31.12.2011, celkové náklady Kč 2.857.330,-, spolufinancování Kč 0,-, doba udržitelnosti 31.12.2016.
- 3) MŠMT – OP vzdělávání pro konkurenceschopnost – „SEV Divizna pedagogům“, zahájení dne 1.1.2009, ukončení dne 31.6.2012, celkové náklady Kč 2.802.324,-, spolufinancování Kč 0,-, doba udržitelnosti 30.6.2017.
- 4) SFŽP – OP Podpora biodiverzity – „Záchraná stanice pro handicapované živočichy v Liberci“, zahájení dne 1.3.2012, ukončení dne 28.2.2014, spolufinancování Kč 1.587.959,-, doba udržitelnosti 31.10.2024.
- 5) MŠMT – OP vzdělávání pro konkurenceschopnost – „Živly kolem nás – badatelsky a tvořivě“, zahájení dne 1.9.2014, ukončení dne 30.6.2015, celkové náklady Kč 3.543.016,08, spolufinancování Kč 0,-, doba udržitelnosti není stanovena.

V době kontroly organizace shromažďovala projektové náměty, ze kterých bude proveden výběr po konzultaci odpovědného pracovníka s ředitelem organizace.

Je uveden pouze orientační přehled poskytnutých dotací z finančních prostředků EU. Čerpání prostředků nebylo předmětem kontroly. Kontrolu provádí poskytovatel dotace.

d) Závazné ukazatele a jejich plnění

Na kontrolované období roků 2013 a 2014 nebyl organizaci stanoven závazný ukazatel.

**4) Účetní závěrka, pohledávky, rozpočtová kázeň, ZL:**

a) Účetní závěrka

Účetní závěrka za roky 2013 a 2014 byla zaslána na Krajský soud v Ústí nad Labem a založena do Sbírký listin.

Za rok 2013 vykázala organizace na účtu 311 – Odběratelé pohledávku ve výši Kč 522.891,78. Většina pohledávek byla v období leden – srpen roku 2014 uhrazena. Neuhrázena zůstala faktura ze dne 31.3.2011 za dopravné ve výši Kč 13.175,51, faktura ze dne 17.5.2012 ve výši Kč 18.720,- za pronájem nebytových prostor a faktura ze dne 31.12.2013 za vyúčtování energie nebytového prostoru Formanka ve výši Kč 77.457,98.

Na účtu 315 – Jiné pohledávky z hl. činnosti byla vykázána pohledávka ve výši Kč 224.390,- za pronájem nebytových prostor Rybářská Bašta za období roků 2011 – 2013. Nájemce s pronajímatelem řešil formu zápočtu za provedené opravy v pronajatém objektu. V roce 2014 byla uznána nájemci proinvestovaná částka ve výši Kč 220.950,- a zbývající část uhradil nájemce dne 20.8.2014 na účet pronajímatele.

Za rok 2014 vykázala organizace na účtu 311 – Odběratelé pohledávku ve výši Kč 893.200,72. V průběhu roku 2015 byla většina pohledávek uhrazena.

Neuhrazena zůstala:

Faktura ze dne 31.3.2011 ve výši Kč 13.175,51 za dopravné. Jedná se o zahraničního odběratele, který byl opakovaně kontaktován e-mailem, vždy bez reakce. Inventarizační komise v roce 2014 doporučila odpis pohledávky.

Faktura ze dne 17.5.2012 ve výši Kč 18.720,- za pronájem nebytových prostor Lidových sadů. Podklady k vymáhání pohledávky byly předány právníkovi.

Faktura ze dne 23.12.2014 za Eshop vstupenky ve výši Kč 536,-. Podklady byly předány právníkovi k zaslání upomínky.

Faktura za pronájem nebytových prostor, včetně vyúčtování energií ze dne 31.12.2013 ve výši Kč 77.457,98 a faktury za pronájem nebytových prostor Formanka za období roku 2014. S nájemcem bylo dne 11.12.2014 uzavřeno Uznání dluhu - Dohoda o splátkách na částku Kč 145.812,95, včetně úroků. Bylo ověřeno, že v roce 2015 jsou dlužné částky průběžně zasílány na účet pronajímatele.

Na účtu 315 – Jiné pohledávky z hl. činnosti byla vykázána pohledávka ve výši Kč 90.083,- za pronájem nebytových prostor. V lednu roku 2015 byla uhrazena pohledávka ve výši Kč 10.700,- za pronájem R-klubu. Nezaplacená zůstala pohledávka za pronájem nebytových prostor Rybářská Bašta ve výši Kč 79.383,-. V současné době jsou podklady k vymáhání pohledávky předány právníkovi.

Organizace za rok 2014 vytvářela opravné položky k pohledávkám po datu splatnosti.

#### **Zjištění:**

Nebyly zjištěny nedostatky.

## b) Inventarizace majetku

Organizace předložila na oba kontrolované roky Příkaz ředitele k zajištění inventarizace majetku a závazků, Jmenování dílčí inventarizační komise, Záznam o školení inventarizační komise, Prohlášení odpovědné osoby, Zprávu o provedení inventarizace majetku. Stav jednotlivých majetkových účtů vykázaných v Rozvaze souhlasily s předloženou inventarizací. Při pořizování a vyřazování majetku bylo postupováno v souladu se ZL. Při vyřazování majetku nebyly v několika případech doloženy zápisy likvidační komise o provedené fyzické likvidaci. Bylo projednáno na místě.

Za roky 2013 a 2014 byla provedena dokladová inventarizace veškerých používaných účtů.

Podrozvahová evidence byla vedena.

**Zjištění:**

Kontrolou bylo zjištěno, že v několika případech v roce 2013 a 2014 inventurní stavy účtů k 31.12. příslušného roku uvedené na titulní straně inventury jednotlivých účtů neodpovídaly stavu uvedenému v Rozvaze. Na místě bylo projednáno s odpovědnými pracovníky a jednotlivé případy byly dohledány, vysvětleny a pochybení bývalé zaměstnankyně napraveno a doloženo s tím, že tento nedostatek se již v závěrci roku 2015 nebude opakovat. V některých případech byl pouze chybně zapsán zjištěný inventurní stav na titulní straně. Vzhledem ke značnému obratu účtu č. 112 – Materiál na skladě nebyla v době kontroly chyba odstraněna.

## c) Výsledek hospodaření a jeho rozdělení

Za rok 2013 vykázala organizace z hlavní činnosti ztrátu ve výši Kč -1.301.357,99 z hospodářské činnosti byl vykázán zisk ve výši Kč 1.301.357,99. Nedoplatek odvodu prostředků z odpisů ve výši Kč 165.232,-, který uhradila organizace formou zvýšeného odvodu odpisů v následujícím roce. Součástí finančního vypořádání byla poskytnutá dotace z kulturního fondu ve výši Kč 32.000,-, ze které organizace vracela Kč 10.000,-.

Za rok 2014 vykázala organizace z hlavní činnosti ztrátu ve výši Kč -556.288,12 a z hospodářské činnosti byl vykázán zisk ve výši Kč 556.288,12. Zřizovatel schválil odvod nespotřebované části odpisů ve výši Kč 72.551,- do rozpočtu zřizovatele.

**Zjištění:**

Nebyly zjištěny nedostatky.

## d) Fondové hospodaření

stav účtu v Kč	k 31.12.2013	k 31.12.2014
411 – Fond odměn	666.711,03	666.711,03

413 – Rezervní fond tvořený ze zlepš. HV	1.192.759,03	1.116.231,59
414 – Rezervní fond z ostatních titulů	2.395.639,50	58.069,13
416 – Fond reprodukce majetku	3.756.672,16	4.327.022,60
<b>Celkem</b>	<b>8.011.781,72</b>	<b>6.168.034,35</b>
241 – Běžný účet	11.202.317,35	9.760.800,07

Vykázané stavy jednotlivých účtů fondů k 31.12.2013 a k 31.12.2014 byly kryty finančními prostředky na účtu organizace.

### **Zjištění:**

Nebyly zjištěny nedostatky.

### e) Dodržování ZL

Na rok 2013 a 2014 byl předložen plán oprav a odpisový plán.

Organizace předložila Pojistnou smlouvu č. 772 0053595 9 uzavřenou dne 10.1.2011 se společností Kooperativa pojišťovna, a. s. Na kontrolované období byl předložen Dodatek č. 4 k pojistné smlouvě ze dne 8.1.2013, který obsahoval Úplné znění smlouvy, účinnost od 11.1.2013 do 10.1.2014. Soubor vlastních cenností byl pojištěn pro případ odcizení v objektu Masarykova a Javorová ul. do výše Kč 300.000,- max. ročního limitu pojist. plnění, Nám. Dr. E. Beneše do výše Kč 10.000,-, Lidové sady do výše Kč 700.000,-, Fibichova ul. do výše Kč 10.000,-. Dne 24.6.2013 byl uzavřen Dodatek č. 5, který upravuje pojištění odpovědnosti za škodu.

Pojistná smlouva č. 772 078924 3 byla uzavřena s Kooperativou pojišťovnou, a. s. dne 31.12.2013 s účinností od 11.1.2014 do 10.1.2017. Soubor vlastních cenností byl pojištěn pro případ odcizení do výše Kč 700.000,- max. ročního limitu pojistného plnění pro veškeré objekty spravované organizací.

Organizace zaúčtovala v roce 2013 na rezervní fond přijetí finančních darů ve výši Kč 976.079,91 a na investiční fond dar ve výši Kč 141.454,41.

V roce 2014 zaúčtovala organizace na rezervní fond přijetí finančních darů ve výši Kč 632.403,-.

Organizace prováděla za roky 2013 a 2014 v objektu revize. Byla předložena např.: Zpráva o revizi plynového zařízení, Zpráva o revizi hromosvodů, Zpráva o revizi elektroinstalace, Zpráva o provedení kontroly – čištění spalinové cesty, Zápis o kontrole hasicích přístrojů, Záznam o kontrole provozuschopnosti požárně bezpečnostního zařízení, Protokol o provedené revizní zkoušce nákladního výtahu.

**Zjištění:**

V oblasti dodržování ZL nebyly zjištěny nedostatky.

**5) Finanční operace:****a) Hotovostní operace**

Organizace předložila Směrnici k vedení pokladen, včetně dodatků a podpisových vzorů, ve které je uveden provoz jednotlivých pokladen, kterými organizace disponuje: hlavní pokladna, pokladna služby Gastro, pokladna služby, valutová pokladna.

Ke kontrole byla předložena pokladní kniha hlavní pokladny za roky 2013 a 2014. Organizace používala dvě číselné řady pokladních dokladů. Limit pokladní hotovosti byl stanoven ve výši Kč 300.000,-, který byl namátkově kontrolován. V případě překročení stanoveného limitu byl doložen písemný souhlas ředitele. Namátkovou kontrolou příjmových pokladních dokladů (PPD) a výdajových pokladních dokladů (VPD) nebylo zjištěno nehospodárné nakládání s finančními prostředky.

Inventarizace pokladní hotovosti nazvaná „Fyzická periodická inventura – Pokladna tuzemská hlavní byla předložena k 31.12. příslušného roku s podpisem inventarizační komise s tím, že byl uveden datum zahájení inventarizace za rok 2013 dne 31.12.2013, ukončení dne 20.1.2014, zápis dne 27.1.2014 a za rok 2014 datum zahájení inventarizace dne 31.12.2014, ukončení dne 9.1.2015, zápis dne 26.1.2015.

**Zjištění:**

V případě předložené inventarizace pokladní hotovosti se nejednalo o fyzickou inventarizaci, ale dle doložených dokumentů, na kterých byl porovnáván stav účetní a stav inventurní a součástí byly přílohy účtu a výčetky platidel, o inventarizaci dokladovou.

Ve Směrnici k vedení pokladen bylo uvedeno, že namátková inventarizace hlavní pokladny se provádí nejméně 4x za rok. Písemný záznam o provedení nebyl předložen.

Součástí PPD a VPD vystavovaných v počítačovém programu byla tabulka s názvem „Řídící kontrola“ s podpisem PO a SR/HÚ s datem shodným s vystavením pokladního dokladu. Nebylo uvedeno, že se jedná o řídicí kontrolu po vzniku závazku/nároku.

Na kontrolovaných pokladních dokladech nebyl uveden podpis zaměstnance, který účetní případ zaúčtoval.

Bylo projednáno na místě.

Za rok 2013 a 2014 byla provedena namátková kontrola cestovních příkazů.

**Zjištění:**

V několika případech za oba roky nebyly na cestovních příkazech rozepsány jednotlivé jízdy MHD. V jednom případě v roce 2013 bylo uvedeno na CP datum povolení pracovní cesty až po jejím uskutečnění a v jednom případě vyúčtování pracovní cesty bylo ředitelem organi-

zace podepsáno ještě v době, kdy cesta probíhala. Ve Směrnici k pracovním cestám a cestovním náhradám nebyla uvedena míra krácení stravného při poskytnutí bezplatného stravování při pracovní cestě.

Uvedená pochybení byla projednána na místě.

V roce 2013 a 2014 uzavřela organizace Dohody o hmotné odpovědnosti se zaměstnanci ve funkci např. pokladní vstupenek, asistentka ředitele, obsluha parkoviště na poskytnutí provozní zálohy. Zálohy byly zaměstnanci vyplaceny na základě VPD.

Namátkově byly kontrolovány Dohody o hmotné odpovědnosti uzavřené na hotovost, zboží, ceniny se zaměstnanci ve funkci:

- 1) kuchařka – prodavačka ze dne 25.3.2013 Součástí byla příloha „Stav surovin na skladech“ ze dne 31.3.2013 s podpisem zaměstnance, bez podpisu inv. komise.
- 2) prodavačka – servírka ze dne 29.3.2013. Součástí byla příloha „Stav surovin na skladech“ ze dne 31.3.2013 s podpisem zaměstnance, bez podpisu inv. komise.
- 3) prodavačka – servírka ze dne 20.4.2013. Součástí byla příloha „Stav surovin na skladech“ ze dne 30.6.2013 s podpisem zaměstnance, bez podpisu inv. komise.
- 4) pokladní ze dne 31.12.2013. Součástí byla 3x „výčetka platidel“ a „stravenky“ bez uvedení místa pokladny a data provedení, s podpisy inv. komise.
- 5) kuchařka – prodavačka ze dne 1.4.2014. Součástí byla příloha „Inventurní rozdíly ke dni 31.3.2014“, bez podpisů inv. komise.
- 6) prodavačka – servírka ze dne 1.4.2014. Součástí byla příloha „Inventurní rozdíly ke dni 31.3.2014“, bez podpisů inv. komise.
- 7) prodavačka – servírka ze dne 14.4.2014. Součástí byla příloha „Stav surovin na skladech“ ze dne 14.4.2014, bez podpisů inv. komise.

### **Zjištění:**

Kontrolou bylo zjištěno, že v bodě 1 – 4 byla doložena příloha s datem po uzavření dohody. Ve všech případech přílohy neobsahovaly náležitosti inventarizace, v některých případech nebyla uvedena inventarizační komise a datum provedení. V roce 2013 nebyla v dohodě vyčíslena výše svěřené hodnoty.

### **Nedostatek:**

Při uzavření Dohody o odpovědnosti nepostupovala organizace zcela v souladu s ustanovením §§ 252 a 254 zákoníku práce.

### **b) Bankovní operace**

Ke kontrole byla předložena kniha přijatých faktur za roky 2013 a 2014. Namátkovou kontrolou přijatých faktur nebylo zjištěno nevhodné použití finančních prostředků. Úhrada jednotlivých faktur byla namátkově odsouhlasena na bankovní výpisy z účtu organizace.



**Zjištění:**

Provedenou kontrolou bylo zjištěno, že organizace za kontrolované období nepostupovala zcela v souladu se ZFK. Součástí jednotlivých přijatých faktur byl Průvodní list faktury, který obsahoval tabulku „Řídící kontrola“ s podpisem PO a SR/HÚ. Nebylo uvedeno, že se jedná o předběžnou řídicí kontrolu po vzniku závazku prováděnou v souladu se ZFK. V mnoha případech podpisy SR/HÚ neodpovídaly předloženým pověřením. V některých případech zaměstnankyně pověřená funkcí SR/HÚ vystupovala i jako PO nebo funkci SR/HÚ vykonávala zaměstnankyně, která do funkce nebyla jmenovaná, což je z pohledu ZFK nepřípustné.

**Nedostatek:** viz bod 2 tohoto protokolu

Organizace nedodržela ustanovení §§ 13 a 14 vyhlášky č. 416.

Organizace nedodržela ustanovení § 26 odst. 2, 3 ZFK.

Organizace předložila za oba kontrolované roky vydané faktury např. za: pronájem nebytových prostor, reklamu a propagaci, prodej vstupenek, prodej mincí, zážitkové programy, kulturní akce.

**Zjištění:**

Písemný záznam o provedení předběžné řídicí kontroly po vzniku nároku nebyl doložen.

**Nedostatek:**

Nebylo dodrženo ustanovení §12 vyhl. č. 416.

**6) Doplnková činnost:**

a) Organizace provádí v souladu se ZL doplnkovou činností. Na provozování doplnkové činnosti předložila vypracovanou Směrnicí k doplnkové činnosti ZOO Liberec v souladu se ZL. Kontrola byla převážně zaměřena na jednotlivé uzavřené smlouvy o nájmu nebytových prostor. Ve směrnici bylo mimo jiné uvedeno, že nájemní smlouvy se uzavírají zpravidla na dobu kratší než 1 rok a cena nájmu se stanovuje individuálně. Dle ZL má organizace právo uzavírat smlouvy o nájmu nebytových prostor a pozemků na dobu určitou, nejvýše 1 roku bez souhlasu zřizovatele.

Namátkově byly kontrolovány smlouvy o nájmu nebytových prostor uzavřené v kontrolovaném období roků 2013 a 2014 mezi organizací (pronajímatelem) a nájemcem. Smlouvy obsahovaly ve všech případech podpis PO. Předběžná řídicí kontrola před vznikem nároku tak byla zajištěna.

**Zjištění:**

Provedenou kontrolou bylo zjištěno, že v několika případech organizace opakovaně uzavřela s jednotlivými nájemci Smlouvu o nájmu nebytových prostor na dobu určitou do 1 roku, kdy

smlouvy na sebe bezprostředně navazovaly. Došlo tak k uzavření smlouvy na období delší než 1 rok. V případě pronájmu Rybářské bašty došlo dodatkem ke smlouvě k prodloužení nájemní smlouvy na dobu delší než 1 rok. Smlouva o nájmu nebytových prostor na objekt Formanka byla v jednom případě uzavřena na dobu delší než 1 rok, kdy se počítalo s výpovědí z nájmu. V uvedených případech nebyl předložen souhlas zřizovatele na pronájem nebytových prostor na dobu delší než 1 rok.

**Nedostatek:**

Nebyla dodržena ZL čl. X, odst. 2a).

b) Bytové prostory

Organizace nemá ve správě bytové prostory.

## **VIII. Závěr**

Kontrolovanému subjektu byly vráceny všechny vyžádané originální účetní doklady a ostatní dokumenty.

Při provedené kontrole nebylo zjištěno porušení rozpočtové kázně ve smyslu ustanovení § 28 odst. 7 MRP.

Provedenou kontrolou nebylo zjištěno nehospodárné nakládání s příspěvkem od zřizovatele.

V kontrolovaném období nebyla identifikována ostatní finanční rizika.

Organizace přijala v kontrolovaném období dotace od jiných poskytovatelů a finanční prostředky z fondů EU.

Jednotlivá ustanovení ZFK, vyhlášky č. 416 a vlastní směrnice Vnitřní kontrolní (a řídicí) systém nejsou v organizaci zcela aplikována.

Závažná zjištění ve smyslu ustanovení § 22 odst. 6 ZFK nebyla zjištěna.

Nedostatky zjištěné kontrolou hospodaření v roce 2013 nebyly ve všech případech odstraněny. Vzhledem k nástupu vedoucího ekonomického oddělení dne 1.10.2013 a hlavní účetní dne 20.3.2014 (od 1.7.2015 došlo ke změně funkce – vedoucí ekonomického oddělení) lze postupně očekávat zlepšení stavu. Při kontrole byla např. připravena nová směrnice Vnitřní kontrolní (a řídicí) systém, kde se očekává změna legislativy, byly dohledány rozdíly v dokladových inventarizacích. S vedením organizace byla veškerá zjištění podrobně projednána a metodicky vysvětlena.

## **IX. Uložení nápravných opatření**

Ve smyslu ustanovení § 18 ZFK se organizaci ukládají následující opatření k nápravě:

- 1) Zajistit naplňování jednotlivých ustanovení ZFK a postupů dle vyhlášky č. 416. V souvislosti se zaváděním elektronického nástroje CROSEUS v organizaci je nastavení správných odpovědností a funkcí v oblasti řídicí kontroly nezbytné.
- 2) Při uzavírání Dohod o odpovědnosti postupovat v souladu s ustanovením zákoníku práce.
- 3) Při uzavírání smluv na pronájem nebytových prostor na dobu delší než 1 rok dodržovat ZL – požádat zřizovatele o souhlas.

Podle § 19 odst. 2 ZFK je organizace povinna písemně informovat vedoucího kontrolní skupiny o přijetí opatření k odstranění zjištěných nedostatků a o jejich splnění nejpozději do 5dnů ode dne podpisu tohoto protokolu kontrolovanou osobou.

## **X. Poučení o námitkách**

V souladu se zněním ustanovení § 10 odst. 1d) a § 13 kontrolního řádu je kontrolovaná osoba oprávněna podat písemné a odůvodněné námitky proti kontrolním zjištěním uvedeným v protokolu o kontrole a to ve lhůtě do 15 dnů ode dne podpisu tohoto protokolu kontrolovanou osobou.

**XI. Datum vyhotovení protokolu a podpisy**

Tento protokol byl vyhotoven dne 18.9.2015, tj. osmnáctý den od posledního kontrolního úkonu – viz bod VI. protokolu.

**Podpisy:**

**Kontrolovaná osoba:** .....  
datum MVDr. David Nejedlo

**Kontrolní orgán:**

Vedoucí kontrolního orgánu: .....  
Ing. Marie Vozobulová

Vedoucí kontrolní skupiny: .....  
Jaroslava Pešková

Členka kontrolní skupiny: .....  
Ing. Eva Horníčková  
dlouhodobá prac. neschopnost

Členka kontrolní skupiny: .....  
Petra Raisová

Primátor statutárního města Liberec: .....  
Tibor Batthyány

Tajemník Magistrátu města Liberec: .....  
Ing. Jindřich Fadrhonc

Náměstek pro školství, kulturu, sociální věci a cestovní ruch: .....  
PhDr. Ivan Langr

Vedoucí odboru školství, kultury a sociálních věcí: .....  
Mgr. Pavel Kalous

**Příloha č. 5. Návrh smlouvy o bezúplatném převodu pozemků****Česká republika - Státní pozemkový úřad**

Sídlo: Husinecká 1024/11a, 130 00 Praha 3,

kterou zastupuje Ing. Bohuslav Kabátek, ředitel Krajského pozemkového úřadu pro Liberecký kraj

adresa U Nisy 6a, 460 57 Liberec

IČO: 01312774

DIČ: CZ01312774

(dále jen "p ř e v á d ě j í c í")

a

**Statutární město Liberec**, sídlo Náměstí Dr.E.Beneše 1, Liberec, PSČ 460 59, IČ 002 62 978, DIČ CZ00262978

zastupuje primátor Tibor Batthyány

(dále jen "n a b y v a t e l")

uzavírají tuto:

**SMLOUVU O BEZÚPLATNÉM PŘEVODU POZEMKŮ  
č. 1005991541****I.**

Státní pozemkový úřad jako převádějící je příslušný hospodařit ve smyslu zákona č. 503/2012 Sb., o Státním pozemkovém úřadu a o změně některých souvisejících zákonů, ve znění pozdějších předpisů, s níže uvedenými pozemky v majetku České republiky vedenými u Katastrálního úřadu pro Liberecký kraj se sídlem v Liberci, Katastrální pracoviště Liberec na LV 10 002:

Obec	Katastrální území	Parcelní číslo	Druh pozemku
Katastr nemovitostí - stavební			
Liberec	Krásná Studánka	42/1	zastavěná plocha a nádvoří
Katastr nemovitostí - pozemkové			
Liberec	Krásná Studánka	119/2	ostatní plocha
Katastr nemovitostí - pozemkové			
Liberec	Pilínkov	6/2	trvalý travní porost
Katastr nemovitostí - pozemkové			
Liberec	Pilínkov	295/1	ostatní plocha
Katastr nemovitostí - pozemkové			
Liberec	Vesec u Liberce	1038/6	ostatní plocha
Katastr nemovitostí - pozemkové			
Liberec	Vesec u Liberce	1038/7	ostatní plocha

(dále jen "pozemky")

**II.**

Tato smlouva se uzavírá podle § 7 odst. 1 písmeno a) zákona č. 503/2012 Sb., o Státním pozemkovém úřadu a o změně některých souvisejících zákonů, ve znění pozdějších předpisů.

**III.**

Převádějící touto smlouvou převádí do vlastnictví nabyvatele pozemky specifikované v čl. I. této smlouvy a ten je do svého vlastnictví, ve stavu v jakém se nacházejí ke dni podpisu smlouvy, přejímá. Vlastnické právo k pozemkům přechází na nabyvatele vkladem do katastru nemovitostí na základě této smlouvy.

**IV.**

1) Pozemky se s ohledem na to, že jsou určeny k zastavění veřejně prospěšnou stavbou nebo stavbou pro bydlení, převádějí na nabyvatele bezúplatně.

Určení jednotlivých pozemků uvedených v článku I. této smlouvy je dle platné územně plánovací dokumentace následující:

Katastrální území	Parc.č.	určení dle platné ÚPD
Krásná Studánka	KN 42/1	k zastavění stavbou pro bydlení
Krásná Studánka	KN 119/2	k zastavění stavbou pro bydlení
Pilínkov	KN 6/2	k zastavění stavbou pro bydlení
Pilínkov	KN 295/1	k zastavění stavbou pro bydlení
Vesec u Liberce	KN 1038/6	k zastavění stavbou pro bydlení
Vesec u Liberce	KN 1038/7	k zastavění stavbou pro bydlení

2) V případě změny územně plánovací dokumentace či změny rozhodnutí o umístění stavby, na základě kterého došlo k bezúplatnému převodu pozemků do vlastnictví obce, pro kterou by nebyly pozemky nebo jejich části využity k zastavění veřejně prospěšnou stavbou nebo stavbou pro bydlení, je obec povinna zemědělské pozemky převést zpět na převádějícího za stejných podmínek, za jakých byly na nabyvatele převedeny, a to ve lhůtě do 90 dnů od nabytí právní moci změny územního plánu nebo změny regulačního plánu nebo nabytí právní moci rozhodnutí o umístění stavby. Jestliže nebude možné pozemky převést zpět na převádějícího, protože budou ve vlastnictví třetí osoby, zavazuje se obec k tomu, že ve stejné lhůtě poskytne převádějícímu náhradu za tyto pozemky v penězích. Výše náhrady bude rovna ceně pozemků zjištěné podle cenového předpisu platného ke dni uzavření smlouvy, podle které byly pozemky obci převedeny.

3) Nabyvatel se zavazuje, že v případě náhrady za tyto pozemky v penězích podle ustanovení bodu 2) článku IV. této smlouvy uhradí převádějícímu náklady, které budou vynaloženy na jejich ocenění.

**V.**

1) Obě smluvní strany shodně prohlašují, že jim nejsou známy žádné skutečnosti, které by uzavření smlouvy bránily. Nabyvatel bere na vědomí skutečnost, že převádějící nezajišťuje zpřístupnění a vytyčování hranic pozemků.

Smluvní strany berou na vědomí, že na pozemcích může být umístěno vedení nebo zařízení veřejné technické infrastruktury, k nimž existují oprávnění, jakož i omezení užívání pozemků vzniklá podle předchozích právních úprav, která se nezapisovala do pozemkových knih, evidence nemovitostí, ani katastru nemovitostí. Tato omezení a oprávnění přecházejí na nabyvatele pozemků.

2) Uživací vztah k převáděnému pozemku  
Pilínkov 6/2

je řešen nájemní smlouvou č. 56N02/41, kterou s PF ČR, nyní Státním pozemkovým úřadem uzavřel Myslivecké sdružení JAVORNÍK, jakožto nájemce. S obsahem nájemní smlouvy byl nabyvatel seznámen před podpisem této smlouvy, což stvrzuje svým podpisem.

## VI.

1) Smluvní strany se dohodly, že převádějící podá návrh na vklad vlastnického práva na základě této smlouvy u příslušného katastrálního úřadu do 30 dnů ode dne účinnosti této smlouvy.

2) Bezúplatný převod pozemků není dle ustanovení § 2 zákonného opatření senátu č. 340/2013 Sb., o dani z nabytí nemovitých věcí, předmětem daně z nabytí nemovitých věcí. Daňové přiznání se nepodává.

3) Převádějící je ve smyslu zákona č. 634/2004 Sb., o správních poplatcích, ve znění pozdějších předpisů, osvobozen od správních poplatků.

## VII.

1) Smluvní strany se dohodly, že jakékoliv změny a doplňky této smlouvy jsou možné pouze písemnou formou na základě dohody účastníků smlouvy.

2) Tato smlouva je vyhotovena ve 3 stejnopisech, z nichž každý má platnost originálu. Nabyvatel obdrží 1 stejnopis a ostatní jsou určeny pro převádějícího.

3) Tato smlouva nabývá účinnosti dnem podpisu oběma smluvními stranami.

## VIII.

1) Převádějící prohlašuje, že v souladu s § 6 zákona č. 503/2012 Sb., o Státním pozemkovém úřadu a o změně některých souvisejících zákonů, ve znění pozdějších předpisů, prověřil převoditelnost převáděných pozemků a prohlašuje, že převáděné pozemky nejsou vyloučeny z převodu podle § 6 zákona č. 503/2012 Sb., o Státním pozemkovém úřadu a o změně některých souvisejících zákonů, ve znění pozdějších předpisů.

2) Nabyvatel prohlašuje, že ve vztahu k převáděným pozemkům splňuje zákonem stanovené podmínky pro to, aby na něj mohly být podle § 7 odst. 1 písmeno a) zákona č. 503/2012 Sb., o Státním pozemkovém úřadu a o změně některých souvisejících zákonů, ve znění pozdějších předpisů, převedeny dle schváleného územního plánu města Liberec ze dne 25.6.2002.

Nabyvatel prohlašuje, že nabytí pozemků odsouhlasilo zastupitelstvo Statutárního města Liberec dne ..... usnesením č. ....

3) Nabyvatel bere na vědomí a je srozuměn s tím, že nepravdivost tvrzení obsažených ve výše uvedeném prohlášení má za následek neplatnost této smlouvy od samého počátku.



**IX.**

Smluvní strany po jejím přečtení prohlašují, že s jejím obsahem souhlasí a že tato smlouva je shodným projevem jejich vážné a svobodné vůle a na důkaz toho připojují své podpisy.

V Liberci dne .....

V Liberci dne .....

.....  
Státní pozemkový úřad  
ředitel Krajského pozemkového úřadu  
pro Liberecký kraj  
Ing. Bohuslav Kabátek  
převádějí

.....  
Statutární město Liberec  
zastupuje primátor Tibor Batthyány  
nabyvatel

pořadové číslo nabízené nemovitosti dle evidence SPÚ: 1119241, 196541, 3148341, 55141, 726241, 726341

Za věcnou a formální správnost odpovídá  
vedoucí oddělení privatizace a převodů KPÚ pro Liberecký kraj  
Ing. Josef Vozka

.....  
Podpis

Za správnost: Ing. Lucie Kyksová

.....  
podpis

**Příloha č. 1.** Návrh darovací smlouvy

**DAROVACÍ SMLOUVA**

uzavřená dle § 2055 a násl. zákona č. 89/2012, občanský zákoník, v platném znění mezi těmito smluvními stranami:

**Nové bydlení Pavlovice, družstvo,**

se sídlem Liberec 1, Zeyerova 891/35, PSČ 460 01, zapsané v obchodním rejstříku vedeném Krajským soudem v Ústí nad Labem v odd. Dr., vložka 615

IČO: 25 44 86 17

DIČ: CZ 25 44 86 17

zastoupené: Jaroslavem Bernátem, předsedou družstva

/ dále jen **dárce** / na straně jedné

a

**Statutární město Liberec,**

nám. Dr. Edvarda Beneše 1, 460 59 Liberec 1

IČ: 00262978

zastoupené panem Tiborem Batthyány, primátorem města

/ dále jen **obdarovaný** / na straně druhé

**t a k t o :**

**I.**

- (1) Dárce a obdarovaný mezi sebou uzavřeli v průběhu let 2004 – 2009 Smlouvy o přidělení prostředků z Městského fondu rozvoje bydlení Statutárního města Liberec č. 7003/03/0058, č. 7003/04/0090, č. 7003/05/0122 a č. 7/10/0074.
- (2) Podle čl. V. odst. 4. výše citovaných smluv se dárce zavázal po kolaudaci předmětu dotace převést dílo spočívající ve výstavbě:
  - vodovodních řadů
  - splaškové kanalizace a ČSOV
  - dešťové kanalizace
  - komunikací, chodníku a veřejného osvětlenív rámci akce Liberec-Staré Pavlovice –Sídelní útvar Pavlovice 3 – I. a II. etapa bezplatně do vlastnictví obdarovaného.
- (3) Komunikace K3 - páteční vybudovaná na p.p.č. 690/138 a p.p.č. 690/138 v k.ú. Staré Pavlovice byla statutárnímu městu Liberec předána Kupní smlouvou reg. č. DS 201401780 ze dne 6.11.2014.  
Chodník vybudovaný na pozemku parc.č. 690/202, 690/237 a 690/247, veřejné osvětlení vybudované na pozemku parc.č. 631/2 a zeleň mezi chodníkem a komunikací na pozemku parc. č. 690/236, 690/246 a 690/255 a pozemky parc.č. 690/202, 690/236, 690/237, 690/246, 690/247 a 690/255 vše v k.ú. Staré Pavlovice byly statutárnímu městu Liberec předány Darovací smlouvou reg. č. OS 201401669 ze dne 6.11.2014.  
Komunikace příjezdová vybudovaná na p.p.č. 762/1, komunikace Polní (od vjezdu do 1. et. až k napojovacímu bodu za Kaulandem) vybudovaná na p.p.č. 807/3, 690/200, 660, 810, 814/4, 814/5, 631/2 a 658/40 a komunikace Oblouková – Na Mlýnku vybudovaná na p.p.č. 692/6, 690/245, 690/235 a 690/254 a pozemky parc. č. 658/40, 690/235, 690/245, 690/254, 762/1, 814/4 a 814/5 vše v k.ú. Staré Pavlovice byly statutárnímu městu Liberec předány Darovací smlouvou reg. č. OS 201401670 ze dne 6.11.2014.

(4) Předmětem daru dle této darovací smlouvy jsou následující vodohospodářské stavby vybudované v souladu s výše uvedenými smlouvami o přidělení prostředků z MFRB SML:

a) Název stavby: Liberec-Staré Pavlovice-Sídlení útvar Pavlovice 3 - I. etapa – vodovod, kanalizace a ČSOV, přípojka NN, bezpečnostní přepad

Základní technické parametry staveb:

- vodovodní řad HDPE 110 v délce 383m včetně 2ks hydrantových uzávěrů (dle GIS)
- vodovodní řad HDPE 90 v délce 252m včetně 5ks podzemních hydrantů (dle GIS) (oba řady označovány jako vodovod V1)
- gravitační kanalizační stoka PVC DN 300 v délce 868,2m včetně 25ks kanalizačních šachet (dle GIS) (označováno jako kanalizace KS 002)
- tlaková kanalizační stoka PE 110 v délce 715,8m (dle GIS)
- ČSOV - podzemní plastová jednokomorová šachta o půdorysném rozměru Ø 3,5 m a hloubce 4,0 m typ BMTO.

ČSOV je osazena 2 ks ponorných kalových čerpadel typ JUNG 35/2 TANDEM a GR 35, (1ks provozní + 1 ks 100% namontovaná rezerva) Q – 5,5 l/s., H – 25 m, P – 14,8 kW. Pro ovládání čerpadel je ČSOV osazena elektrodovým snímáním hladiny typ BMTO v kombinaci s 1 ks plovákového spínače pro signalizaci havarijní hladiny v jímce.

- přípojka NN - typ kabelu AYKY 4x35 v délce 441,6m, 1x CYKY 5x6 v délce 1,86m a 1x CYKY 5x6 v délce 2,07m
- bezpečnostní přepad BT DN 300 v délce 14,85m zaústěný do stávající dešťové kanalizace, (označováno souhrnně jako KV 001)

umístěné na pozemcích parc. č. 690/138, 692/1, 692/6, 690/201, 762/1, 690/245, 690/246 a 690/247 ve vlastnictví statutárního města Liberec, parc. č. 690/136, 690/156, 690/151, 690/148, 690/143, 690/141, 690/140, 690/137, 762/333, 762/330, 762/301, 762/300, 762/299, 762/298, 762/297, 762/2, 984/2 a 983/2 ve vlastnictví Nové bydlení Pavlovice, družstvo, vše v k.ú. Staré Pavlovice a parc. č. 972/1 a 972/2 v k.ú. Stráž nad Nisou ve vlastnictví Obce Stráž nad Nisou.

Cena převáděných staveb činí celkem	6 903 859,- Kč
(z toho vodovod V1	1 112 859,- Kč
kanalizace gravitační KS 002	3 355 000,- Kč
kanalizace výtlačná včetně doprovodných staveb	2 436 000,- Kč)

b) Název stavby: Liberec-Staré Pavlovice - Sídelní útvar Pavlovice 3 - II. etapa-vodovod, kanalizace

Základní technické parametry staveb:

- vodovodní řad HDPE 90 v délce 542,3m a 7ks podzemních hydrantů (dle GIS)
- gravitační kanalizační stoka PVC DN 300 v délce 338,1m včetně 11ks kanalizačních šachet (dle GIS),

umístěné na pozemcích parc. č. 762/1 ve vlastnictví statutárního města Liberec a parc. č. 762/298, 762/300 a 762/301 ve vlastnictví Nové bydlení Pavlovice, družstvo, vše v k.ú. Staré Pavlovice.

Cena převáděných staveb činí celkem	3.481 500,- Kč
(z toho vodovod	1.998 800,- Kč
kanalizace	1.482 700,- Kč)

## c) Název stavby: Liberec – Staré Pavlovice – ul. Polní – vodovod

Základní technické parametry stavby:

vodovodní řad HDPE 160 v délce 510 m včetně 1ks hydrantového uzávěru umístěný na parc. č. 690/136 ve vlastnictví Nové bydlení Pavlovice, družstvo, parc. č. 660, 631/2 a 631/3 ve vlastnictví statutárního města Liberec a parc. č. 658/30 ve vlastnictví Kaufland Česká republika v.o.s., vše v k.ú. Staré Pavlovice.

Cena převáděné stavby činí celkem: 1.618 800,- Kč

## d) Název stavby: Liberec – Staré Pavlovice – ul. Selská, kanalizace

Základní technické parametry stavby:

gravitační kanalizační stoka PVC DN 300 v délce 469 m včetně 13ks kanalizačních šachet, umístěná na pozemku parc. č. 690/136 ve vlastnictví Nové bydlení Pavlovice, družstvo a parc. č. 660 ve vlastnictví statutárního města Liberec, vše v k.ú. Staré Pavlovice.

Cena převáděné stavby činí celkem: 1.876.911,-- Kč

## II.

V souladu se zákonem č. 128/2000 Sb., o obcích, v platném znění a v souladu s usnesením č. .../2015 z 11. zasedání Zastupitelstva města konaného dne 10.12.2015 dárce touto darovací smlouvou převádí bezplatně stavby popsané v čl. I. odst. (4) bod a), b, c), d) této smlouvy obdarovanému a obdarovaný takto specifikovaný dar do svého výlučného vlastnictví přijímá.

## III.

Dárce prohlašuje, že na darovaných stavbách neváznou žádné dluhy, zástavní práva ani jiné právní povinnosti. Obdarovaný prohlašuje, že je mu jejich stav znám.

## IV.

Vlastnictví k darovaným stavbám přejde na obdarovaného dnem podpisu této smlouvy.

## V.

Tato smlouva je platná a smluvní strany jsou jí vázány dnem podpisu.

## VI.

Smluvní strany prohlašují, že tato smlouva vyjadřuje jejich svobodnou vůli a souhlasí s tím, aby podle této darovací smlouvy dle čl. I. odst. (4) bod a), b, c), d) uvedený předmět daru byl výlučným vlastnictvím statutárního města Liberec.

VII.

Smluvní strany souhlasí, že tato smlouva může být zveřejněna na webových stránkách statutárního města Liberec ([www.liberec.cz](http://www.liberec.cz)).

V Liberci dne .....

D á r c e:

O b d a r o v a n ý:

Nové bydlení Pavlovice, družstvo

Statutární město Liberec

.....  
Jaroslav Bernát  
předseda družstva

.....  
Tibor Batthyány  
primátor města

## Příloha č. 1. Kopie žádosti Euroregionu Nisa



Statutární město Liberec  
Ing. Jiří Horák  
Vedoucí odboru strategického rozvoje a  
dotací  
Nám.Dr.E.Beneše 1  
460 01 Liberec

V Liberci 2.11. 2015

### **Věc: žádost o prodloužení Smlouvy o nájmu a koupi najaté věci**

Vážený pane inženýre,

V říjnu 2009 byla mezi Statutárním městem Liberec a regionálním sdružením Euroregion Nisa uzavřena smlouva o nájmu a koupi najaté věci reg.č. 7/09/0082. Smlouva se týká pozemků, na kterých Euroregion Nisa má zájem realizovat výstavbu polyfunkčního domu pro svoje budoucí působení. Tato smlouva byla koncem roku prodloužena Dodatkem č.1 o další tři roky.

V současné době máme pro výstavbu vydáno platné územní rozhodnutí, je zpracována dokumentace pro stavební povolení a je požádáno o vydání stavebního povolení.

Žádám tímto zdvořile Váa a město Liberec o možnost prodloužit smlouvu dalším dodatkem, a to opět o 3 roky tj. do roku 2018. V tomto období předpokládáme dokončení a vydání stavebního povolení poté bychom se chtěli pokusit žádat o dotaci na výstavbu polyfunkčního domu z nových přeshraničních programů pro období 2014-2020.

Vážený pane inženýre, jménem Euroregionu Nisa Vás tímto žádám o projednání prodloužení smlouvy v Radě a Zastupitelstvu města Liberce.

S pozdravem

Ing. Jaroslav Zámečník, CSc.  
jednatel Euroregionu Nisa

**Stručný obsah: Úprava a redukce prvků v Katalogu prvků městského veřejného prostoru tak, aby obsahoval typy městského mobiliáře vhodné z hlediska architektonicko-estetického pro město Liberec. Upravený zredukovaný Katalog prvků městského veřejného prostoru bude sloužit příslušným odborům při výběru jednotlivých prvků městského mobiliáře a bude k dispozici na webových stránkách města.**

### Historie

Rada města Liberec na svém 4. zasedání v roce 2002, které se konalo 19. 2. ve svém usnesení č. 106/02 schválila Katalog prvků městského veřejného prostoru (dále Katalog). Celý Katalog sloužil jako závazný materiál při výběru jednotlivých prvků městského veřejného prostoru a byl podkladem při výběru těchto prvků při projektování i realizaci městského veřejného prostoru.

Rada města Liberec na svém 16. zasedání 2. 10. 2012 ve svém usnesení č. 778/2012 uložila odboru hlavního architekta provést aktualizaci stávajícího Katalogu. Odbor hlavního architekta předložil aktualizaci Katalogu k projednání v poradě vedení dne 18. 12. 2013. Porada vedení nesouhlasila s předloženou aktualizací a uložila odboru hlavního architekta materiál zjednodušit tak, aby texty nebyly příliš konkrétní a nepopisovaly konkrétní výrobky a aby byl nově upravený zjednodušený materiál, který obsahoval upravenou ukázkou z Katalogu, projednán s Mgr. Audym, vedoucím odboru právního a veřejných zakázek. Na následné schůzce s Mgr. Audym bylo dohodnuto, že bude v radě města projednána revokace usnesení č. 106/02 z jednání Rady města Liberec ze dne 19. 2. 2002, následně dojde k úpravě celého Katalogu, který bude opět projednán v radě města.

Na 12. schůzi rady města dne 17. 6. 2014 rada města po projednání schválila revokaci usnesení č. 106/02 z jednání Rady města Liberce, které se konalo 19. 2. 2002, týkající se Katalogu a uložila Ing. Jiřímu Rutkovskému, náměstkovi primátorky pro územní plánování, sport a cestovní ruch, upravit jednotlivé sešity katalogu tak, aby obsahovaly typy městského mobiliáře z hlediska architektonicko-estetického vhodné pro město Liberec, ne výrobky určitých výrobců, tedy tvary a typy městského mobiliáře, které odpovídají potřebám města. Celý nový upravený Katalog bude sloužit příslušným odborům a projektantům řešící veřejný prostor, jako pomocný materiál při výběru jednotlivých prvků městského mobiliáře a bude k dispozici na webových stránkách města.

Podle úprav v organizačním řádu od 1. 10. 2015 odbor hlavního architekta a odbor ekologie a veřejného prostoru spolupracují na pořízení a zpracování koncepce veřejného prostoru města včetně městského mobiliáře. Z důvodu nutnosti konzultace upraveného Katalogu s odborem

ekologie a veřejného prostoru zastoupeným vedoucí odboru, která připomínkovala zpracovaný katalog, došlo k určité redukci prvků, ale i k mírnému zpoždění prací.

Vzhledem k určitému vývoji v přístupu řešení veřejného prostoru ve městě Liberci včetně městského mobiliáře, došlo také ke změně rozdělení města pro potřeby městského mobiliáře na střed města a ostatní. Upravený a zredukovaný katalog obsahuje prvky městského mobiliáře pro střed města a pro větší část města nazvanou jako ostatní. Při řešení jednotlivých ucelených záměrů tj. při zadávání komplexních zakázek ucelených prostorů, může být městský mobiliář zpracovatelem řešen samostatně a individuálně. V takovýchto případech např. na náměstích nebo v parcích, je na zvážení projektantů, řešících tyto prostory, jaký mobiliář navrhnou. V takovýchto případech není Katalog závazný.

Formulace usnesení byla konzultována s odborem právním a veřejných zakázek před projednáním v radě města.

Příloha: Katalog prvků městského veřejného prostoru



# LAVIČKA

## TYP 01



## TYP 01

Jednoduše tvarovaná parková lavička s opěradlem. Zinkovaná ocelová nosná kostra je opatřena krycím lakem v libovolném odstínu.

Sedák i opěradlo tvoří desky z masivního dřeva, které jsou skrytě a přitom pevně spojeny s nosnou kosterou.

Všechny čtyři nohy lze ukotvit do podkladu.

Rozměry lavičky:

600 x 700 x 830 mm, 1500 x 700 x 830 mm, 1800 x 700 x 830 mm.

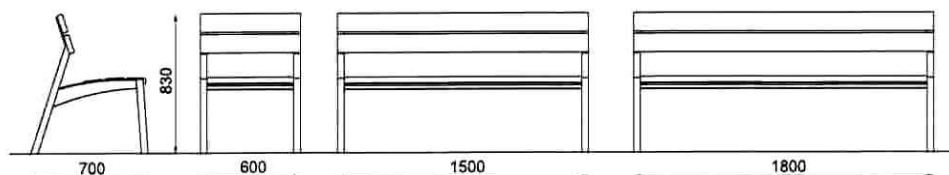
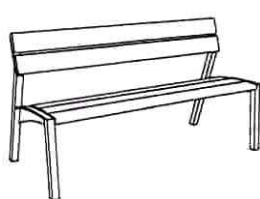

# LAVIČKA

TYP 02



## TYP 02

Parková lavička s plastovým recyklátem.

Konstrukce lavičky z ocele jeklu 60 X 60 mm. Povrchová úprava kovu lavičky vypalovaná barva nebo žárově zinkována.

Masivní plastový bezúdržbový recyklát s ocelovou výztuží.

Možnost kotvení šrouby nebo zabetonováním.

Rozměry lavičky:

Sedák a opěradlo: 1750 x 120 x 40 mm

Výška sedáku: 440 mm

Hmotnost lavičky: 50 kg

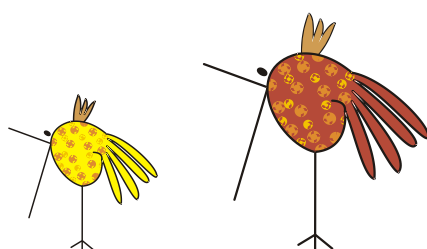

# ODPADKOVÉ KOŠE

## TYP 01

Řada odpadkových košů v tvarových variantách. Plech přináší elegantní efekt. Účelnost a vysoká odolnost proti vandalismu a korozi.

Nosná zinková ocelová kostra nese opláštění z drážkovaného ocelového pozinkovaného nebo nerezového plechu.

Vložená nádoba z pozinkovaného plechu. Varianty se stříškou mohou být vybaveny nerezovým zhášecem cigaret a popelníkem.

Kotvení do betonové patky či na dlažbu.

### Odpadkový koš opláštěný drážkovaným plechem, bez stříšky / 45-55 l



- K-A: kruhový půdorys, opláštění drážkovaným plechem, bez stříšky, objem nádoby 45 l
- K-B: kruhový půdorys, opláštění drážkovým plechem (nerez), bez stříšky, objem nádoby 45 l
- K-C: půdorys ve tvaru sférického čtverce, opláštění drážkovým plechem, bez stříšky, objem nádoby 52 l
- K-D: půdorys ve tvaru sférického čtverce, opláštění drážkovým plechem, bez stříšky, objem nádoby 52 l
- K-E: půdorys ve tvaru čtverce, opláštění drážkovým plechem, bez stříšky, objem nádoby 55 l
- K-F: půdorys ve tvaru čtverce, opláštění drážkovým plechem (nerez), bez stříšky, objem nádoby 55 l

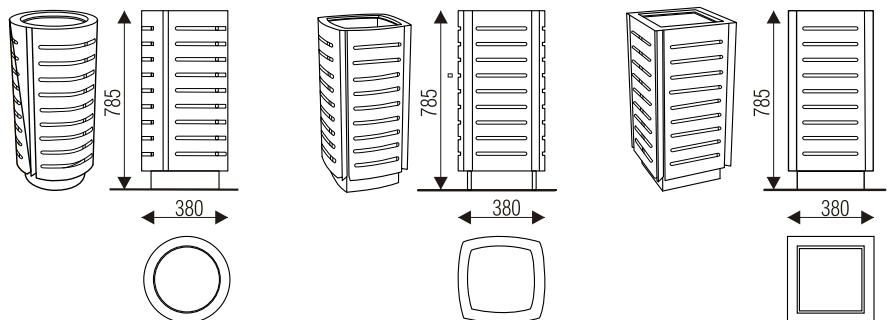

### Odpadkový koš opláštěný drážkovaným plechem, se stříškou / 45-55 l



- K-G: kruhový půdorys, opláštění drážkovaným plechem, se stříškou, objem nádoby 45 l
- K-H: kruhový půdorys, opláštění drážkovým plechem (nerez), se stříškou, objem nádoby 45 l
- K-CH: půdorys ve tvaru sférického čtverce, opláštění drážkovým plechem, se stříškou, objem nádoby 52 l
- K-I: půdorys ve tvaru sférického čtverce, opláštění drážkovým plechem, se stříškou, objem nádoby 52 l
- K-J: půdorys ve tvaru čtverce, opláštění drážkovým plechem, se stříškou, objem nádoby 55 l
- K-K: půdorys ve tvaru čtverce, opláštění drážkovým plechem (nerez), se stříškou, objem nádoby 55 l

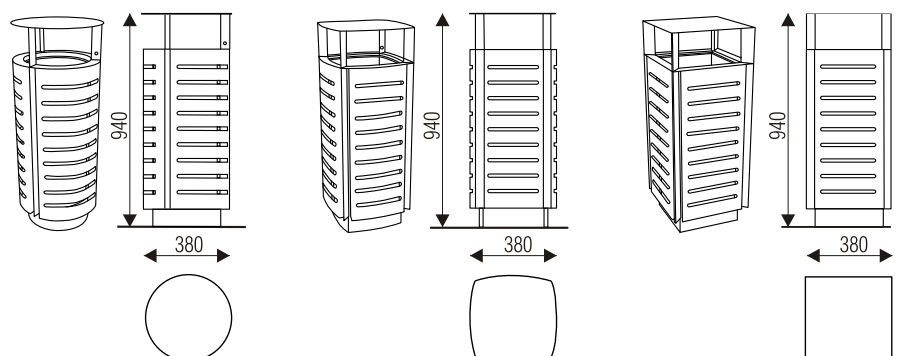

# ODPADKOVÉ KOŠE

## TYP 02



## TYP 02

Venkovní odpadkový koš má jednoduché ovládání vysypávací nádoby pomocí manipulační kličky a zámečku, jednoduché ukotvení rámu koše s možností kovového podstavce. Trvanlivá povrchová úprava a moderní design - jsou nesporné klady tohoto odpadkového koše.

Použitý materiál: hliníková nádoba a žárově zinkovaná konstrukce

- Jednoduchá manipulace pro vyprazdňování nádoby pomocí manipulační kličky.
- Jednoznačná aretace při nasazení nádoby.
- Stacionární reprezentativní venkovní koš vhodný i do interiéru (možnost podstavce).
- Barevné provedení: kombinace šedé barvy a kvalitní povrchová úprava (práškové lakování)
- Výhodou je žáruvzdornost a velká životnost.
- obsah: 60 litrů
- váha: 30 kg

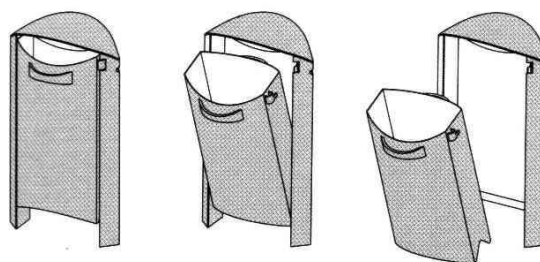
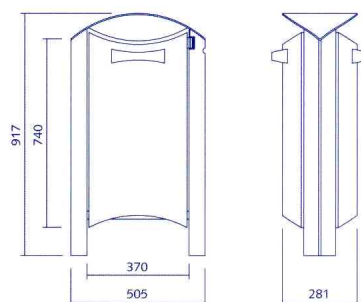

# ODPADKOVÉ KOŠE

## TYP 03

Jedná se řadu odpadkových košů, která pojme větší objem odpadků. Společná základní kostra odpadkových košů je tvořena prstencem ze silného ocelového plechu, který je připevněn na nohu. Toto řešení přináší vysokou odolnost a snadnou instalaci i ve svažitých plochách. Různé druhy opláštění dovolují přizpůsobit vzhled lokalitě užití. Univerzální odpadkový koš svým designem i konstrukcí je vhodný do všech typů prostředí.

Nosná zinková ocelová kostra nese opláštění z perforovaného, ocelového, pozinkovaného nebo nerezového plechu. Koš má zhášeč cigaret z nerezů a vloženou nádobu z pozinkovaného plechu. Uzamykatelná dvířka otvíraná do boku. Kotvení do betonové patky pod dlažbu.

### Odpadkový koš s drážkovaným plechem, se stříškou

- K-A: koš na sloupku a se stříškou, opláštění drážkovaným ocelovým plechem, objem nádoby 75 l
- K-B: koš na sloupku a se stříškou, opláštění drážkovaným nerezovým plechem, objem nádoby 75 l
- K-C: koš na stěnu se stříškou, opláštění drážkovaným ocelovým plechem, objem nádoby 75 l
- K-D: koš na stěnu se stříškou, opláštění drážkovaným nerezovým plechem, objem nádoby 75 l

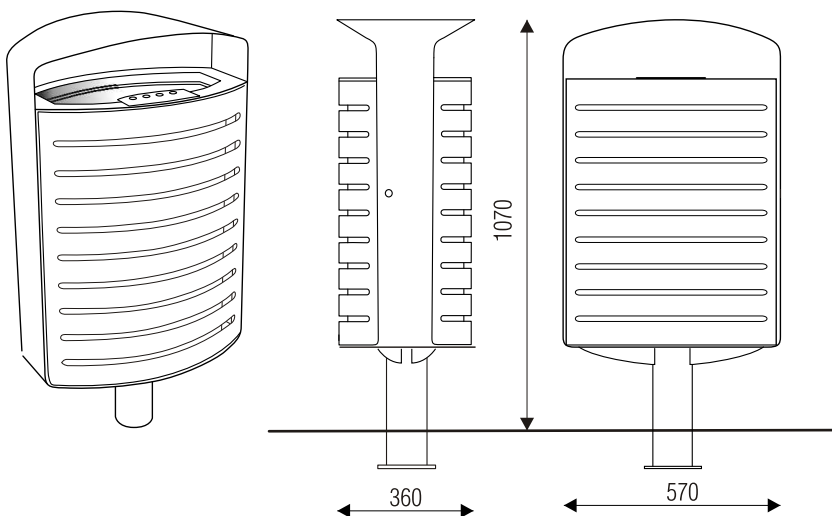

# ODPADKOVÉ KOŠE

---

TYP 04



## TYP 04

---

Tento odpadkový koš je výsledkem vývoje jak po stránce designu, tak i po stránce funkčnosti. Jeho speciální tvar a umístění vhazovacího otvoru zajišťuje ochranu před dešťovou vodou a zabraňuje vhazování příliš velkých předmětů.

Praktické spodní vysypání přes univerzální zámek umožňuje vysypat nádobu bez dotyku obsluhy s odpadem. Robustní konstrukce zajišťuje velkou odolnost proti deformacím. Zinkovaný ocelový plech s vrchním lakem zajišťuje dlouhou životnost a odolnost proti korozi.

Objem: 60 litrů



# SLOUPKY

## TYP 01, TYP 02, TYP 03

Sloupky s ocelovým zinkovaným tělem a zakončením z litého hliníku stejně jako varianty celooceľové netrpí křehkostí a přinášejí čisté a decentní řešení tohoto tradičního prvku městského mobiliáře.

Zinkovaný ocelový profil se zakončením z hliníkové slitiny nebo celooceľové provedení. Nově i sloupky z litiny. Ocelové díly opatřeny lakem ve standardním odstínu. Možnost uchycení spojovacího řetězu. Kotvení variantně na na dlažbu nebo pod dlažbu se skrytými šrouby..



### TYP 01



Výška nad dlažbou 100 cm, dva proti sobě postavené L profily, kotvení pod dlažbu

Výška nad dlažbou 100 cm, dva proti sobě postavené L profily, kotvení na dlažbu

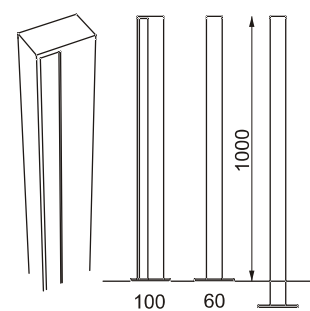

### TYP 02



Výška nad dlažbou 100 cm, konstrukce z L profilu, štíhlý, kotvení pod dlažbu

Výška nad dlažbou 100 cm, konstrukce z L profilu, štíhlý, kotvení na dlažbu

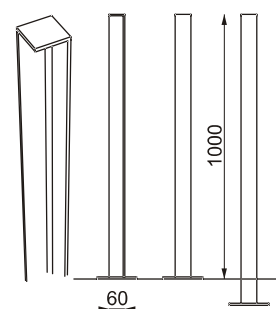

### TYP 03



Výška nad dlažbou 100 cm, konstrukce z L profilu, kotvení pod dlažbu

Výška nad dlažbou 100 cm, konstrukce z L profilu, kotvení na dlažbu

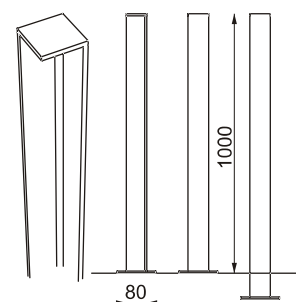

# SLOUPKY

## TYP 04, TYP 05

Sloupky s ocelovým zinkovaným tělem a zakončením z litého hliníku netrpí křehkostí a přinášejí čisté a decentní řešení tohoto tradičního prvku městského mobiliáře.

Zinkovaný ocelový profil se zakončením z hliníkové slitiny. Ocelové díly opatřeny lakem ve standardním odstínu.

Možnost uchycení spojovacího řetězu. Kotvení variantně na dlažbu nebo pod dlažbu se skrytými šrouby.

### TYP 04 Zahrazovací sloupek s hliníkovým zakončením

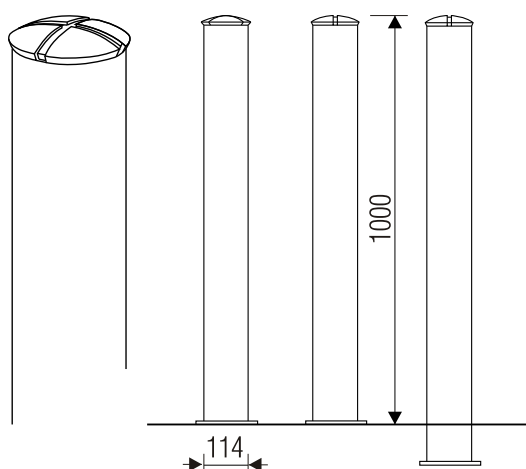

Výška nad dlažbou 100 cm, konstrukce z trubky, hliníkové zakončení, kotvení pod dlažbu

Výška nad dlažbou 100 cm, konstrukce z trubky, hliníkové zakončení, kotvení na dlažbu

Výška nad dlažbou 100 cm, konstrukce z trubky, hliníkové zakončení, kotvení pod dlažbu, sklopný

Výška nad dlažbou 100 cm, konstrukce z trubky, hliníkové zakončení, kotvení na dlažbu, sklopný

### TYP 05 Odlehčený zahrazovací sloupek s hliníkovým zakončením

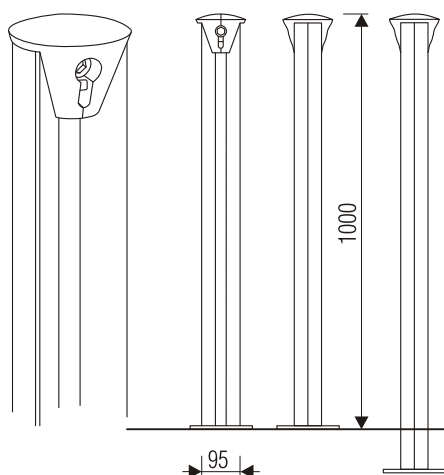

Výška nad dlažbou 100 cm, konstrukce z ocel. L profilů, hliníkové zakončení, kotvení pod dlažbu

Výška nad dlažbou 100 cm, konstrukce z ocel. L profilů, hliníkové zakončení, kotvení na dlažbu

Výška nad dlažbou 100 cm, konstrukce z ocel. L profilů, hliníkové zakončení, kotvení na dlažbu, sklopný



# SLOUPKY

## TYP 06

### TYP 06

Odlehčený zahrazovací sloupek s hliníkovým zakončením. Dvojice žárově zinkovaných ocelových profilů L opatřena lakem v libovolném odstínu nese zakončení z hliníkové slitiny.

Možnost uchycení spojovacího řetězu či pole zábradlí. Kotvení variantně na dlažbu nebo pod dlažbu se skrytými šrouby.

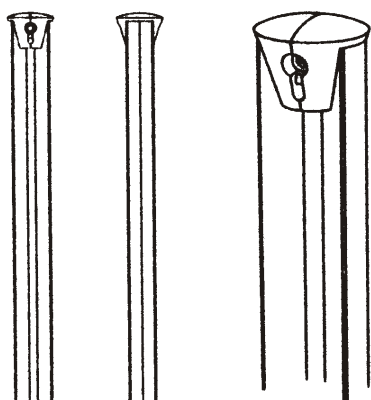

# SLOUPKY

## SKLOPNÝ SLOUPEK

### SKLOPNÝ SLOUPEK

Sloupky jsou vyrobeny ze čtyřhranných profilů 70 x 70 x 3 mm; s kotvicí ocelovou patkou. Sloupek je vybaven speciálním bezpečnostním zámekem s vložkou Europrofil, kterou je nutno objednat dodatečně. Demontáž těchto sloupků je možná pouze pomocí speciálních bezpečnostních klíčů. Je to solidní zahrazovací sloupek, který poskytuje pohodlnou obsluhu. Žárově pozinkováno. Sklopný zahrazovací sloupek je kromě využitelnosti, ale také díky ocelové patce, velmi solidní.

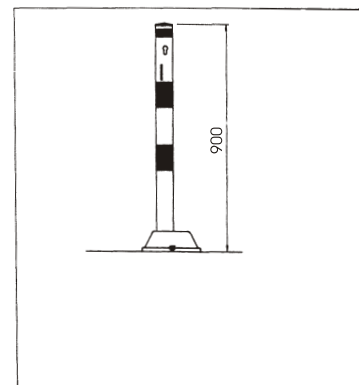
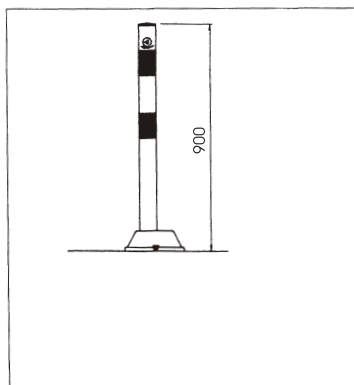
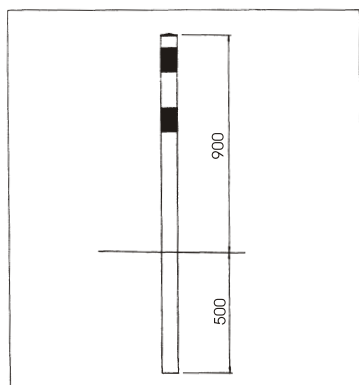

# ZÁBRADLÍ

## TYP 01, TYP 02

Nové řady zábradlí, jež navazují svým designem na sloupky, nabízejí nové možnosti při organizaci veřejného prostoru. Odlehčené verze s jedním horizontálním členem, víceprvkové varianty, jež zcela zabraňují podlézání umožňují vybrat to nejvhodnější řešení pro daný prostor. Zkrácená pole zábradlí slouží jako praktické a elegantní stojany na kola. Ocelová zinkovaná nosná konstrukce v polích nebo jako oddělená stavebnice sloupků a horizontálních prvků. Kotvení pod dlažbou.

### TYP 01

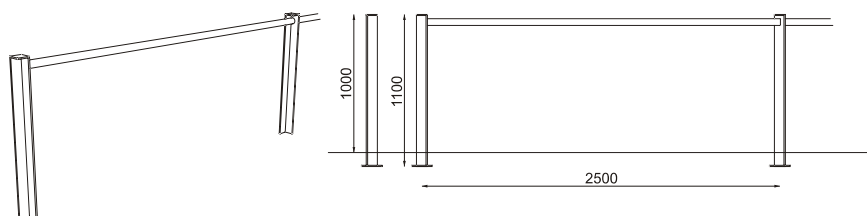

Sloupek pro zábradlí z L profilu (80 mm), průběžný, připojení pro jednu trubku, kotvení pod dlažbu  
 Sloupek pro zábradlí z L profilu (80 mm), pravý koncový, připojení pro jednu trubku, kotvení pod dlažbu  
 Sloupek pro zábradlí z L profilu (80 mm), levýkoncový, připojení pro jednu trubku, kotvení pod dlažbu  
 Vodorovná trubka, délka 250 cm  
 Vodorovná trubka z nerez, délka 250 cm

### TYP 02

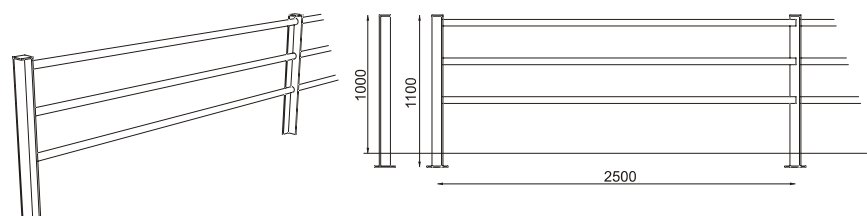

Sloupek pro zábradlí z L profilu (80 mm), průběžný, připojení pro tři trubky, kotvení pod dlažbu  
 Sloupek pro zábradlí z L profilu (80 mm), pravý koncový, připojení pro tři trubky, kotvení pod dlažbu  
 Sloupek pro zábradlí z L profilu (80 mm), levýkoncový, připojení pro tři trubky, kotvení pod dlažbu  
 Vodorovná trubka, délka 250 cm  
 Vodorovná trubka z nerez, délka 250 cm

# ZÁBRADLÍ

## TYP 03, TYP 04

Nové řady zábradlí, jež navazují svým designem na sloupky, nabízejí nové možnosti při organizaci veřejného prostoru. Odlehčené verze s jedním horizontálním členem, víceprvkové varianty, jež zcela zabraňují podlézání nebo typy s efektivní lankovou strukturou, umožňují vybrat to nejvhodnější řešení pro daný prostor. Zkrácená pole zábradlí slouží jako praktické a elegantní stojany na kola.

Ocelová zinková nosná konstrukce v polích nebo jako oddělená stavebnice sloupků a horizontálních prvků. U některých variant zábradlí použita nerezová lanka. Kotvení pod dlažbou.

### Zábradlí s trubkou

### TYP 03

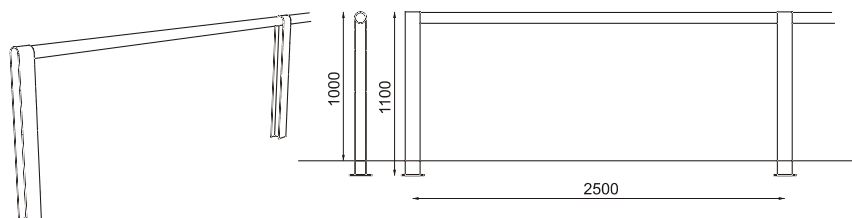

Sloupek pro zábradlí, obloukovité zakončení, průběžný, kotvení pod dlažbu

Sloupek pro zábradlí, obloukovité zakončení, koncový, kotvení pod dlažbu

Vodorovná trubka délky 250 cm

Vodorovná trubka z nerezů délky 250 cm

### Zábradlí s trubkou a nerezovými lankami

### TYP 04

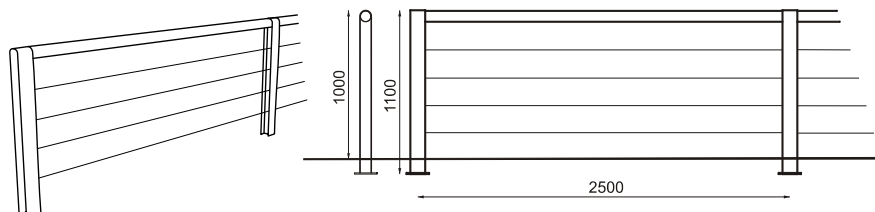

Sloupek pro zábradlí s lankami, obloukovité zakončení, průběžný, kotvení pod dlažbu

Sloupek pro zábradlí s lankami, obloukovité zakončení, koncový, kotvení pod dlažbu

Vodorovná trubka délky 250 cm

Vodorovná trubka z nerezů délky 250 cm

# ZÁBRADLÍ

## TYP 05, TYP 06, TYP 07

Zábradlí, která nabízejí nové možnosti při organizaci veřejného prostoru. Odlehčené verze s jedním horizontálním členem umožňují vybrat to nejhodnější řešení pro daný prostor. Zkrácená pole zábradlí souží jako praktické a elegantní stojany na kola..

Ocelová zinková nosná konstrukce v polích nebo jako oddělená stavebnice sloupků a horizontálních prvků.

Kotvení pod dlažbou.

### TYP 05

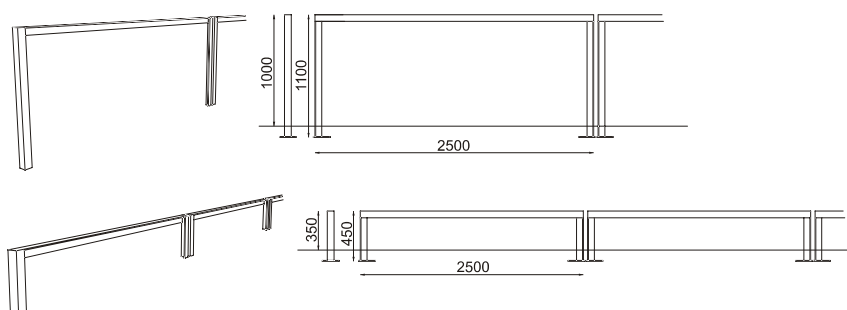

Konstrukce z L profilu (60 mm), délka pole 250 cm, kotvení pod dlažbu

Konstrukce z L profilu (60 mm), snížená výška 35 cm nad dlažbou, délka 250 cm, kotvení pod dlažbu

### TYP 06

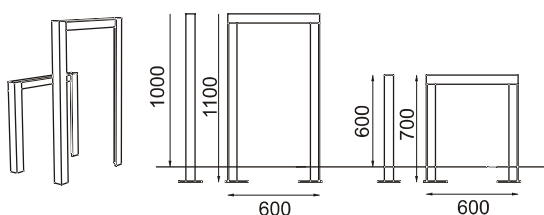

Konstrukce z L profilu (60 mm), délka pole 60 cm, kotvení pod dlažbu

Konstrukce z L profilu (60 mm), snížená výška 60 cm nad dlažbou, délka 60 cm, kotvení pod dlažbu

### TYP 07

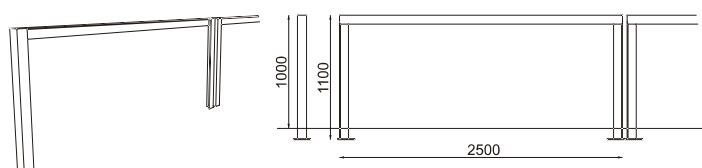

Konstrukce z L profilu (80 mm), délka pole 250 cm, kotvení pod dlažbu

# ZÁBRADLÍ

## TYP 08

### TYP 08

Konstrukce je vyrobena z trubkových profilů ohýbaných zastudena o průměru 60 x 2 mm. Upevnění k podkladu pomocí patek o rozměrech 150 x 6 mm s rozpěrkami 3 + 3, příp. s možností zabetonování do hloubky 200 mm.

#### Zahrazovací zábradlí s výztuhou

Konstrukce je vyrobena z trubkových profilů ohýbaných zastudena o průměru 60 x 2 mm s vodorovnou výztuhou o průměru 60 x 2 mm. Upevnění k podkladu pomocí patek o rozměrech 150 x 6 mm s rozpěrkami 3 + 3, příp. s možností zabetonování do hloubky 200 mm.

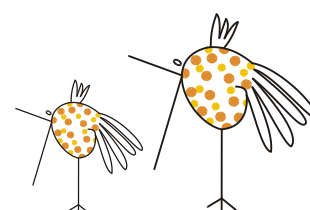
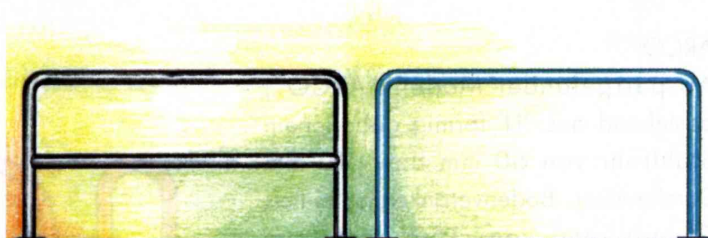
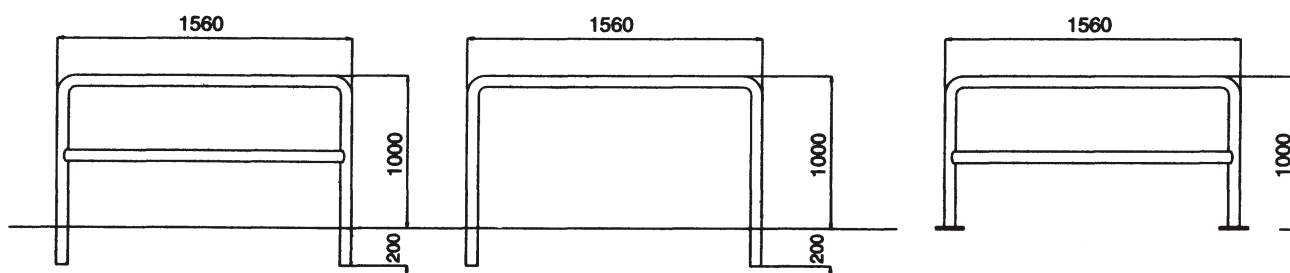

# OPLOCENÍ

## TYP 01

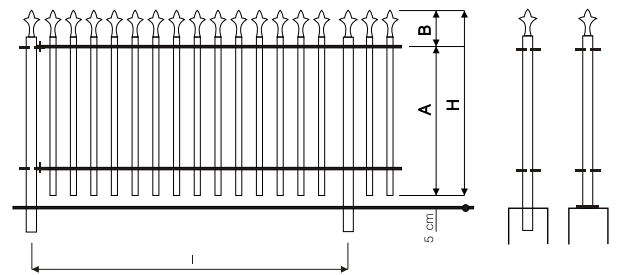

## TYP 01

Model 001 je zvláště vhodný pro oplocení lokalit s historickým a architektonickým významem. Tento typ oplocení slučuje klasickou estetiku stylových mřížových oplocení z minulosti s moderním provedením, doplněným povrchovou úpravou s použitím moderních konstrukčních technologií.

Žárově kované ozdobné elementy na horních koncích svislých ocelových trubkových elementů o průměru 20 x 1,5 mm odpovídají antickým vzorům. Svislé elementy jsou spojeny vodorovnými výztuhami z ploché oceli o rozměrech 40 x 8 mm. Opěrné trubkové pilíře oplocení (40 x 2 mm) jsou rozmístěny v odstupu 192 cm a nahoře žárově přikovány, podobně jako svislé elementy, ale pro ozvláštňení, dodatečně opatřeny plnými ocelovými kruhy. Náležitou montáž umožňují kroužky, které jsou k pilířům navařeny, a které slouží také ke spojení elementů a pilířů. Vypouklé nerezové šrouby slouží ke spojení hotových elementů a pilířů a bezpečnostní technologické patky proti vloupání a krádežím, rovněž vypouklé, připomínají tvarem dřívější starodávné konstrukce.



Pilíře jsou dodávány s možností k zabetonování nebo upevnění k podkladu pomocí patek o rozměrech 100 x 100 x 6 mm se 4 otvory o průměru 10 mm.

Díly jsou žárově pozinkovány tavením podle UNI-normy, dále je povrch zdrsněn vysokofrekvenčním zářením a následně je provedena vytvrzující polymerizace polyesterovým práškováním při teplotě 210°C.

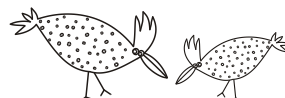

I	1920	1920	1920	1920	1920
H	600	800	1000	1200	1500
B	245	245	245	245	245
A	300	450	595	795	1095
C	55	100	160	160	160

# OPLOCENÍ

## TYP 02



## TYP 02

Modulový element z pozinkované a lakované oceli pro ploty a zábradlí. Konstrukce se skládá z vrchních a spodních vodorovných ocelových čtyřhranných, výztužných profilů o průřezu 50 x 25 x 2 mm, které jsou plnoautomaticky spojeny svařováním se svisle uspořádanými ocelovými profily o průměru 30 x 1,50 mm.

Konstrukce je doplněna ocelovými sloupky o průřezu 60 x 30 x 1,5 mm s nalisovanými černými plastovými krytkami pro ploty do výše 1 200 mm. Nebo se sloupky z oceli pro ploty s výškou nad 1 200 mm. Montáž modulů a sloupků podle odpovídající normy pomocí šroubů s matkami 8 x 30, příp. 8 x 50. Všechny šrouby jsou z nerezavějící oceli. Sloupky jsou dodávány s možností zabetonování nebo upevnění k podkladu pomocí patek o rozměrech 140 x 60 x 8 mm s 2 otvory pro hmoždinky.

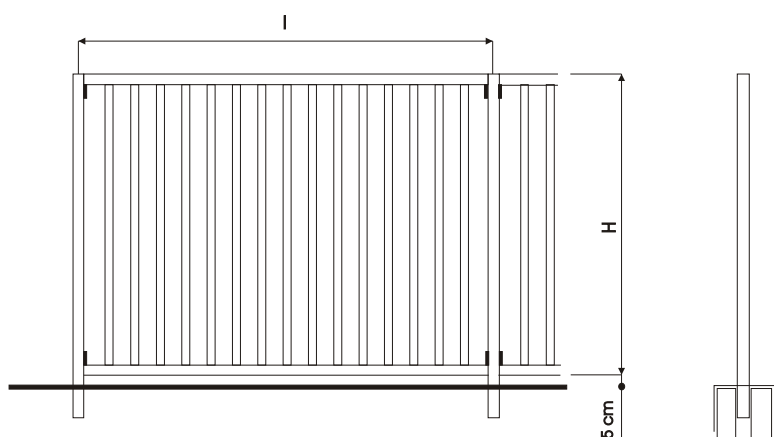

I	H
2000	800
2000	1000
2000	1200
2000	1500
2000	2000



# OPLOCENÍ

## TYP 03

### TYP 03

Modulový element z pozinkované a lakované oceli pro ploty a zábradlí.

Konstrukce pletiva je složena z elektricky svařených, tažených drátů o průměru 5 mm spojených rámem z trubek o průměru 10 mm. Světelnost ok pletiva: 100 x 50 mm.

Sloupky z oceli 80 mm (vodorovná pevnost v rázu 80 kg/bm v nejvyšším bodě) jsou

dodávány s úpravou pro zabetonování nebo s patkami o rozměrech 150 x 150 x 6 mm se 4 otvory pro uchycení k podkladu pomocí hmoždinek.

Rámy pletiva jsou se sloupky spojeny 8 šrouby z ušlechtilé oceli v místě předvrtaných otvorů. Na požádání je konstrukce dodávána se šrouby chráničemi proti vloupání a krádeži. Možnost dodání ocelových sloupků (míry 40 x 3 mm) s úpravou pro zabetonování, které jsou s rámy pletiva spojeny nerezovými šrouby a zpevněny litím pod tlakem. Také tyto sloupky mohou být dodány s patkami o rozměrech 150 x 150 x 60 mm se 4 otvory s možností uchycení k podkladu hmoždinkami.



Rozměry:

Ø 40 mit off.		
I	H	H <sub>2</sub>
1300	1800	200

Ø 40 ohne off.	
I	H
1300	2000

s OFF:  
se 45° sklonem horní části

bez OFF:  
s rovnou horní částí

IPE 80 mit off.		
I	H	H <sub>2</sub>
1300	1800	200
1300	2000	200
1300	2200	200

IPE 80 ohne off.	
I	H
1300	2000
1300	2200

s OFF:  
se 45° sklonem horní části

bez OFF:  
s rovnou horní částí

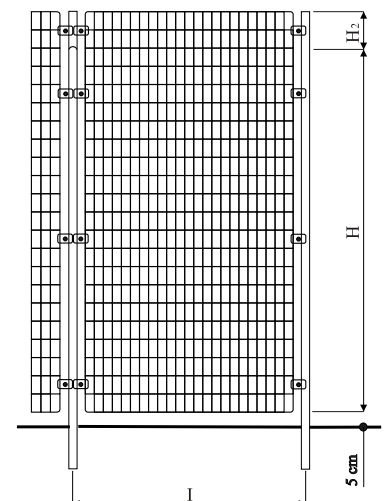
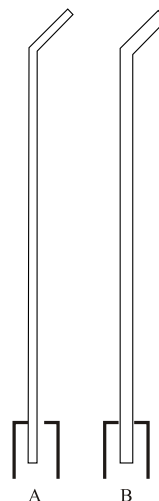

# OCHRANNÉ MŘÍŽE KE STROMŮM

## TYP 01a, TYP 01b, TYP 01c

Tradiční prvek městského parteru v současném provedení. Vhodné do rozmanitých lokalit, historických i zcela moderních. K dispozici jsou kruhové i čtvercové verze, které lze navzájem kombinovat a tím docílit optimálního řešení.

Zinková ocelová konstrukce z pásové oceli v pohledovém stavu nebo opatřena lakem ve standardním odstínu. Osazovací rám je součástí výroby.



### TYP 01a

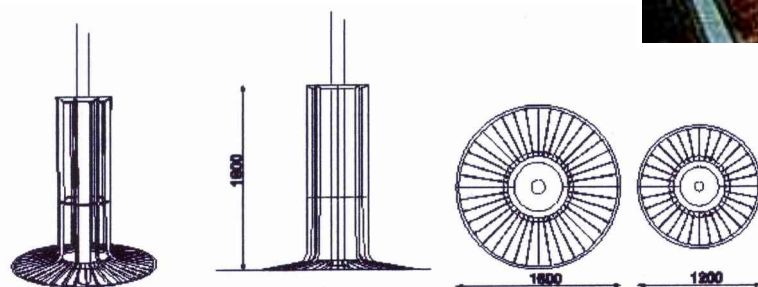

AR110: kruhový půdorys roštu, průměr 1200 mm, mříž s osmi lamelami  
AR160: kruhový půdorys roštu, průměr 1600 mm, mříž s osmi lamelami

### TYP 01b

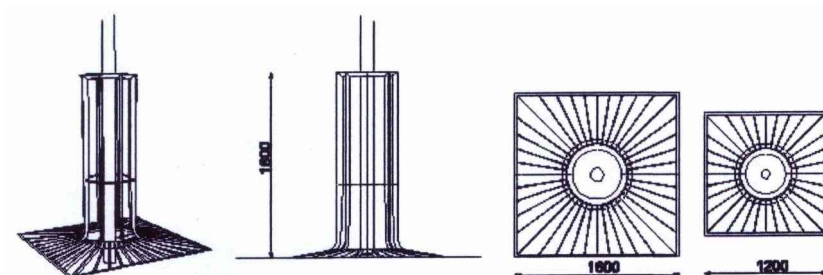

AR115: polokulatý půdorys roštu, průměr 1200 mm, mříž s osmi lamelami  
AR165: polokulatý půdorys roštu, průměr 1600 mm, mříž s osmi lamelami

### TYP 01c

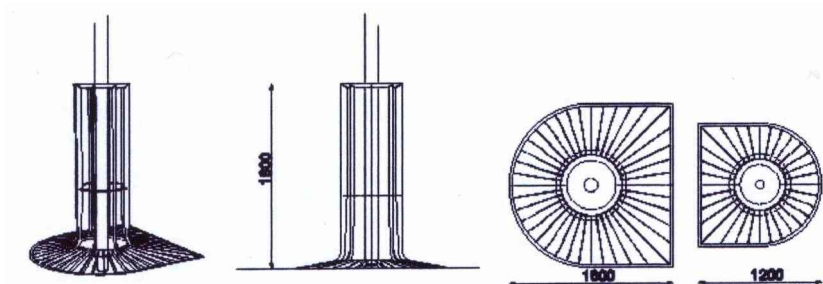

AR120: čtvercový půdorys roštu, strana 1200 mm, mříž s osmi lamelami  
AR170: čtvercový půdorys roštu, strana 1600 mm, mříž s osmi lamelami

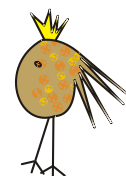

# OCHRANNÉ MŘÍŽE KE STROMŮM

## TYP 02a, TYP 02b, TYP 02c

Tradiční prvek městského parteru v současném provedení. Vhodné do rozmanitých lokalit, historických i zcela moderních. K dispozici jsou kruhové i čtvercové verze, které lze navzájem kombinovat a tím docílit optimálního řešení.

Zinková ocelová konstrukce z pásové oceli v pohledovém stavu nebo opatřena lakem ve standardním odstínu. Osazovací rám je součástí výrobku.



### TYP 02a

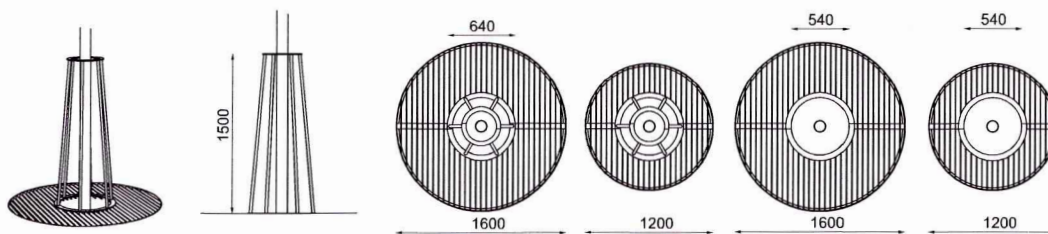

AR210: kruhový půdorys roštu, průměr 1200 mm, mříž s šesti pruty  
AR260: kruhový půdorys roštu, průměr 1600 mm, mříž s šesti pruty

AR211: kruhový půdorys roštu, průměr 1200 mm, bez mříže  
AR261: kruhový půdorys roštu, průměr 1600 mm, bez mříže

### TYP 02b

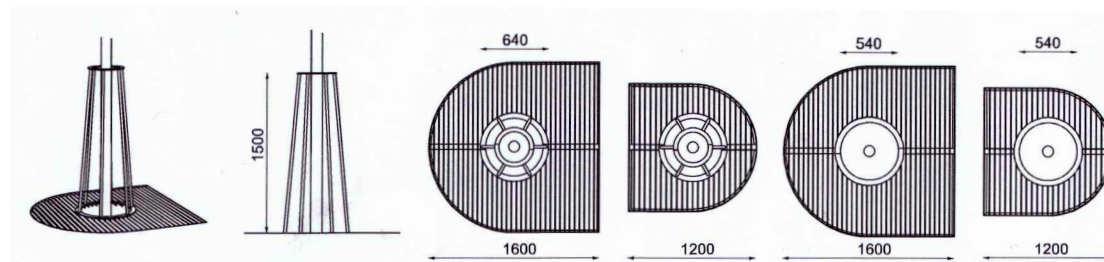

AR215: polokulatý půdorys roštu, průměr 1200 mm, mříž s šesti pruty  
AR265: polokulatý půdorys roštu, průměr 1600 mm, mříž s šesti pruty

AR216: polokulatý půdorys roštu, průměr 1200 mm, bez mříže  
AR266: polokulatý půdorys roštu, průměr 1600 mm, bez mříže

### TYP 02c

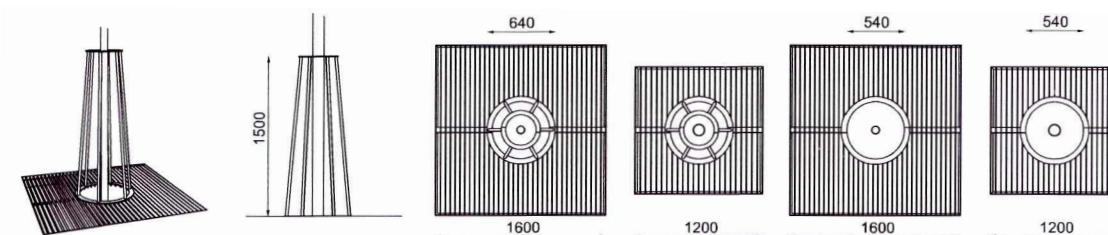

AR220: čtvercový půdorys, strana 1200 mm, mříž s šesti pruty  
AR270: čtvercový půdorys, strana 1600 mm, mříž s šesti pruty

AR221: čtvercový půdorys roštu, strana 1200 mm, bez mříže  
AR271: čtvercový půdorys roštu, strana 1600 mm, bez mříže

# STOJANY NA KOLA

## TYP 01



## TYP 01

Stojan na kola je vyroben z hliníkových trubek svařených do rámu připevněného k podkladu vhodnými šrouby nebo je použita dvojice kotvicích profilů zapuštěných v betonovém základu. Stojan je doplněn prvkem z hliníkového plechu, který je možné využít pro uzamčení kol či pro vložení loga nebo jiné etikety.

Materiál: Všechny hliníkové části jsou pokryty polyesterovým práškem.

Rozměry:   výška 850 mm  
            délka 1270 mm

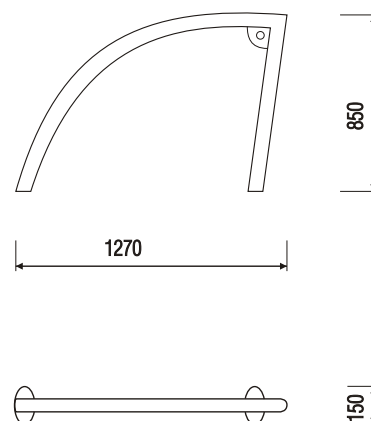

# STOJANY NA KOLA

TYP 02

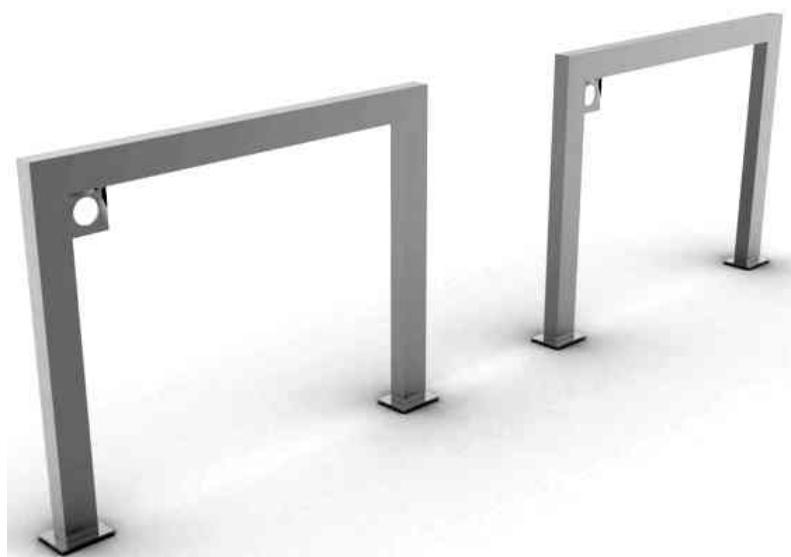

## TYP 02

Stojan na kola je vyroben z hliníkových profilů svařených do rámu. Stojan je k podkladu připevněn vhodnými šrouby nebo pomocí kotevních profilů zapuštěných v betonovém základu. Je doplněn prvkem z hliníkového plechu, který je možné využít pro uzamčení kol či pro vložení loga nebo jiné etikety.

Materiál: Všechny hliníkové části jsou pokryty polyesterovým práškem.

Rozměry: výška 850 mm  
délka 1100 mm

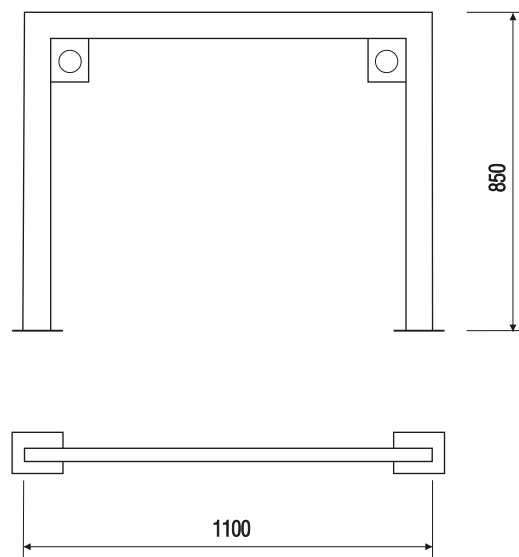

# STOJANY NA KOLA

## TYP 03



## TYP 03

Jednoduchý stojan na jízdní kola pro užití v přístřešcích nebo mimo ně v několika tvarových variantách.

Horní vodorovný prvek skrývá pás odolné gumy, který chrání lak opřeného kola.

Materiál: Zinkovaná ocelová konstrukce je opatřena nástřikem práškového vypalovacího laku.

V horní části ochranný pás z odolné gumy.

Rozměry: A - délka 1220 mm, výška 1035 mm

B - délka 1035 mm, výška 900 mm

C - délka 1005 mm, výška 800 mm

D - délka 965 mm, výška 1035 mm

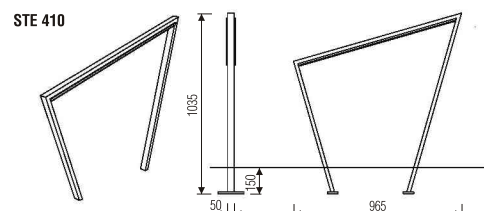
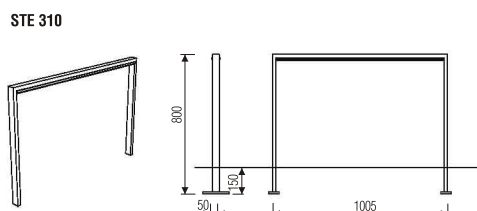
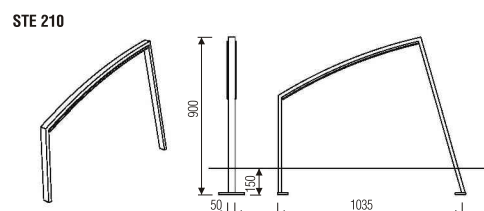
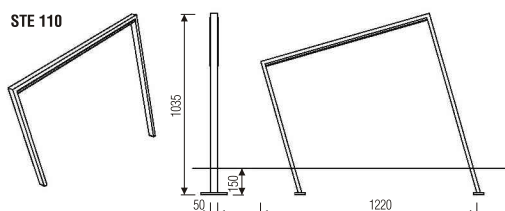

# STOJANY NA KOLA

## TYP 04



## TYP 04

Stojan na kola tvaru P, jehož tvar využívá pro ryze funkční řešení. Je součástí celého systému, instalovaného na původně automobilových parkovacích místech v ulicích.

Dobře se uplatní instalovaný ve skupinách i jako soliterní stojan.

Materiál: konstrukce je z ocelové zinkované ohýbané trubky, kotvení provedeno na dlažbu nebo pod dlažbu

Rozměry: výška 850 mm

šířka 540 mm

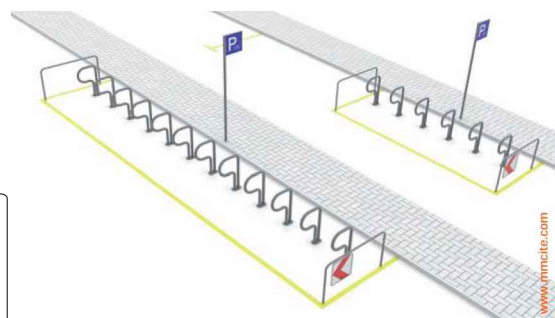
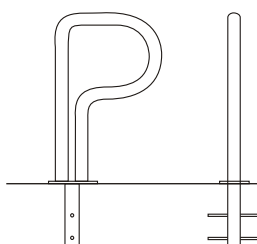
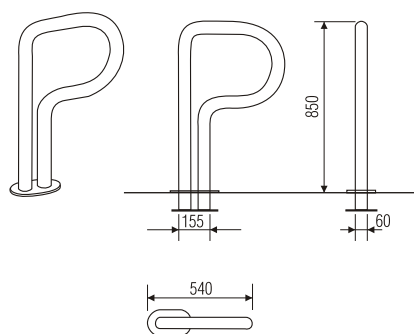

# PŘÍSTŘEŠEK PRO JÍZDNÍ KOLA

## TYP 01P

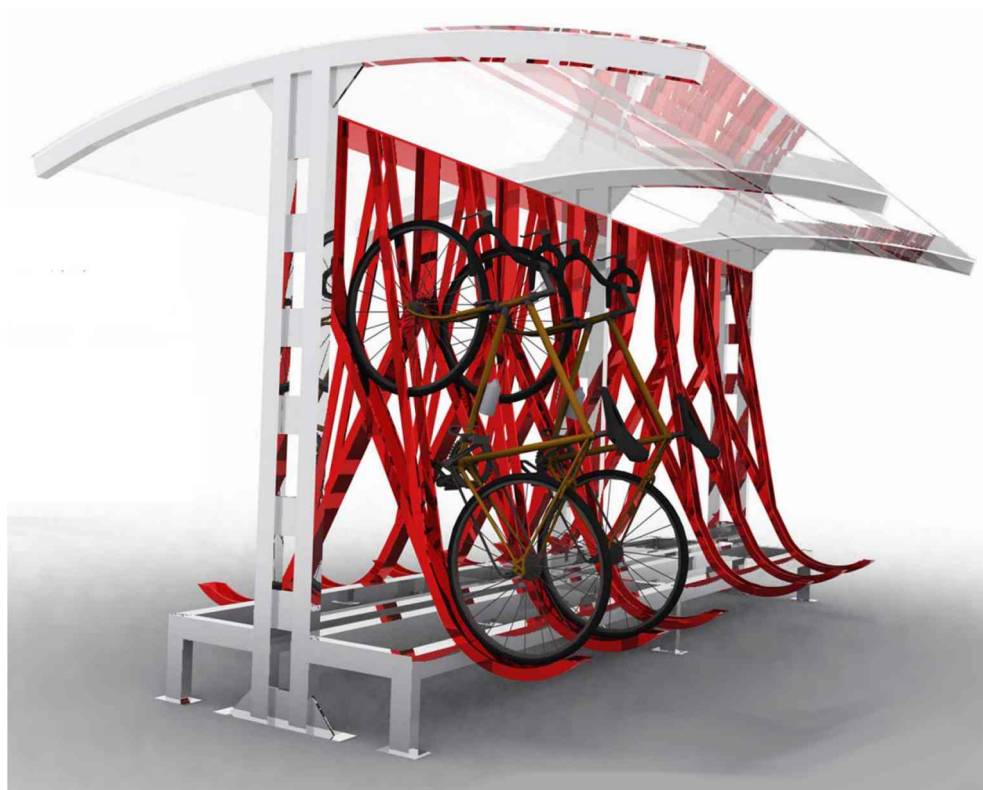

## TYP 01P

Přístřešek je dostupný jako modulová řada v délkách 2180, 4280, 6380 mm. Je vyroben z nosných sloupů svařených z dvojice z dvojice hliníkových profilů a spojovacích plechů. Střešní nosníky jsou z hliníkových profilů skružených do mírného oblouku a nesou zasklívací profily z vytlačovaného hliníku.

Zastřešení z průhledné či kouřově zbarvené metakrylátové desky.

Sloupy z hliníkových profilů jsou k podkladu připevněny vhodnými šrouby nebo jsou použity kotevní profily zapuštěné v betonovém základu.

Materiál: Všechny hliníkové části jsou pokryty polyesterovým práškem.

Rozměry: výška 2400 mm

délka 3000 mm

Varianty: přístřešek pro 6 kol délky 2180 mm

přístřešek pro 12 kol délky 4280 mm

přístřešek pro 24 kol délky 6380 mm

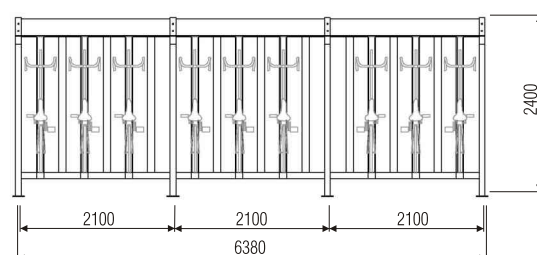
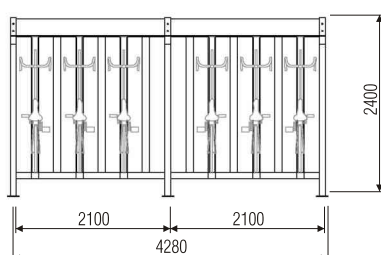
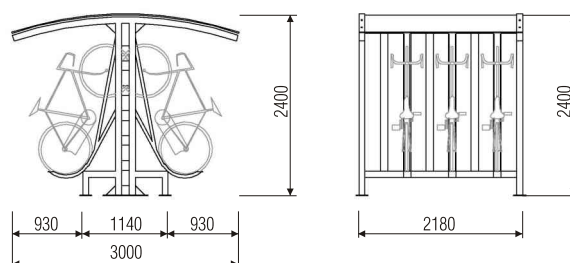



# VÝLEPOVÉ PLOCHY

## TYP 01



## TYP 01

Moderní řešení klasického prvku městského mobiliáře. Deskové varianty pro použití v nejrůznějších městských lokalitách. Ocelová žárově zinkovaná konstrukce opatřená krycím lakem ve standardním odstínu nese plakátovací plochu z OSB desky nebo vyztuženého pozinkovaného plechu.

a)

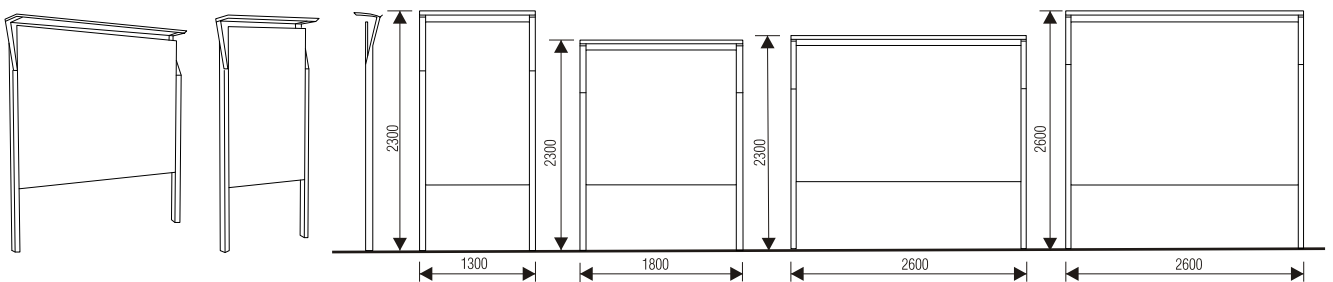

a)

- PP420: využitelná plocha 1200x1800 mm (euroformát) z OSB desky, dvojice nohou, stříška
- PP425: využitelná plocha 1200x1800 mm (euroformát) z plechu, dvojice nohou, stříška
- PP430: využitelná plocha 1700x1500 mm z OSB desky, dvojice nohou, stříška
- PP435: využitelná plocha 1700x1500 mm z plechu, dvojice nohou, stříška
- PP440: využitelná plocha 2500x1500 mm z OSB desky, dvojice nohou, stříška
- PP445: využitelná plocha 2500x1500 mm z plechu, dvojice nohou, stříška
- PP450: využitelná plocha 2500x1800 mm z OSB desky, dvojice nohou, stříška
- PP455: využitelná plocha 2500x1800 mm z plechu, dvojice nohou, stříška

b)

R11: využitelná plocha 3000x1800 mm z OSB desky, dvojice nohou



b)

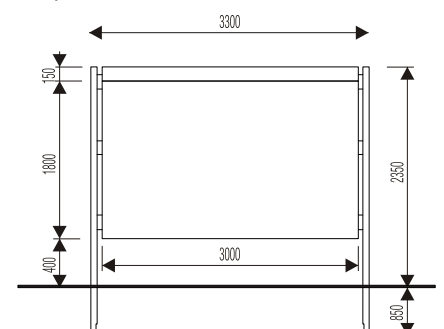

# VÝLEPOVÉ PLOCHY

## VÁLEC



## VÁLEC

Moderní řešení klasického prvku městského mobiliáře. Válcové varianty pro použití v nejrůznějších městských lokalitách. Válcové plakátovací plochy VP představují moderní řešení tradičního a stále velmi potřebného prvku městského parteru.. Řada VP je opatřena soklem a horním věncem z laminátu..

VP 410:

průměr: 1000 mm  
výška činné plochy: 2000 mm  
bez lavičky

VP 420:

průměr: 1000 mm  
výška činné plochy: 2000 mm  
s lavičkou

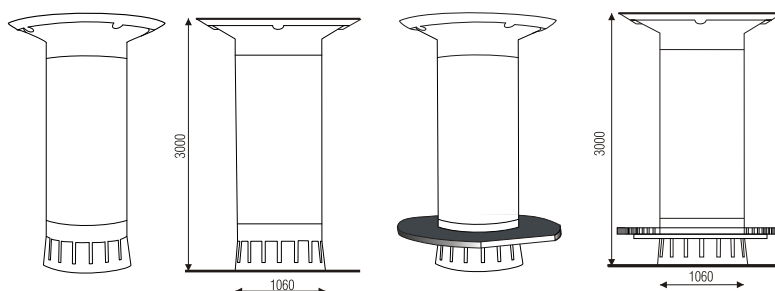

VP 510:

průměr: 1200 mm  
výška činné plochy: 3000 mm  
bez lavičky

VP 520:

průměr: 1200 mm  
výška činné plochy: 3000 mm  
s lavičkou

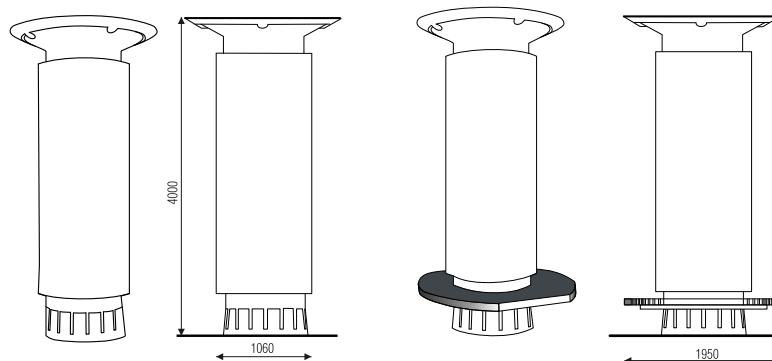

# KVĚTINÁČE

## TYP 01



## TYP 01

Těžký masivní kameninový květináč vhodný k umístění na veřejná prostranství, veřejné zóny, nebo historicky laděné městské zástavby. Najde uplatnění především tam, kde je nutné dbát na citlivé začlenění do prostoru, v centrech měst, u administrativních budov, atp.

Svojí hmotností slouží zároveň jako zábrana proti vjezdu automobilů, a vyznačuje nenásilnou formou pěší zónu.

Je vhodný jak pro letničky, tak i pro dřeviny menšího vzrůstu.

Květináč má variabilně nastavitelnou výšku, díky které lze mimo jiné vyrovnávat nerovnost terénu.

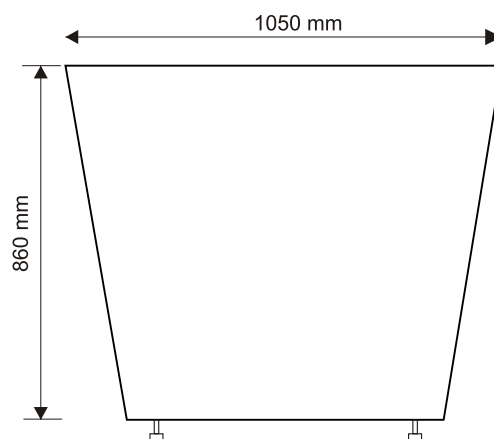

**LAVIČKY**

	<b>STŘED MĚSTA</b>	<b>OSTATNÍ</b>
TYP 01	VH	P
TYP 02	P	VH

**ODPADKOVÉ KOŠE**

	<b>STŘED MĚSTA</b>	<b>OSTATNÍ</b>
TYP 01	VH	P
TYP 02	VH	P
TYP 03	VH	P
TYP 04	NE	VH

**SLOUPKY**

	<b>STŘED MĚSTA</b>	<b>OSTATNÍ</b>
TYP 01, TYP 02, TYP 03	VH	P
TYP 04, TYP 05	VH	P
TYP 06	VH	P
SKLOPNÝ SLOUPEK	P	VH

**ZÁBRADLÍ**

	<b>STŘED MĚSTA</b>	<b>OSTATNÍ</b>
TYP 01, TYP 02	VH	P
TYP 03, TYP 04	VH	P
TYP 05, TYP 06, TYP 07	P	VH
TYP 08	P	VH

**OPLOCENÍ**

	<b>STŘED MĚSTA</b>	<b>OSTATNÍ</b>
TYP 01	VH	P
TYP 02	P	VH
TYP 03	NE	VH

**OCHRANNÉ MŘÍŽE KE STROMŮM**

	STŘED MĚSTA	OSTATNÍ
TYP 01a, TYP 01b, TYP01c	VH	P
TYP 02a, TYP 02b, TYP02c	VH	P

**STOJANY**

	STŘED MĚSTA	OSTATNÍ
TYP 01	VH	P
TYP 02	VH	P
TYP 03	P	VH
TYP 04	NE	VH
TYP 01P	P	VH

**VÝLEPOVÉ PLOCHY**

	STŘED MĚSTA	OSTATNÍ
TYP 01	VH	VH
VÁLEC	VH	VH

**KVĚTINÁČE**

	STŘED MĚSTA	OSTATNÍ
TYP 01	VH	P

VHODNÉ.....VH

PŘÍPUSTNÉ.....P

NEVHODNÉ.....NE

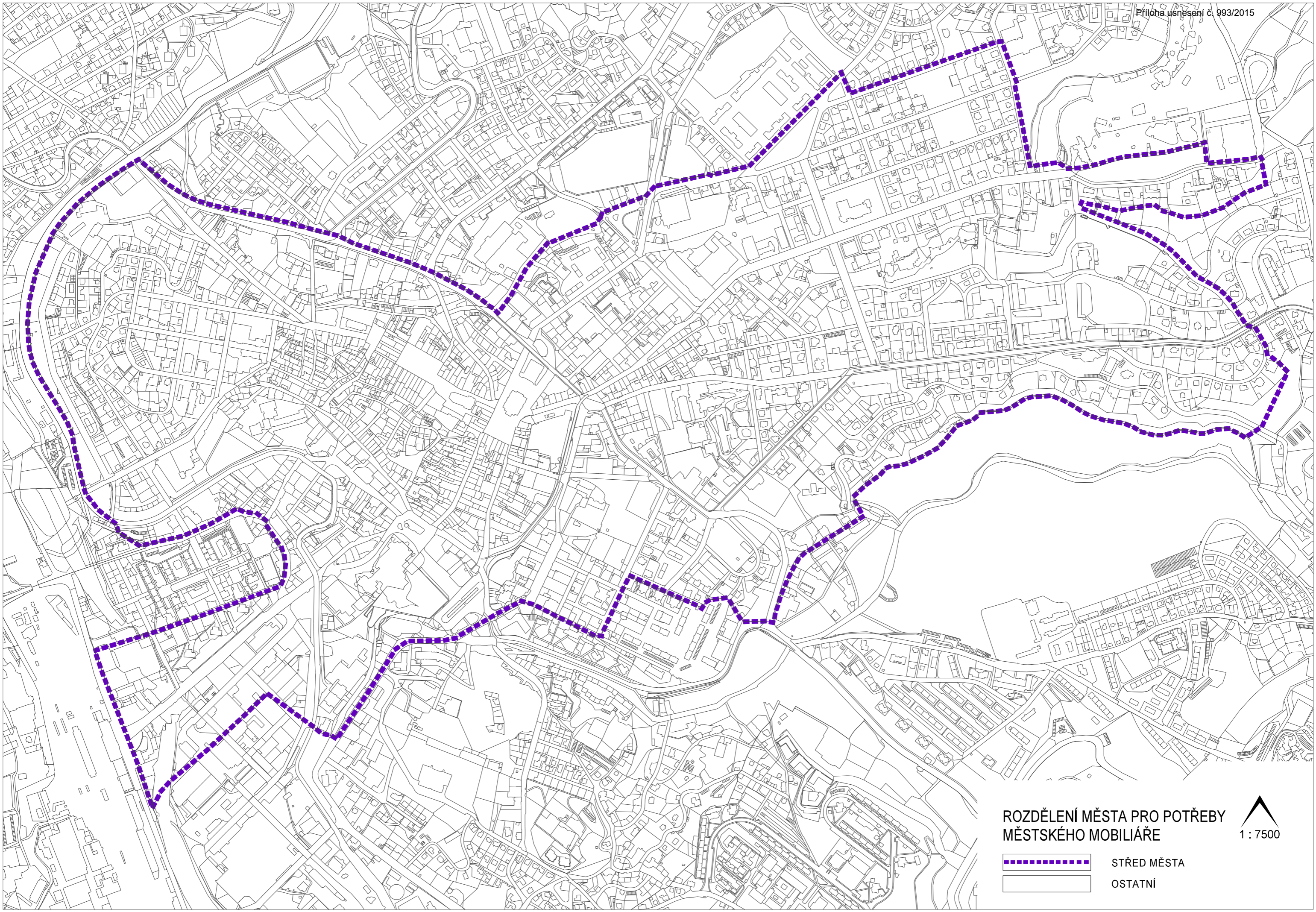

ROZDĚLENÍ MĚSTA PRO POTŘEBY  
MĚSTSKÉHO MOBILIÁŘE

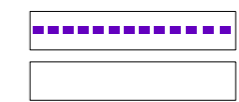

STŘED MĚSTA  
OSTATNÍ

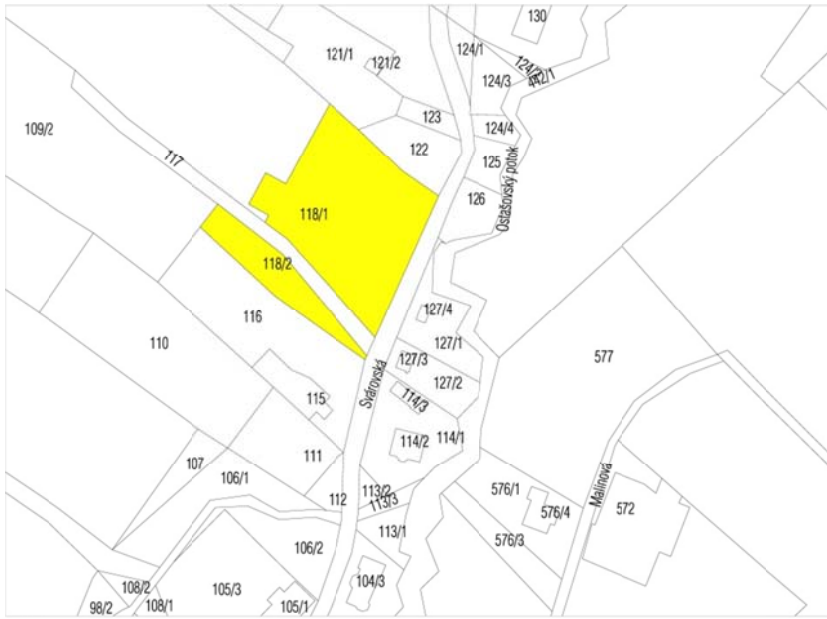
<b>Návrh na změnu územního plánu č. 86/1</b>		
<b>1. Údaje o žadateli</b>		
1.1.	Jméno a příjmení žadatele (název firmy nebo sdružení, jméno statutárního zástupce)	
1.2.	Adresa (u právnické osoby adresa sídla, u skupiny žadatelů adresa kontaktní osoby)	
1.3.	Č.j. / datum podání	CJ MML 163180/15
<b>2. Popis změny</b>		
2.1.	Lokalita	
	Katastrální území	Horní Suchá u Liberce
	Parcelní číslo	118/1, 118/2
	Druh pozemku	zastavěná plocha a nádvoří
	Další specifikace	118/1= 2 321 m <sup>2</sup> , 118/2= 592 m <sup>2</sup>
	Funkce dle platného ÚP	118/1 - plochy pracovních aktivit – drobná výroba, sklady, živnostenské provozovny, stavebnictví, 118/2 – plochy bydlení venkovského
2.2.	Požadavek na změnu	bydlení
	Odpovídá funkci	plochy bydlení
<b>3. Prokázání právního zájmu na podání podnětu</b>		
3.1.	Vlastnictví pozemku	vlastník
3.2.	Investiční záměr	stavba rodinného domu
3.3.	Ostatní	
<b>4. Další doklady</b>		
4.1.	Studie	
4.1.	Situační náskres	
4.2.	Předběžná stanoviska dotčených osob a orgánů	
4.3.	Jiné	
<b>5. Stanovisko odboru hlavního architekta</b>		
Doporučujeme zamítnout. Řešeno v rámci pořizovaného ÚP s ohledem na celkovou koncepci.		
<b>6. Doporučení odboru ke schválení podnětu</b>		<b>NE</b>
<b>7. Doporučení Rady města Liberce</b>		
		





<b>Návrh na změnu územního plánu č. 86/2</b>		
<b>1. Údaje o žadateli</b>		
1.1.	Jméno a příjmení žadatele (název firmy nebo sdružení, jméno statutárního zástupce)	
1.2.	Adresa (u právnické osoby adresa sídla, u skupiny žadatelů adresa kontaktní osoby)	
1.3.	Č.j. / datum podání	CJ MML 182488/15
<b>2. Popis změny</b>		
2.1.	Lokalita	
	Katastrální území	Starý Harcov
	Parcelní číslo	<b>823, 824, 825, 826, 829</b>
	Druh pozemku	zastavěná plocha a nádvoří, ostatní plocha
	Další specifikace	<b>823 = 7 210 m<sup>2</sup>, 824 = 600 m<sup>2</sup>, 825 = 293 m<sup>2</sup>, 826 = 92 m<sup>2</sup>, 829 = 13 m<sup>2</sup></b>
	Funkce dle platného ÚP	<b>823, 824, 825, 826 - plochy smíšené ostatní (služby, obchod a drobná výroba), 829 – plochy přírody a krajiny – lesní porosty</b>
2.2.	Požadavek na změnu	bydlení
	Odpovídá funkci	plochy bydlení
<b>3. Prokázání právního zájmu na podání podnětu</b>		
3.1.	Vlastnictví pozemku	nájemce
3.2.	Investiční záměr	rekonstrukce objektu pro trvalé bydlení
3.3.	Ostatní	
<b>4. Další doklady</b>		
4.1.	Studie	
4.1.	Situační nákres	
4.2.	Předběžná stanoviska dotčených osob a orgánů	
4.3.	Jiné	
<b>5. Stanovisko odboru hlavního architekta</b>		
Doporučujeme zamítnout. Řešeno v rámci pořizovaného ÚP s ohledem na celkovou koncepci.		
<b>6. Doporučení odboru ke schválení podnětu</b>		<b>NE</b>
<b>7. Doporučení Rady města Liberce</b>		

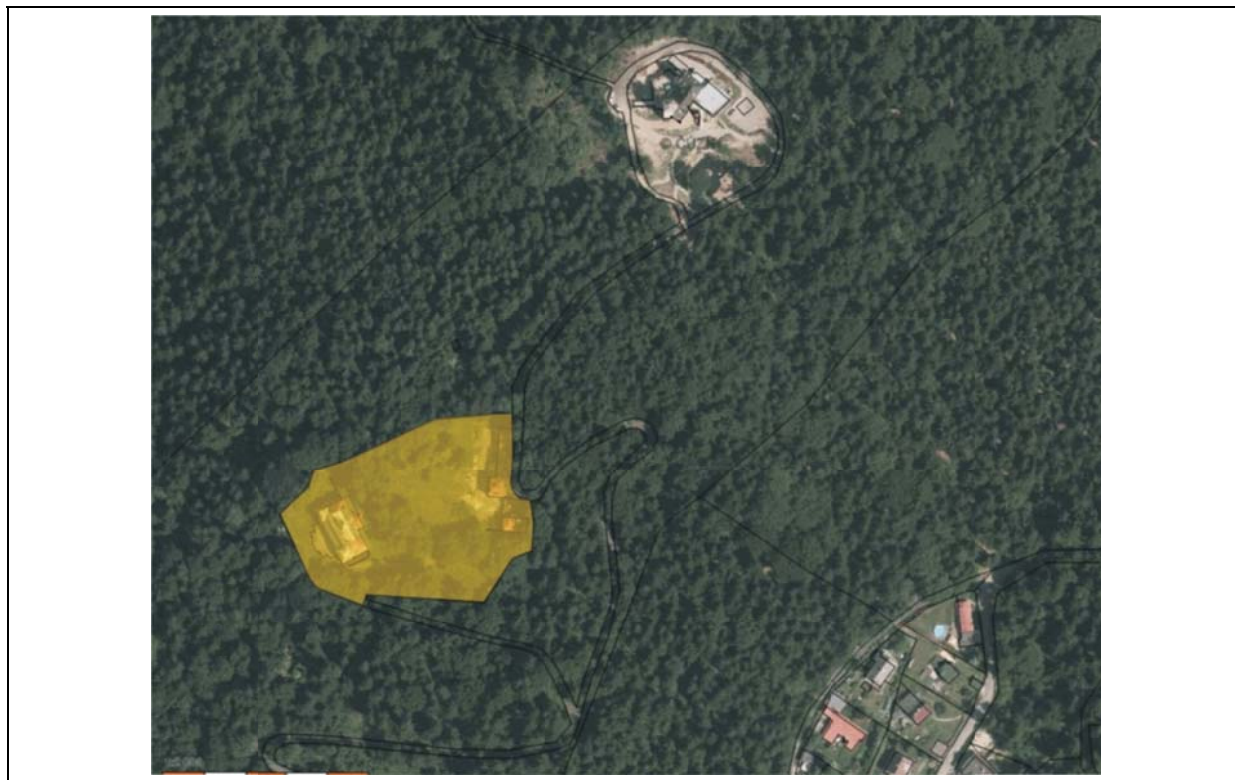

<b>Návrh na změnu územního plánu č. 86/3</b>		
<b>1. Údaje o žadateli</b>		
1.1.	Jméno a příjmení žadatele (název firmy nebo sdružení, jméno statutárního zástupce)	
1.2.	Adresa (u právnické osoby adresa sídla, u skupiny žadatelů adresa kontaktní osoby)	
1.3.	Č.j. / datum podání	CJ MML 186684/15
<b>2. Popis změny</b>		
2.1.	Lokalita	
	Katastrální území	Krásná Studánka
	Parcelní číslo	<b>91/1</b>
	Druh pozemku	trvalý travní porost
	Další specifikace	<b>91/1 = 3 545 m<sup>2</sup></b>
	Funkce dle platného ÚP	<b>91/1 – plochy urbanizované zeleně – ostatní městská zeleň</b>
2.2.	Požadavek na změnu	bydlení
	Odpovídá funkci	plochy bydlení
<b>3. Prokázání právního zájmu na podání podnětu</b>		
3.1.	Vlastnictví pozemku	vlastník
3.2.	Investiční záměr	stavba rodinných domů venkovského typu
3.3.	Ostatní	
<b>4. Další doklady</b>		
4.1.	Studie	
4.1.	Situační nákres	
4.2.	Předběžná stanoviska dotčených osob a orgánů	
4.3.	Jiné	
<b>5. Stanovisko odboru hlavního architekta</b>		
Doporučujeme zamítnout. Řešeno v rámci pořizovaného ÚP s ohledem na celkovou koncepci.		
<b>6. Doporučení odboru ke schválení podnětu</b>		<b>NE</b>
<b>7. Doporučení Rady města Liberce</b>		

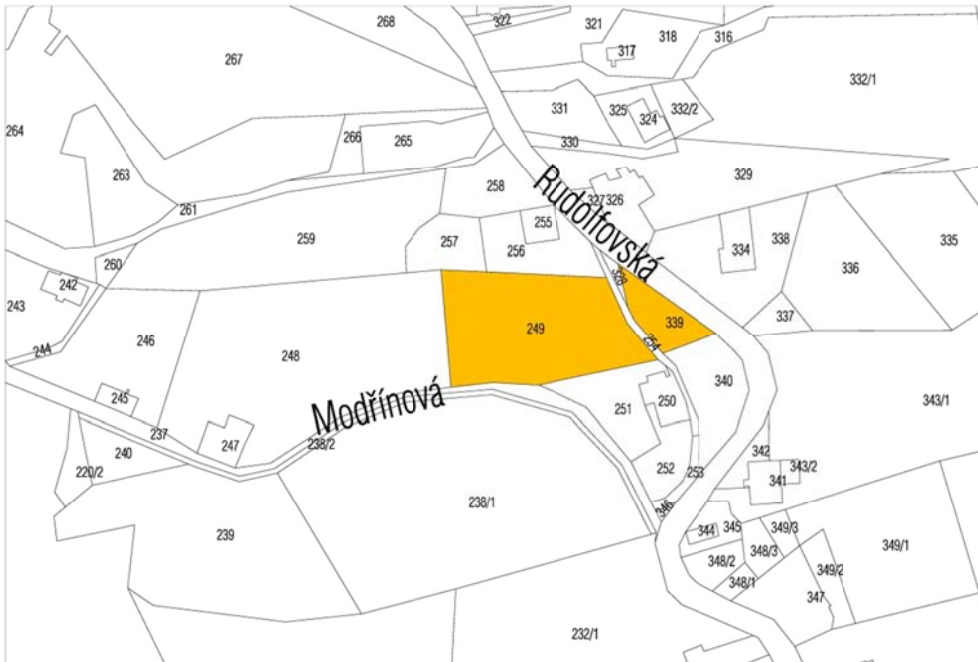

<b>Návrh na změnu územního plánu č. 86/4</b>		
<b>1. Údaje o žadateli</b>		
1.1.	Jméno a příjmení žadatele (název firmy nebo sdružení, jméno statutárního zástupce)	
1.2.	Adresa (u právnické osoby adresa sídla, u skupiny žadatelů adresa kontaktní osoby)	
1.3.	Č.j. / datum podání	CJ MML 195337/15
<b>2. Popis změny</b>		
2.1.	Lokalita	
	Katastrální území	Rudolfov
	Parcelní číslo	<b>249, 339</b>
	Druh pozemku	<b>249 – trvalý travní porost, 339 – ostatní plochy</b>
	Další specifikace	<b>249 = 2 786 m<sup>2</sup>, 339 = 496 m<sup>2</sup></b>
	Funkce dle platného ÚP	plochy přírody a krajiny – travní porosty a ostatní plochy v krajině
2.2.	Požadavek na změnu	bydlení
	Odpovídá funkci	plochy bydlení
<b>3. Prokázání právního zájmu na podání podnětu</b>		
3.1.	Vlastnictví pozemku	vlastník
3.2.	Investiční záměr	stavba rodinných domů
3.3.	Ostatní	
<b>4. Další doklady</b>		
4.1.	Studie	
4.1.	Situační nákres	
4.2.	Předběžná stanoviska dotčených osob a orgánů	
4.3.	Jiné	
<b>5. Stanovisko odboru hlavního architekta</b>		
Doporučujeme zamítnout. Řešeno v rámci pořizovaného ÚP s ohledem na celkovou koncepci.		
<b>6. Doporučení odboru ke schválení podnětu</b>		<b>NE</b>
<b>7. Doporučení Rady města Liberce</b>		
		



<b>Návrh na změnu územního plánu č. 86/5</b>		
<b>1. Údaje o žadateli</b>		
1.1.	Jméno a příjmení žadatele (název firmy nebo sdružení, jméno statutárního zástupce)	
1.2.	Adresa (u právnické osoby adresa sídla, u skupiny žadatelů adresa kontaktní osoby)	
1.3.	Č.j. / datum podání	CJ MML 199600/15
<b>2. Popis změny</b>		
2.1.	Lokalita	
	Katastrální území	Karlinky
	Parcelní číslo	<b>110/5</b>
	Druh pozemku	trvalý travní porost
	Další specifikace	<b>110/5 = 518 m<sup>2</sup></b>
	Funkce dle platného ÚP	Plochy zahrádek a chatových osad - zahrádkové osady a zahrádky
2.2.	Požadavek na změnu	bydlení čisté
	Odpovídá funkci	plochy bydlení
<b>3. Prokázání právního zájmu na podání podnětu</b>		
3.1.	Vlastnictví pozemku	vlastník
3.2.	Investiční záměr	
3.3.	Ostatní	
<b>4. Další doklady</b>		
4.1.	Studie	
4.1.	Situační nákres	
4.2.	Předběžná stanoviska dotčených osob a orgánů	
4.3.	Jiné	
<b>5. Stanovisko odboru hlavního architekta</b>		
Doporučujeme zamítnout. Řešeno v rámci pořizovaného ÚP s ohledem na celkovou koncepci.		
<b>6. Doporučení odboru ke schválení podnětu</b>		<b>NE</b>
<b>7. Doporučení Rady města Liberce</b>		





<b>Návrh na změnu územního plánu č. 86/6</b>		
<b>1. Údaje o žadateli</b>		
1.1.	Jméno a příjmení žadatele (název firmy nebo sdružení, jméno statutárního zástupce)	
1.2.	Adresa (u právnické osoby adresa sídla, u skupiny žadatelů adresa kontaktní osoby)	
1.3.	Č.j. / datum podání	CJ MML 207367/15
<b>2. Popis změny</b>		
2.1.	Lokalita	
	Katastrální území	Starý Harcov
	Parcelní číslo	<b>1139</b>
	Druh pozemku	trvalý travní porost
	Další specifikace	<b>1139</b> = 1143 m <sup>2</sup>
	Funkce dle platného ÚP	plochy přírody a krajiny – travní porosty a ostatní plochy v krajině
2.2.	Požadavek na změnu	bydlení venkovské
	Odpovídá funkci	plochy bydlení
<b>3. Prokázání právního zájmu na podání podnětu</b>		
3.1.	Vlastnictví pozemku	vlastník
3.2.	Investiční záměr	stavba rodinného domu
3.3.	Ostatní	
<b>4. Další doklady</b>		
4.1.	Studie	
4.1.	Situační náskres	
4.2.	Předběžná stanoviska dotčených osob a orgánů	
4.3.	Jiné	
<b>5. Stanovisko odboru hlavního architekta</b>		
Doporučujeme zamítnout. Řešeno v rámci pořizovaného ÚP s ohledem na celkovou koncepci.		
<b>6. Doporučení odboru ke schválení podnětu</b>		<b>NE</b>
<b>7. Doporučení Rady města Liberce</b>		



<b>Návrh na změnu územního plánu č. 86/7</b>		
<b>1. Údaje o žadateli</b>		
1.1.	Jméno a příjmení žadatele (název firmy nebo sdružení, jméno statutárního zástupce)	
1.2.	Adresa (u právnické osoby adresa sídla, u skupiny žadatelů adresa kontaktní osoby)	
1.3.	Č.j. / datum podání	CJ MML 208243/15
<b>2. Popis změny</b>		
2.1.	Lokalita	
	Katastrální území	Karlínky
	Parcelní číslo	<b>379/2, 381/2, 384/3</b>
	Druh pozemku	trvalý travní porost
	Další specifikace	<b>379/2 = 2 067 m<sup>2</sup>, 381/2 = 11 754 m<sup>2</sup>, 384/3 = 13 063 m<sup>2</sup></b>
	Funkce dle platných ÚP	plochy přírody a krajiny – travní porosty a ostatní plochy v krajině
2.2.	Požadavek na změnu	bydlení
	Odpovídá funkci	plochy bydlení
<b>3. Prokázání právního zájmu na podání podnětu</b>		
3.1.	Vlastnictví pozemku	vlastník
3.2.	Investiční záměr	stavba rodinných domů
3.3.	Ostatní	
<b>4. Další doklady</b>		
4.1.	Studie	
4.1.	Situační náčrt	
4.2.	Předběžná stanoviska dotčených osob a orgánů	
4.3.	Jiné	
<b>5. Stanovisko odboru hlavního architekta</b>		
Doporučujeme zamítnout. Řešeno v rámci pořizovaného ÚP s ohledem na celkovou koncepci.		
<b>6. Doporučení odboru ke schválení podnětu</b>		<b>NE</b>
<b>7. Doporučení Rady města Liberce</b>		

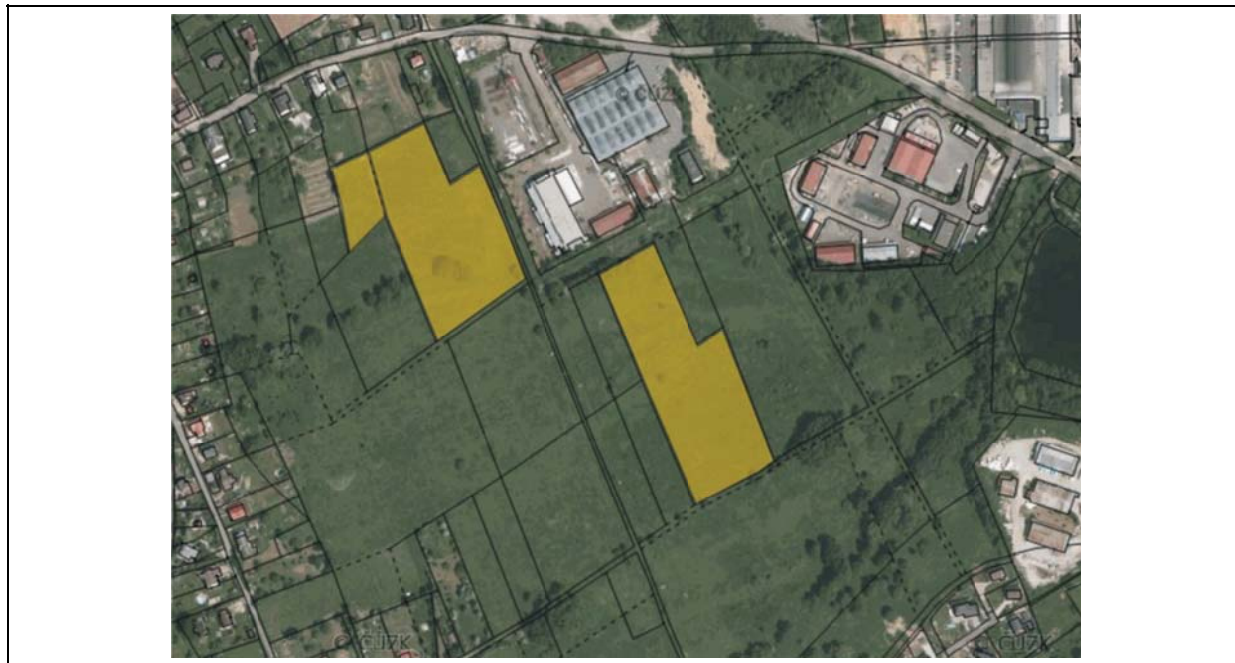

Příloha č. 1 – žádost pana Tomáše Hampla, IČ: 49108000, Purkyňova 594, 460 01 Liberec**DEVELOP  
SERVIS**poradenství v investiční výstavbě  
poradenství v projektovém managementuStatutární město Liberec  
odbor právní a veřejných zakázek  
Nám. Dr. E. Beneše 1**statutární město Liberec**  
Doručeno: 15.09.2015  
CJ MML 169819/15  
listy: 2 přílohy: 0

mmlbes596b078f

460 59 Liberec 1		Č. dopr.
STATUTÁRNÍ MĚSTO LIBEREC		Žprácov.
Odbor právní a veřejných zakázek		VM znak
Došlo:	15 -09- 2015	
č. j.	PR 357/15	

V Liberci 15. září 2015

Žádost o stanovisko k PD pro společné územní a stavební řízení pro akci „BYTOVÝ DŮM O 6BJ, LIBEREC, UL. NORSKÁ“

Dobrý den,

v zastoupení našich klientů Ing. Václava Hlubučka, MBA, [redacted] a Václava Hlubučka, [redacted] Vás žádáme o Vaše stanovisko k dokumentaci pro společné územní a stavební povolení stavby BYTOVÝ DŮM O 6BJ, LIBEREC, UL. NORSKÁ, k.ú. Růžodol I. pp.č. 651/1

Projektovou dokumentaci k žádosti o společné územní a stavební řízení vypracoval TOMÁŠ NOVÁK PROJEKTOVÁ ČINNOST VE VÝSTAVBĚ, Rožmberská 287, Horní Brána, 381 01 Český Krumlov, gsm: +420 605 584 268, tel: +420 380 716 251, IČO 87 26 87 28, e-mail: info@tomasnovak.cz na základě vašeho stanoviska O15610029051/OTPCLI/DI ze dne 27.3.2015.

V případě potřeby nás prosím kontaktujte na tel.: 731 547 821, na email [hampl.tomas@gmail.com](mailto:hampl.tomas@gmail.com)  
S přáním hezkého dne

Tomáš Hampl

Příloha:

- DUR a DSP (společná dokumentace)
- kopie plné moci

STATUTÁRNÍ MĚSTO LIBEREC		Č. dopr.
MAGISTRÁT MĚSTA LIBEREC		Žprácov.
Kancelář tajemníka - podatelna		VM znak
Došlo:	15 -09- 2015	
č. j.		

## Plná moc

My, níže podepsaní Ing. Václav Hlubuček, MBA, [REDACTED]  
Liberec a Václav Hlubuček, [REDACTED]

**zmocňujeme tímto**

Tomáše Hampla – DEVELOP SERVIS

IČ: 49108000

Purkyňova 594, 460 01 Liberec

**k tomu aby nás zastupoval ve věci:**

zajištění veškerých potřebných povolení a souhlasů a rozhodnutí (např. pro napojení na síť místních komunikací, územní rozhodnutí, stavební povolení, kolaudaci) k výstavbě BD na pp.č. 651/1 v k.ú. Růžodol I.

**v plném rozsahu a bez jakýchkoliv omezení naším jménem.**

V Liberci dne 23. března 2015



Ing. Václav Hlubuček, MBA



Václav Hlubuček

Plnou moc přijímám

V Liberci dne 23. března 2015

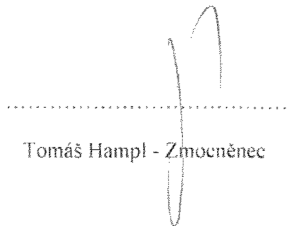

Tomáš Hampl - Zmocněnec

Příloha: Vzor smlouvy na parkovací stání určených pro TAXI

---

## Smlouva - stanoviště taxislužby

č. smlouvy :

Uzavřená níže uvedeného dne ve smyslu ust. § 2201 a násl. občanského zákoníku mezi smluvními stranami, a to:

### **Statutární město Liberec**

Nám. Dr. E Beneše 1/1

Liberec 1

460 59

IČO: 00262978

DIČ: CZ 00262978

č.ú.:

zastoupené Tiborem Batthyánym, primátorem města

(dále jen „provozovatel“)

a

### **název**

sídlo

IČO: ...

č.ú.: ...

zastoupené

(dále jen „uživatel“)

1. Předmětem nájemní smlouvy jsou placená parkoviště - stanoviště taxislužby (dále jen „stanoviště“) sloužící výhradně pro poskytování taxislužby na území Statutárního města Liberce.
2. Stanoviště jsou v souladu s právními předpisy označena příslušným dopravním značením. Provozovatel je povinen toto značení udržovat v plně funkčním stavu.
3. Smluvní strany sjednávají, že uživatel je oprávněn za sjednaných podmínek užívat následující počet parkovacích stání na těchto stanovištích:  
\_\_\_\_\_.
4. Provozovatel na základě uzavřené smlouvy vystaví pro jedno stání motorového vozidla na konkrétním stanovišti evidenční kartu pro parkování TAXI (maximální počet evidenčních karet na jedno parkovací stání jsou 4 kusy).
5. Pro jedno stanoviště taxislužby však smí uživatel společně se svými smluvními partnery užít v jednu chvíli nejvíce takový počet evidenčních karet, který se rovná počtu zaplacených parkovacích stání dohodnutých pro daného uživatele a stanoviště. Uživatel zodpovídá za to, že na jednotlivých stanovištích budou své služby nabízet řidiči s jím přidělenými

evidenčními kartami vždy nejvýše s takovým počtem vozidel taxislužby, který odpovídá počtu zaplacených parkovacích stání, tj. počtu parkovacích stání přidělených uživateli dle této smlouvy pro konkrétní stanoviště.

6. Oprávnění užívat jednotlivá stanoviště taxislužby vzniká uživateli vystavením příslušných evidenčních karet, a to po dobu jejich platnosti. Po skončení platnosti evidenčních karet je uživatel povinen tyto karty vrátit provozovateli, popř. pověřenému pracovníkovi Odboru dopravy Magistrátu města Liberec.
7. Strany této smlouvy se dohodly, že cena za nájem parkovacího stání na stanovištích vyhrazených pro taxislužby bude činit: 10 000,- Kč (vč. DPH) za rok za jedno parkovací stání.
8. Dohodou smluvních stran byl stanoven počet \_\_\_ parkovací stání v celkové ceně \_\_\_\_\_,- **Kč za rok** a počet evidenčních karet k vydání maximálně ve výši \_\_\_ kusů. Evidenční karty se vydávají až do maximálního počtu v závislosti na počtu vozidel, kterými uživatel provozuje taxislužbu sám nebo jeho smluvní partneři, jimž zajišťuje stanoviště taxislužby. Evidenční karta obsahuje údaje o uživateli, RZ vozidla, době platnosti a název stanoviště taxislužby.
9. Za změnu držitele evidenční karty (RZ vozidla uvedené na evidenční kartě) během platnosti vydané evidenční karty bude účtován poplatek 300,- Kč (vč. DPH) za každou novou evidenční kartu. Nová evidenční karta bude vydána (po uhrazení tohoto poplatku provozovateli) prostřednictvím Odboru dopravy Magistrátu města Liberec.
10. Platba ve výši \_\_\_\_\_,- **Kč** bude uhrazena po podpisu smlouvy dle dohody (čtvrtletně/ročně) na základě vystavení faktur(y). Po uhrazení první platby a po předání seznamu RZ vozidel (řidičů) dané taxislužby provozovateli, bude uživateli, prostřednictvím Odboru dopravy Magistrátu města Liberec předán příslušný počet evidenčních karet s platností pro následující rok, a to po předchozím vrácení starých, stávajících evidenčních karet. Evidenční karty pro další roční období vystaví provozovatel uživateli za stejných platebních podmínek, jak je uvedeno výše.
11. Provozovatel se zavazuje umožnit uživateli nabízet přepravní služby silničním motorovým vozidlem - vozidlem taxislužby na příslušném stanovišti taxislužby, za dodržení ustanovení bodu 5, 6 a 10 této smlouvy.
12. Uživatel odpovídá za to, že vozidla nabízející přepravní služby na stanovištích taxislužby budou mít platnou evidenční kartu viditelně umístěnou za čelním sklem vozidla. Ke kontrole jsou oprávněni: provozovatel, Odbor dopravy Magistrátu města Liberec, Policie ČR a Městská policie Liberec.
13. Uživatel odpovídá za to, že stanoviště taxislužby budou užívána výhradně v souladu s jejich určením, tj. k nabízení přepravních služeb taxislužby, nikoliv k odstavení či zaparkování vozidel taxislužby bez řidičů.



14. Veškeré změny, týkající se přerozdělení parkovacích míst a evidenční pohyb řidičů (přijímání nových a propouštění stávajících) budou ukončeny nejpozději vždy k 31. říjnu příslušného kalendářního roku.
15. V případě porušení odst. 5,12,13 smlouvy, tj. v případě, že vozidla uživatele obsadí na stanovišti vyšší, než jemu dle odst. 3 smlouvy přidělený počet míst, že vozidlo na stanovišti nebude označeno evidenční kartou, že na stanovišti bude odstaveno vozidlo bez toho, aby řidič nabízel přepravní službu, je provozovatel oprávněn fakturovat za každý takový případ smluvní pokutu až do výše 5 000 Kč.
16. V případě opakovaného porušení smlouvy dle odst. 15 (tj. tři a více v kalendářním roce) je provozovatel oprávněn tuto smlouvu vypovědět, a to s okamžitou účinností bez nároku uživatele na vrácení částky zaplacené za nájem stanoviště. Účinnost výpovědi nastává jejím doručením uživateli. Nedojde-li k doručení výpovědi uživateli (např. odepření přijetí, nezdržuje-li se na uvedené adrese), sjednává se, že výpověď je doručena 15. den ode dne jejího podání k poštovní přepravě s adresou registrovaného sídla uživatele.
17. Provozovatel je oprávněn rovněž tuto smlouvu s okamžitou účinností vypovědět v případě, že uživatel je v prodlení s platbou nájemného či smluvní pokuty delším než 1 měsíc. Účinnost výpovědi nastává jejím doručením uživateli. Nedojde-li k doručení výpovědi uživateli (např. odepření přijetí, nezdržuje-li se na uvedené adrese), sjednává se, že výpověď je doručena 15. den ode dne jejího podání k poštovní přepravě s adresou registrovaného sídla uživatele.
18. Smluvní strany se dohodly na zvyšování nájemného podle růstu indexu cen v závislosti na růstu inflace stanoveném Českým statistickým úřadem každoročně k 31. 12. podle stavu ke stejnému datu předchozího roku, a to na základě oznámení provozovatele doručeného uživateli. Provozovatel je oprávněn zaslat takové oznámení o zvýšení nájemného o nárůst inflace cen nejpozději do 31. 3. běžného roku s tím, že nájemné se zvyšuje vždy zpětně k 1. lednu běžného roku.
19. Smlouva se uzavírá na dobu neurčitou s tříměsíční výpovědní lhůtou. Výpovědní doba běží od doručení výpovědi druhé straně. Smlouva je platná a pro strany závazná od 1. 1. 2016. Smlouvu lze měnit po vzájemné dohodě smluvních stran, a to pouze formou písemných číslovaných dodatků k této smlouvě.
20. Smlouva se vyhotovuje ve třech stejnopisech, z nichž jeden obdrží uživatel a dvě slouží potřebám provozovatele.
21. Smluvní strany souhlasí, že tato smlouva může být zveřejněna na webových stránkách statutárního města Liberec ([www.liberec.cz](http://www.liberec.cz)), s výjimkou osobních údajů fyzických osob uvedených v této smlouvě.
22. Zveřejnění záměru na úřední desce proběhlo v době od • do •.
23. Vzorová smlouva byla schválena v radě města Liberec dne 1. 12. 2015, č. usnesení xxx/2015.

24. Smluvní strany prohlašují, že je jim obsah smlouvy dobře znám, že smlouva je projevem jejich pravé a svobodné vůle a nebyla uzavřena v tísní či za nápadně nevýhodných podmínek. Na důkaz souhlasu připojují oprávnění zástupci smluvních stran své vlastnoruční podpisy.

V Liberci dne: .....

V Liberci dne:.....

.....

provozovatel

.....

uživatel

Příloha č. 1 - návrh dodatku č. 25 ke smlouvě č. 10/09/0149 o závazku veřejné služby a úhradě prokazatelné ztráty v provozu městské hromadné dopravy

č.j. DPMLJ: .....

č.j. SML: .....

**Dodatek č. 25 ke smlouvě č. 10/09/0149**  
ev. č. DPMLJ 2 107 0910

o závazku veřejné služby a úhradě prokazatelné ztráty v provozu městské hromadné dopravy  
(dále jen Smlouva)

mezi

**Statutárním městem Liberec,**

IČ 00262 978,

nám. Dr. Edvarda Beneše 1, Liberec 1,

**Zastoupeným:** [Tiborem Batthyánym](#), primátorem města,

dále jen objednatel, resp. SML, na straně jedné

a

**Dopravním podnikem měst Liberce a Jablonce nad Nisou, a. s.,**

IČ 473 11 975

Mrštíkova 3, 461 71 Liberec 3,

**Zastoupeným:** Ing. Martinem Čulíkem, předsedou představenstva a

Ing. Pavlem Šulcem, členem představenstva

dále jen dopravce, resp. DPMLJ, na straně druhé

**I.**

## Důvod dodatku smlouvy

Dodatek je vypracován za účelem stanovení některých parametrů Smlouvy pro období od 1.1.2016 do období stanovení definitivních ekonomických ukazatelů Smlouvy, tzn. do stanovení hodnoty ceny přepravního výkonu vyjádřeného sazbou za 1 km dopravní obslužnosti. Dodatek tak řeší pouze stanovení zálohových plateb.

### II. Předmět dodatku

- 1) Tímto dodatkem se stanovuje objem a termín zálohových plateb pro přechodné období dle Kap. I. tohoto dodatku.
- 2) DPMLJ vystaví vždy na začátku běžného měsíce zálohovou fakturu k příslušnému měsíci ve výši 15,000.000,- Kč (v celkové výši 180 000 000,-Kč na rok 2016). Faktura bude mít splatnost 15 dní.
- 3) Tyto pravidelné měsíční zálohy budou zúčtovány do 30 dnů po skončení přechodného období a to na základě objemu dopravní obslužnosti v příslušném období a stanovené sazby za km přepravního výkonu. Vyúčtování bude obsahovat doklady dle znění čl.VII. odst. 7 smlouvy.
- 4) Celková roční smluvní výše příspěvku objednatele (SML) na krytí úhrady prokazatelné ztráty z poskytování služby ve veřejném zájmu – provozu MHD v roce 2016 je stanovena ve schváleném rozpočtu města Liberec ve výši ..... (včetně příspěvku na sociální automobil) v rámci měsíčních zúčtování.

### III.

Ostatní články, oddíly a odstavce, resp. vlastní ujednání (text) a dodatky Smlouvy zůstávají v platnosti beze změny. Zbývající parametry Smlouvy pro rok 2016 budou doplněny v nejbližším možném termínu dle kapitoly I.

### IV.

Dodatek č. 25 nabývá platnosti a účinnosti dnem podpisu účastníků a vyhotovuje se ve 4 stejnopisech, po dvou pro každou smluvní stranu.

Tento dodatek byl schválen na jednání zastupitelstva města dne 10.12.2015 usnesením č. xyz/2015.

Smluvní strany souhlasí, že tato smlouva může být zveřejněna na webových stránkách Statutárního města Liberec ([www.liberec.cz](http://www.liberec.cz)) s výjimkou osobních údajů fyzických osob uvedených v této smlouvě.

V Liberci dne .....

V Liberci dne .....

Za DPMLJ:

Za SML:

.....

Ing. Martin Čulík  
předseda představenstva

.....

[Tibor Batthyány](#)  
primátor

.....

Ing. Pavel Šulc  
člen představenstva

## Příloha č. 1 – Smlouva o možnosti provést stavbu na cizím pozemku

**SMLOUVA**

podle § 1746 odst. 2 zák. č. 89/2012 Sb., občanský zákoník v platném znění  
**o možnosti provést stavbu na cizím pozemku**  
**(dohoda s vlastníkem pozemku)**

uzavřená mezi těmito smluvními stranami

**1.**

**Jméno a příjmení :** Pavel Chládek

datum narození: .....

adresa: [REDACTED]

telefon/e-mail: .....

**jako vlastník pozemkové parcely číslo 2047/1 v k.ú. Ruprechtice**  
 (dále jen „vlastník pozemku“)

a

**2. Statutární město Liberec**

IČ: 002 62 978

Sídlo: nám.Dr.E.Beneše 1, Liberec 1, 460 59

Jednající: **Tiborem Batthyánym**, primátorem statutárního města  
 Liberec

**jako stavebník**  
 (dále jen "stavebník")

**I.**

Účastníci smlouvy se dohodli na tom, že vlastník pozemku parc.č. 2047/1 v katastrálním území Ruprechtice, obec Liberec, vše zapsáno na LV 1456 vedeném Katastrálním úřadem pro Liberecký kraj, Katastrální pracoviště Liberec umožní stavebníkovi provést stavbu „*Oprava komunikace – ul. Nezamyslova*“ na části tohoto pozemku. Velikost dočasného záboru je patrná ze seznamu stavbou dotčených pozemků, který je přílohou této smlouvy. Velikosti záborů jsou orientační pro potřeby vydání stavebního povolení. Stavba bude provedena podle projektové dokumentace vypracované firmou Nýdrle – projektová kancelář, spol. s r.o., pod zakázkovým číslem 69-15 z 07/2015. Podepsáním smlouvy dává vlastník pozemku stavebníkovi právo vstupu na pozemek a právo provedení stavby. Předpokládaný termín realizace stavby je 04/2016 až 09/2016

**II.**

Stavebník se zavazuje, že na základě této smlouvy provede na pozemku pouze takovou stavbu, jaká je specifikována v článku I. této smlouvy.

Po provedení stavby stavebník uvede pozemek do stavu před zahájením prací na vlastní náklady. Vznikne-li vlastníkovu majetková újma způsobená v důsledku činností uvedených v čl. I této smlouvy, stavebník vlastníkovu tuto újmu nahradí.

### III.

- 1) Tato smlouva je ve 4 vyhotoveních, z toho jedno obdrží vlastník pozemku a 3 vyhotovení stavebník.
- 2) Tato smlouva je uzavírána na základě usnesení rady města Liberec č. \_\_\_\_\_ ze dne \_\_\_\_\_ .
- 3) Smluvní strany souhlasí, že tato smlouva může být zveřejněna na webových stránkách Statutárního města Liberec ([www.liberec.cz](http://www.liberec.cz)) s výjimkou osobních údajů fyzických osob uvedených v této smlouvě.
- 4) Přílohou smlouvy je zakres navrženého záboru na podkladě katastrální mapy a seznam stavbou dotčených pozemků

V Liberci dne .....

V Liberci dne .....

.....  
**vlastník pozemku**  
**Pavel Chládek**

.....  
**Tibor Batthyány**  
primátor statutárního města Liberec  
**za stavebníka**

Příloha č. 1 - Cenová nabídka kalkulaci – pronájem 58 ks parkovacích automatů ze dne 12.11.2015 , zpracovanou společností Technické služby města Liberce a.s.

---

## KALKULACE - PRONÁJEM PARKOVACÍCH AUTOMATŮ

### 1. Úvod

Technické služby města Liberce a.s. v současné době vlastní část parkovacích automatů instalovaných v Zóně placeného stání (ZPS) Liberec, zbytek instalovaných automatů se stane majetkem TSML od 1. 1. 2016. Všechny instalované parkovací automaty jsou průběžně udržované a jsou plně funkční. Aktuálně se jedná o 58 kusů parkovacích automatů.

### 2. Kalkulace pronájmu

Předmětem kalkulace je pronájem parkovacích automatů, instalovaných k 1. 1.2016 v ZPS Liberec, ve vlastnictví Technických služeb města Liberce a.s. a to vč. zabezpečení oprav jednotlivých parkovacích automatů dle potřeby (v případě oprav hradí nájemce potřebné náhradní díly).

**Cena pronájmu všech parkovacích automatů instalovaných v ZPS Liberec činí 166 500 Kč + DPH/měsíc.**

Na pronájem automatů vystaví pronajímatel každý měsíc fakturu. Doba splatnosti 30 dní.

Uvedená cena pronájmu je kalkulována při době nájmu min. 12 měsíců.

Běžné opravy parkovacích automatů se pronajímatel zavazuje zabezpečit do 5 pracovních dnů, náročné opravy do 10 pracovních dnů od nahlášení závady. Instalace náhradního dílu v ceně nad 10 tis. Kč bez DPH bude vždy předem odsouhlasena nájemcem. Spotřeba všech náhradních dílů bude nájemci pronajímatelem fakturována vždy po provedení konkrétního servisního zásahu.

Nájemce je povinen na vlastní náklady průběžně provádět běžnou údržbu a čištění pronajatých parkovacích automatů (viz dále) a po ukončení doby nájmu je vrátit pronajímateli jako plně funkční.

Spotřební materiál pro provoz parkovacích automatů zajišťuje a hradí nájemce.



### 3. Povinnosti nájemce v zajištění běžné údržby parkovacích automatů

Nájemce parkovacích automatů je povinen zabezpečit jejich profylaktickou průběžnou údržbu pro zajištění jejich funkčnosti a udržení jejich bezvadného technického stavu, tedy zejména:

- Každodenní kontroly funkčnosti všech PA umístěných v ZPS Liberec (58 kusů)
- Průběžné drobné opravy, čištění, mazání
- Kontrola stavu baterie, v případě potřeby její dobití
- Kontrola a čištění solárního panelu
- Kontrola průchodnosti a čištění vstupu mincovníku
- Čištění vnitřních částí mincovníku, kontrola funkčnosti
- Průběžné doplňování spotřebního materiálu

Nájemci bude předán návod k obsluze parkovacího automatu.

V Liberci dne 12. 11. 2015

Příloha č. 2 - Cenová nabídka na „Provozování parkovacích automatů pro SML v roce 2016“  
ze dne 9.11. 2015, zpracovanou společností Technické služby města Liberce a.s.

---



**„PROVOZOVÁNÍ PARKOVACÍCH AUTOMATŮ PRO SML**

**V ROCE 2016“**

listopad 2015

## 1. Úvod

Na žádost Statutárního města Liberce předkládáme následující nabídku na zajištění provozu návštěvnického parkování v roce 2016, tj. nabídku na provozování a údržbu parkovacích automatů.

Technické služby města Liberce a.s. v současné době vlastní část parkovacích automatů instalovaných v Zóně placeného stání (ZPS) Liberec, zbytek instalovaných automatů se stane majetkem TSML od 1. 1. 2016. Všechny instalované parkovací automaty jsou průběžně udržované a jsou plně funkční. Aktuálně se jedná o 58 kusů parkovacích automatů.

## 2. Nabídka TSML

Technické služby města Liberce a.s. nabízí tímto Statutárnímu městu Liberec kompletní zajištění provozu návštěvnického parkování pro město Liberec v roce 2016 prostřednictvím výše uvedených parkovacích automatů, které jsou/budou ve vlastnictví TSML, a to na vlastní náklad a riziko.

Součástí nabízené kompletní služby je veškerá údržba a opravy PA instalovaných k 1.1.2016 v ZPS Liberec, a to po celý rok 2016, jakož i činnosti související, tedy:

- Každodenní kontroly funkčnosti všech PA umístěných v ZPS Liberec (58 kusů)
- Průběžný servis a opravy, čištění, mazání, výměna opotřebovaných dílů
- Kontrola stavu baterie, v případě potřeby dobití/výměna
- Kontrola a čištění solárního panelu
- Kontrola průchodnosti a čištění vstupu mincovníku
- Čištění vnitřních částí mincovníku, kontrola funkčnosti, výměna opotřebovaných dílů
- Analýza a náprava chybových stavů
- Opravy po vandalských napadeních (posprejování, poškození solárního panelu, mechanické poškození PA) vč. zajištění náhradního parkovacího automatu
- Kontrola čelního panelu a jeho čištění
- Kontrola čitelnosti a případná výměna čelního štítku
- Vybírání hotovosti, počítání a třídění, vkládání na smluvený účet
- Průběžné doplňování spotřebního materiálu (parkovací lístky, náplň tiskárny)
  - Zajištění skladu nutných náhradních dílů pro PA a spotřebního materiálu
- Kontrola dopravního značení pro návštěvnické parkování, upozorňování na závady

Výše uvedený servis nabízíme zajišťovat po celou dobu provozu parkovacích automatů, tj. v pracovní dny 7,00 -18,00 hod., v sobotu 8,00 -13,00 hod., nepřetržitě po celý rok 2016.

**Nabídková cena za výše uvedenou službu činí měsíčně 610 286 Kč + DPH**

### 3. Činnosti s návštěvnickým parkováním související

V rámci činností spojených s parkováním ve městě Liberci dále Technické služby města Liberce a.s nabízí **provádění dopravního značení pro parkovací systém.**

Zde můžeme nabídnout jak dlouholetou zkušenost v provádění dopravního značení, preciznost a odbornou zdatnost, tak detailní znalost Liberce a specifických potřeb dopravního značení v oblasti parkování v Liberci.

Vzhledem k tomu, že se jedná o námi běžně prováděné dopravní značení, na komunikacích v majetku SML, lze na tuto činnost jak uzavřít zvláštní smlouvu, tak je možno tyto práce provádět v rámci již uzavřených smluvních vztahů.

TSML navrhují:

- Ceny dle standardního ceníku prací pro SML
- Každé zadání na základě objednávky určeného správce
- Správce objednává buď na základě svého rozhodnutí (DZ pro oblast rezidentů a abonentů), nebo na základě podnětu TSML - pokud budou TSML pověřeny provozováním návštěvnické části Zóny placeného stání Liberec.

V Liberci dne 9.11.2015

Zpracoval : Ing. Landsmann

Ing. František Mohacsi  
Výkonný ředitel  
Technické služby města Liberce a.s.

Příloha č. 3 - Náklady na provoz dohledu nad parkovacím systémem na rok 2016, ze dne 1.6. 2015, zpracovanou Městskou Policií Liberec



## Městská policie Liberec

Tř. 1. máje 108/48, 460 07 Liberec III, tel.: 488 578 111, tísňové volání 156

www.mpliberec.cz, e-mail: [mestska.policie@mp.liberec.cz](mailto:mestska.policie@mp.liberec.cz)

### Věc : Náklady na provoz dohledu nad parkovacím systémem na rok 2016

#### Obsluha PA 4 prac.

mzdy vč. odvodů	26 800,00	4	1 286 400,00
výstroj	20 000,00	4	80 000,00
vozidlo	400 000,00	1	400 000,00
maják	30 000,00	1	30 000,00
stravenky	8 400,00	4	33 600,00
školení	5 000,00	4	20 000,00
třídič mincí	30 000,00	1	30 000,00
další materiál	30 000,00	1	30 000,00
PHM ročně	60 000,00	1	60 000,00
ročně celkem			1 970 000,00

#### Náklady na provoz parkovacího systému celkem 1.970.000,00 Kč

#### 4 strážníci dohled a represe

mzdy vč. odvodů	480 000,00	4	1 920 000,00
výstroj a výzbroj	30 000,00	4	120 000,00
zbraně	15 000,00	4	60 000,00
radiostanice	55 000,00	2	110 000,00
stravenky	8 400,00	4	33 600,00
psychotesty (nábor)	1 500,00	4	6 000,00
tablet pro kontrolní č.	8 000,00	2	16 000,00
ostatní náklady	20 000,00	1	20 000,00

	0,00
ročně celkem	2 285 600,00
<b>strážníci + obslužný personál v Kč</b>	<b>4 255 600,00</b>

*Zpracoval : Mgr. Ladislav Krajčík*

*V Liberci dne 1.6.2016*

Příloha č. 4 - Prohlášení společnosti City Parking Group s.r.o. o převodu vlastnického práva



**City Parking Group s.r.o.**  
Malešická 2679/49  
130 00 Praha 3

tel. +420 224 311 763  
fax +420 224 313 544  
info@citypg.cz  
www.cityparkinggroup.com

**Technické služby města Liberce a.s.**  
Erbenova 376  
460 08 Liberec 8

V Praze dne 25.5.2015

**Prohlášení k mandátní smlouvě č. 04/99 o převodu vlastnického práva**

Společnost **City Parking Group s.r.o.**, Malešická 2679/49, Žižkov, 130 00 Praha 3, IČO: 28968506, dříve **ACTIV s.r.o.**, se sídlem Kladno, Kročehlavy, Chodská 614, IČO: 616 75 199 (dále jen „**CPG**“)

na základě mandátní smlouvy č. 04/99 ze dne 22. října 1999 ve znění jejího dodatku č. 9 ze dne 24.1.2013 (dále jen „**Smlouva**“)

uzavřené se společností **Technické služby města Liberce a.s.**, Erbenova 376, 460 08 Liberec 8, IČO: 25007017 (dále jen „**TSML**“) tímto prohlašuje, že:

- 1) dle Smlouvy budou parkovací automaty instalované v ZPS Liberec a vlastněné CPG (v celkovém počtu 35 kusů) převedeny po ukončení Smlouvy do vlastnictví TSML, tzn. že k datu 31.12.2015 převede CPG vlastnické právo k těmto parkovacím automatům na TSML za 1 Kč/kus; CPG dále poskytne záruku na plnou funkčnost těchto parkovacích automatů v trvání 6 měsíců ode dne ukončení Smlouvy.
- 2) dle Smlouvy k datu ukončení platnosti Smlouvy, tj. k 31.12.2015, převede CPG vlastnické právo k závorovému systému instalovanému v Parkingu Knihovna na TSML za 1,- Kč a dále poskytne záruku na plnou funkčnost tohoto systému v trvání 9 měsíců ode dne převodu vlastnického práva.

  
**City Parking Group s.r.o.**  
Ing. Petr Horák  
jednatel

**Statutární město Liberec  
a  
Liberecký kraj**

**Smlouva o finanční spolupráci ve veřejné linkové osobní dopravě  
pro rok 2016**

**LK: číslo smlouvy: OLP/3413/2015  
SML: číslo smlouvy: 7/15/0091**



**SMLOUVA  
O FINANČNÍ SPOLUPRÁCI VE VEŘEJNÉ LINKOVÉ OSOBNÍ DOPRAVĚ**

uzavřená níže uvedeného dne, měsíce a roku v souladu s ustanoveními § 24 a násl. zákona č. 129/2000 Sb., o krajích (krajské zřízení), ve znění pozdějších předpisů a § 160, § 163 a násl. zákona č. 500/2004 Sb., správní řád, ve znění pozdějších předpisů

mezi

**1. Statutárním městem Liberec**

Se sídlem:	nám. Dr. E. Beneše 1, 460 59 Liberec 1
IČ:	00262978
DIČ:	CZ00262978
Bankovní spojení:	1089692/0800
Zastoupeným:	Primátorem Tiborem Batthyány

na straně jedné (dále jen „**Město**“)

a

**2. Libereckým krajem**

Se sídlem:	U Jezu 642/2a, 461 80 Liberec 2
IČ:	70891508
DIČ:	CZ70891508
Bankovní spojení:	19-7964200287/0100
Zastoupeným:	Hejtmanem Martinem Půtou

na straně druhé (dále jen „**Kraj**“),

společně se Statutárním městem Liberec dále jen „**smluvní strany**“

**VZHLEDEM K TOMU, ŽE:**

- A)** Smlouva o finanční spolupráci ve veřejné linkové osobní dopravě pro rok 2015 č. OLP/1270/2014 (SML č. 8/14/0090) uzavřená mezi Libereckým krajem a Statutárním městem Liberec je platná do 31. prosince 2015 a smluvní strany mají zájem o zajištění podílu dopravní obslužnosti na předemětných úsecích linek a spojů i v roce 2016.
- B)** Z důvodu oboustranného zájmu Města i Kraje na dopravní integraci předemětných linek a spojů, s ohledem na veřejný zájem v oblasti veřejné osobní dopravy a s ohledem na odpovědnost smluvních stran dle § 3 zákona č. 194/2010 Sb., o veřejných službách v přepravě cestujících a o změně dalších zákonů, dle kterého kraje a obce odpovídají za zajištění vzájemného propojení jednotlivých linek a spojů, je účelné, aby doprava na předemětných linkách a spojích byla zajištěna jediným dopravcem, kterého v souladu s příslušnými právními předpisy určí Město za finančního příspěví Kraje, a to pro období od 1. ledna 2016 do 31. prosince 2016.
- C)** Kraj dle § 3 odst. 3 zákona č. 194/2010 Sb., o veřejných službách v přepravě cestujících a o změně dalších zákonů, souhlasí s tím, že Město bude zajišťovat veřejné služby v přepravě cestujících veřejnou linkovou dopravou mimo svůj územní obvod na předemětných úsecích linek a spojů.
- D)** Podstatné části tras linek a spojů, jejichž části jsou vypočteny v příloze č. 1 této smlouvy, jsou vedeny na území Města a jsou zařazeny do systému dopravní obslužnosti Města provozované formou městské autobusové dopravy. Město zajistí provozování i částí linek a spojů vypočtených v příloze č. 1 této smlouvy, které jsou vedeny za hranicemi územního obvodu Města a jsou zařazeny do rozsahu systému dopravní obslužnosti Kraje.

**BYLO DOHODNUTO NÁSLEDUJÍCÍ:****Článek I.  
PŘEDMĚT A ÚČEL SMLOUVY**

1. Předmětem této smlouvy je vzájemná spolupráce a koordinace mezi smluvními stranami při zajišťování dopravní obslužnosti Kraje na linkách a spojích, vypočtených v příloze č. 1 v rozsahu, ve kterém se nacházejí za hranicemi územního obvodu Města, a to v souladu s usnesením zastupitelstva Kraje č. 121/04/ZK o stanovení maximálního rozsahu základní dopravní obslužnosti Libereckého kraje.

**Článek II.  
PRÁVA A POVINNOSTI SMLUVNÍCH STRAN**

1. Město se zavazuje zajistit dopravní obslužnost Kraje v rozsahu částí linek a spojů vypočtených v příloze č. 1 této smlouvy, které jsou vedeny za hranicemi územního obvodu Města, tedy zejména uzavřít smlouvu o závazku veřejné služby ve veřejné linkové dopravě (formou městské autobusové dopravy) s dopravcem určeným Městem (dále jen „dopravce“), a dále na základě upozornění Kraje případně vymáhat plnění takto uzavřené smlouvy o závazku veřejné služby dopravcem.
2. Smlouva o závazku veřejné služby ve veřejné linkové dopravě uzavřená Městem, jakož i určení dopravce, který bude dopravní obslužnost dle předchozího odstavce zajišťovat, musí být v souladu s platnými právními předpisy.
3. Kraj se zavazuje, že se bude za podmínek dle čl. III. této smlouvy finančně podílet na úhradě prokazatelné ztráty, která vznikne provozováním veřejné linkové dopravy v závazku veřejné služby na částech linek a spojů uvedených v příloze č. 1 této smlouvy.
4. Ve vztahu k části linek a spojů vypočtených v příloze č. 1, které jsou vedeny za hranicemi územního obvodu Města, uzavře Město s dopravcem smlouvu o závazku veřejné služby ve veřejné linkové dopravě pro období od 1. ledna 2016 do 31. prosince 2016. Kraj poskytne Městu finanční příspěvky za podmínek dle čl. III. této smlouvy pro stejné období.
5. Výlučnou odpovědnost ze smlouvy o závazku veřejné služby ve veřejné linkové dopravě uzavřené mezi Městem a dopravcem nese Město, které výlučně odpovídá za úhrady prokazatelné ztráty dopravce v souladu se zmíněnou smlouvou o závazku veřejné služby.

**Článek III.  
PODMÍNKY PRO ÚHRADU FINANČNÍHO PŘÍSPĚVKU**

1. Kraj se zavazuje, že Městu uhradí peněžní částku odpovídající té části prokazatelné ztráty hrazené Městem dopravci, která bude odpovídat prokazatelné ztrátě dopravce vzniklé z provozu linek a spojů vypočtených v příloze č. 1 této smlouvy za hranicemi územního obvodu Města.
2. Město na základě smlouvy s dopravcem zajistí provozování částí linek a spojů dle přílohy č. 1 v celkovém rozsahu **101.202 km**. Výše příspěvku závisí na počtu skutečně ujetých kilometrů a činí **38,105 Kč/km** (zaokrouhleno).

Kraj je dále na základě této smlouvy povinen Městu uhradit částku ve výši **4.176.000 Kč**, a to z důvodu zapojení dopravce a všech jím provozovaných spojů do IDOL.

Celková výše částky, kterou je Kraj povinen Městu na základě této smlouvy uhradit činí maximálně **8.032.302 Kč** (slovy: osmmilionůtřicetdvatisícetřistadvěkorunyčeské). Město není oprávněno požadovat vyšší finanční příspěvky Kraje.

3. Částka v odst. 2 čl. III., kterou je Kraj povinen uhradit, nepřekročí dopravcem předložený výpočet kompenzace podle platných právních předpisů.
4. Město a Kraj se tímto dohodly, že Kraj bude hradit částku stanovenou v odst. 2 čl. III. této smlouvy čtvrtletně, a to na základě zálohové faktury se splatností 14 dnů vystavené prvního dne příslušného kalendářního čtvrtletí. Výše zálohy bude vypočtena jako součet násobku plánovaných km (dle interních podkladů dopravce – viz příl. č. 1) a sazby za km dle odst. 2 čl. III této smlouvy a částky ve výši 1.044.000 Kč.
5. Čtvrtletní záloha bude zúčtována po skončení příslušného tříměsíčního období – ujeté kilometry krát jednotková sazba dle odst. 2 čl. III. této smlouvy plus 1.044.000 Kč. Vyúčtování bude provedeno do 15 ti kalendářních dní následujícího čtvrtletí, daňový doklad bude mít splatnost 21 dnů. Přílohou vyúčtování bude statistika vytíženosti jednotlivých spojů na lince č. 545 018 s počty cestujících v úseku Rudolfovo – Bedřichov získaných na základě dostupných technicko – technologických možností dopravce (např. z průzkumů, z dat IDOL, sčítacích kampaní atd.).
6. V rámci vyúčtování posledního čtvrtletí roku 2016 Město předloží Kraji vyúčtování společně s ročním výkazem ujetých kilometrů v členění dle jednotlivých linek, a to do 28. ledna 2017.
7. Na základě písemného požadavku Kraje předloží Město Kraji kopie výkazů, které předkládá dopravce Městu, a to zejména výkazy nákladů a tržeb z přepravní činnosti v autobusové dopravě dle platných právních předpisů za části linek a spojů dle přílohy č. 1 této smlouvy.
8. Město bude Kraj informovat o termínech projednávání jízdních řádů s dopravcem. Na základě požadavku Kraje umožní Město účast Kraje při projednávání jízdních řádů s dopravcem, případně projednání připomínek Kraje.
9. Případné změny jízdních řádů spojů dle přílohy č. 1 může Město provádět pouze s předchozím písemným souhlasem Kraje, jinak se jedná o porušení této smlouvy.

#### **Článek IV. ZÁVĚREČNÁ USTANOVENÍ**

1. Smlouva je uzavřena na dobu určitou, a to od 1. ledna 2016 do 31. prosince 2016.
2. Smluvní strany se dohodly, že v případě porušení této smlouvy mohou od ní smluvní strany odstoupit, pouze pokud porušující smluvní strana nesplní svoji povinnost či jinak nenapraví porušení této smlouvy ani po předchozím písemném vytknutí takového porušení druhou smluvní stranou v poskytnuté 30-ti denní lhůtě, a to s účinností ke dni doručení oznámení o odstoupení druhé smluvní straně.
3. Tato smlouva rovněž může být předčasně ukončena dohodou smluvních stran.
4. Kraj neodpovídá za případné nároky dopravce vzniklé při vypořádání vztahů mezi Městem a dopravcem.
5. Změny a doplňky této smlouvy se provádějí formou písemných, vzestupně číslovaných dodatků, které se po podpisu poslední smluvní stranou stanou nedílnou součástí této smlouvy.
6. Smlouva je vyhotovena ve čtyřech stejnopisech, všechny s platností originálu, z nichž dva stejnopisy obdrží Město a dva stejnopisy Kraj.

7. Pro vztahy touto smlouvou výslovně neupravené se použije ustanovení § 170 správního řádu.

8. Nedílnou součástí této smlouvy je příloha č. 1: Přehled finančně podporovaných linek.
9. Smluvní strany výslovně souhlasí s tím, aby tato Smlouva včetně jejich případných změn byla vedena v evidenci smluv, která je veřejně přístupná a která obsahuje údaje zejména o smluvních stranách, předmětu smlouvy, výši finančního plnění a datum jejího podpisu. Smluvní strany dále výslovně souhlasí s tím, aby tato Smlouva včetně jejich případných změn byla v plném rozsahu zveřejněna na webových stránkách.
10. Tato smlouva byla schválena usnesením Rady Libereckého kraje č. ..../15/RK ze dne 01. 12. 2015 a Rady Statutárního města Liberce č. ..../2015 ze dne ..... 2015.

Smluvní strany prohlašují, že tuto smlouvu uzavřely na základě vážné a svobodné vůle, nikoli v tísní za nápadně nevýhodných podmínek a na důkaz toho připojují své vlastnoruční podpisy.

V Liberci dne .....

V Liberci dne .....

---

Martin Půta  
hejtman

---

Tibor Batthyány  
primátor

## Příloha č. 1 – Seznam materiálu k odkoupení

Název zboží	kusů k odkupu	druh náradí	skladová cena/ks	Kč s přírůžkou 4%	Celkem Kč bez DPH
MODUL SSZ 300 červený	2	mat.SSZ	2 590,00	2 693,60	5 387,20
MODUL SSZ 300 zelený	3	mat.SSZ	2 540,00	2 641,60	7 924,80
Klička energetická víceúčelová 01.041	7	náradí	93,68	97,43	681,98
Kleště lisovací 6-50mm <sup>2</sup>	2	náradí	2 118,08	2 202,80	4 405,61
Nůž s vykrojenou čepelí super JOKARI	5	náradí	288,34	299,87	1 499,35
Multimetr klešťový DMM 266-9901158	1	měř.přístroj	182,60	189,90	189,91
Souprava pájecí - kufr	1	měř.přístroj	1 491,67	1 551,34	1 551,34
Řezák kabelový dp prům. 45mm	2	měř.přístroj	2 500,00	2 600,00	5 200,00
Měřič izolačního odporu ET-100 Voltcraft	1	měř.přístroj	3 130,40	3 255,62	3 255,62
klička ke skříním trubková ABDHN	10	náradí	370,50	385,32	3 853,20
Vratidlo ruční	1	náradí	98,40	102,34	102,34
Zdroj propalovací BT500	1	měř.přístroj	6 655,37	6 921,58	6 921,59
Struna protahovací PERLON - 10m	1	náradí	241,57	251,23	251,24
nástavec K (k trubkové kličce)	3	náradí	84,00	87,36	262,08
Karta SSK 3	1	mat.SSZ	5 263,33	5 473,87	5 473,87
Karta MEK	1	mat.SSZ	3 390,00	3 525,60	3 525,60
Karta MAK	1	mat.SSZ	2 795,00	2 906,80	2 906,80
<b>Celkem</b>					<b>53 392,53</b>

## Smlouva o spolupráci při pořádání adventních trhů 2015

### **Statutární město Liberec (dále SML)**

Zastoupené: Tiborem Batthyánym, primátorem města

Zastoupené ve věcech smluvních: Ing. Davidem Pastvou, vedoucím odboru cestovního ruchu, kultury a sportu

se sídlem: Náměstí Dr. E. Beneše 1

460 59 Liberec

IČ: 00262978

DIČ: CZ00262978

(dále jen „objednatel“)

a

### **Fiala a syn, s. r. o.**

Zastoupené: jednatelem Bohumilem Fialou

se sídlem: Hlavní 125

Štěchovice

IČ: 02851075

zapsaná v obchodním rejstříku vedeném u Městského soudu v Praze pod č. C 224448

(dále jen „zhotovitel“)

uzavírají dle § 1746 odst. 2 zákona č. 89/2012 Sb., občanský zákoník tuto smlouvu:

Smlouvu o spolupráci při pořádání adventních trhů 2015  
(dále jen „Smlouva“):

### **Čl. 1**

#### **Účel Smlouvy a základní vymezení závazků smluvních stran**

##### **Předmět smlouvy**

1. Předmětem smlouvy je výpůjčka pozemků dle čl. 2 této smlouvy na akci (dále jen „Akce“) „**Liberecký advent 2015**“ a spolupořádání a technické zajištění této akce, vánoční tržnice, Silvestrovského programu a zajištění dalších organizačních, technických a jiných záležitostí vyplývajících z pořádání akce „**Liberecký advent 2015**“ a Silvestrovský program (více v čl. 3 a čl. 4 smlouvy)

## Čl. 2

### Poskytnutí veřejného prostranství

1. Objednatel je výlučným vlastníkem pozemku parc. č. 5752 /nám. Dr. E. Beneše/ a pozemku parc. č. 47/1 /ul. 5. května/ v k.ú. Liberec (dále jen „pozemky“).
2. Objednatel se zavazuje poskytnout zhotoviteli část těchto pozemků dle zákresu v mapě v příloze č. 3 k bezplatnému dočasnému užívání, a to od 3. 12. 2015 do 31. 12. 2015, za účelem stavby stánků na vánoční tržnici, prodej stromků a kulturní program. Pozemky jsou ve stavu způsobilém ke smlouvenému způsobu užívání.
3. Zhotovitel se zavazuje užívat prostranství výlučně za účelem této Smlouvy.
4. Peněžitá plnění Prodejců podle smluv o poskytnutí prodejního místa uzavřených mezi nimi a zhotovitelem náleží zhotoviteli. Takto zhotovitelem získané výnosy zahrnují též všechny náklady pořadatele na plnění závazků podle této Smlouvy.

## Čl. 3

### Doba trvání smlouvy, nájemné a závazky

1. Tato smlouva se uzavírá na dobu určitou od **3. 12. 2015 do 6. 1. 2016**.
2. **Zhotovitel garantuje uhrazení nákladů a zajištění (dle specifikace níže):**
  - 3.1. adventního programu v rozsahu 3 kulturních akcí (zábavný program pro děti ve dnech 17. 12., 20. 12. a 21. 12. 2015) v rozsahu 3x1,5 hodiny.
  - 3.2. zvučení výše zmíněných kulturních akcí
  - 3.3. uhrazení části programu zajišťovaným Objednatelem v částce do 50.000 Kč nad rámec výše uvedeného programu (Přelet andělů, Mikuláš, dozdobení vánočního stromu, koncert rádia Blaník).
  - 3.4. vyhřívaného pódia před radnicí velikosti 6x4m pro účinkující před radnicí od 3. 12. do 31. 12. 2015.
  - 3.5. výzdoby vánočního stromu v počtu 70 ks denních ozdob a 1 ks světelného řetězu (LED 3,500 kusů žárovek) na strom
  - 3.6. světelných převěsů na 3 balkonech radnice a případně další vánoční osvětlení v jednom barevném tónu (bílý)
  - 3.7. jednotných hrnků na svažené víno s motivem „Liberecké vánoce“ pro prodej teplých nápojů na adventní tržnici
  - 3.8. prodeje vánočních stromů
  - 3.9. odvozu odpadu jednotlivých stánků po každém dni provozu adventní tržnice
  - 3.10. zimní údržby v závislosti na klimatických podmínkách v prostoru vánoční tržnice (tj. náměstí Dr. E. Beneše a ulice 5. května)
  - 3.11. elektrické energie v rámci provozu vánoční tržnice a osvětlení vánočního stromu (24 hodin denně), elektrické energie na akci „Silvestrovský jukebox“.

- 3.12. vzhledu tržnice: jednotné celodřevěné stánky v počtu 40 ks, dále 1 ks stánek vánoční pyramida, 2 ks kulatý stánek s občerstvením, 1 ks trdelník
- 3.13. dodržení pravidel pro zvolený sortiment prodáváný na tržnici a pro výzdobu (žádné nafukovací ozdoby na náměstí, označení „sleva, akce“ apod.) Po schválení Objednatel je možné instalovat v omezeném množství i jiné než tyto dřevěné stánky (pokud je to nutné/vhodné – např. prodej trdelníku, vánoční pyramida, rožnění apod.), nelze celtové stánky apod. Sortiment: viz příloha. Snaha o zapojení regionálních výrobců, vč. zahraničních prodejců
- 3.14. přítomnosti odpovědného pracovníka po celou dobu „Akce“ na místě konání „Akce“
- 3.15. atrakce pro děti – 1 vánoční vláček (ulice 5. května)
- 3.16. 2-3 stánků zdarma pro liberecké charitativní a dobročinné organizace
- 3.17. účasti alespoň 1 zastoupení řemeslné výroby po dobu v trvání alespoň 3 dní
- 3.18. veškerá povolení nutná pro konání tohoto typu akce
- 3.19. zapojení, vyzkoušení a předání funkčního osvětlení vánočního stromu
- 3.20. zajištění a propagace silvestrovského programu s názvem „Silvestrovský jukebox“ v době od 20:00 včetně půlnočního ohňostroje
- 3.21. Zajištění přívodu elektrické energie (63 A) na videomapping 20. 12. 2015.

#### 4. Objednatel garantuje zajištění:

- 4.1. žádosti o povolení zvláštního užívání komunikace (náměstí Dr. E. Beneše 1, komunikace 5. května
- 4.2. technických pracovníků – odbor kancelář tajemníka, zejména pro víkendový program v radnici
- 4.3. zázemí pro vystupující
- 4.4. elektrické energie – v případě akce, která se koná na radnici (VORLOJ, Přelet andělů, atd.), odběr elektrické energie od SML bude probíhat jen v případě nutnosti
- 4.5. kulturních akcí v rámci adventního kulturního programu
- 4.6. propagace kulturního programu v rámci „Akce“.

### Čl. 4

#### **Akce a povinnosti Zhotovitele k uspořádání vánoční tržnice:**

Za účelem uspořádání se Zhotovitel zavazuje na svůj náklad zejména:

- a) oslovit Prodejce adventní tržnice a zajistit organizaci jejich přihlášek
- b) provést výběr Prodejců, s nimiž bude ze strany Zhotovitele uzavřena Smlouva o poskytnutí prodejního místa; závazným kritériem je při tomto výběru charakter sortimentu prodejců, především vánočního a dárkového charakteru, řemeslná a ruční výroba. Zahrnutí budou taktéž výrobci regionální, lokální charitativní organizace, drobní řemeslníci, ukázka uměleckých řemesel, atd.
- c) uzavřít svým jménem smlouvy o poskytnutí prodejního místa s vybranými Prodejci, přidělit Prodejcům konkrétní místa na Akci, organizovat umístování a odstraňování prodejních stánků a zařízení Prodejci dle plánu v příloze této smlouvy



- d) zajistit dodržení stanovené prodejní doby (**7. 12. do 23. 12. každý den od 9:00 do 19:00**) a doby pro montáž, demontáž, navážení a odvážení prodejních stánků, zařízení a zboží Prodejci
- e) zajistit v přiměřeném rozsahu propagaci „Akce“
- f) zajistit odvoz odpadu a každodenní úklid prostorů konání „Akce“, stejně jako po skončení „Akce“ provést závěrečný úklid a uvést místo tržnice do původního stavu včetně odstranění případných způsobených škod (poškození dlažby, znečištění prostoru komunikace)
- g) zajistit v přiměřeném rozsahu bezpečnostní služby k ochraně návštěvníků „Akce“, a to po prodejní dobu; spolupořadatel je v případě, že se k tomu zavázal ve smlouvách o poskytnutí prodejního místa uzavřených s Prodejci, povinen zajistit mimo prodejní dobu též ostrahu majetku Prodejců umístěného na předmětu nájmu
- h) zajistit dodržování i dalších právních a jiných závazných předpisů na Akci, zejména předpisů v oblasti ochrany bezpečnosti a zdraví při práci, protipožárních předpisů, živnostenskoprávních předpisů, předpisů o nakládání s odpady a dalších předpisů v oblasti ochrany životního prostředí a veřejného pořádku, včetně tržního řádu
- i) Zhotovitel zajistí opatření proti poškození dlažby pod jednotlivými stánky, zejména u stánků s občerstvením (únik oleje, apod.) a dne 2. 1. 2016 předá náměstí Dr. E. Beneše a ulici 5. května ve stejném stavu, jako bylo předáno dne 3. 12. 2015.
- j) ohrazení okolo vánočního stromu

#### **1. Akce a povinnosti Objednatele k jejímu uspořádání:**

- a) zajištění adventního kulturního programu po celou dobu konání vánoční tržnice na pódiu před libereckou radnicí, na schodech před radnicí, na náměstí před radnicí a v prostorách historické radnice, především v její obřadní síni
- b) Objednatel centralizuje žádosti o zábor náměstí podávané na oddělení dopravy

### **Čl. 5**

#### **Termín plnění**

Termín zahájení stavby vánoční tržnice: 3. 12. 2015

Termín dokončení stavby kompletní vánoční tržnice: 7. 12. 2015

Termín akce „Silvestrovský jukebox“: 31. 12. 2015

Termín úklidu náměstí: 31. 12. do 6. 1. 2015

Termín předání náměstí: 7. 1. 2015

Termíny instalací, montáží i demontáží musí být dodrženy i při nevhodných klimatických podmínkách (trvalý déšť, sníh atd.).

## Čl. 6

### Provozní řád vánoční tržnice

Zhotovitel se zavazuje zabezpečit dodržování následujících podmínek a povinností ze strany Prodejců vánoční tržnice, přičemž za plnění tohoto provozního řádu odpovídá SML (objednateli) Zhotovitel (Bohumil Fiala):

- a) stanovená prodejní doba kompletní adventní tržnice je 09:00 – 19:00 hodin každého dne konání (tj. od 7. 12. do 23. 12.2015)
- b) navážení zboží bude uskutečňováno od 07:00 do 09:00 hodin, odvážení zboží od 19:00 do 21:00 hodin; přívoz a montáž prodejních stánků a zařízení budou uskutečňovány ve fázích:
  - I. od 3. 12. do 7. 12. 2015 – montáž stánků v počtu 40 ks celodřevěných stánků, 1 ks stánek vánoční pyramida, 1 ks stánek trdelník, 2 ks kulaté stánky občerstvení
  - II. od 7. 12. do 23. 12. 2015 – kompletní vánoční tržnice (viz výše)
  - III. od 23. 12.2015 – demontáž kompletní vánoční tržnice
  - IV. od 27. 12.2015 do 1. 1. 2016 – stánky v počtu 8 ks
  - V. od 1. 1. 2016 do 6. 1. 2016 demontáž stánků
- c) prodej musí probíhat po stanovenou prodejní dobu za každého počasí s výjimkou takových klimatických podmínek, které pro svou intenzitu prodej objektivně neumožňují, anebo jej umožňují jen s vyvinutím nepřiměřeného úsilí či nákladů, kterých nelze za daných okolností po pořadateli vánoční tržnice (Bohumil Fiala), resp. Prodejích spravedlivě požadovat;
- d) prostory konání vánoční tržnice i jednotlivá prodejní místa a jejich bezprostřední okolí musejí být udržovány v čistotě, na tato místa není možné umísťovat předměty, které by mohly ohrozit život, zdraví, majetek či životní prostředí; v případě znečištění způsobeném provozem či prodejem je nezbytné toto bezodkladně odstranit;
- e) v prostorách konání adventní tržnice, resp. na jednotlivých poskytnutých prodejních místech či na zařízení pořadatele nacházejícím se na těchto místech nebo v jejich blízkosti (dlažba, dopravní značky, sloupy veřejného osvětlení, apod.) nelze provádět žádné změny a poškození (např. vrtat, vytrhávat nebo jinak narušovat), popř. na taková zařízení umísťovat plakáty nebo jiné reklamní prvky; zakázáno je též kotvení prodejních stánků či zařízení do dlažby,
- f) odkládat odpadní materiál vzniklý v souvislosti s provozem nebo prodejem na vánoční tržnici je možné pouze do pytlů určených pro tento účel a zajistit si každý zvlášť svůj vlastní odvoz tohoto odpadu na konci každého dne konání vánoční tržnice. Zakázáno je odkládat takový odpad do odpadkových košů sloužících veřejnosti,
- g) jednotlivá prodejní místa musejí být řádně označena v souladu s příslušnými živnostenskoprávními předpisy;
- h) při montáži a demontáži stánků je povoleno parkování (vjezd na žulovou dlažbu je zakázán,
- i) parkování Prodejců v souvislosti s provozem či prodejem vánoční tržnice je povoleno na parkovacích místech v místě Vavřincův vrch, které řeší Zhotovitel s Ing. Ivanem Landsmannem – manažerem pro zásobování, logistiku a parkovací systém Technické služby města Liberce a.s. (tel.: +420 604 295 458)
- j) výjimku mohou tvořit Prodejci se sortimentem občerstvení, kteří mohou, z důvodu zajištění hygienických předpisů, parkovat na vymezených místech nám. Dr. E. Beneše až do počtu 7 a to pouze s předchozím souhlasem Objednatele (SML). Zhotovitel (Bohumil Fiala) seznam Prodejců oprávněných k parkování podle tohoto odstavce, doplněný o SPZ vozidel, předá

ještě před zahájením adventních trhů objednateli (SML), který je oprávněn ke kontrole naplňování tohoto ustanovení

- k) v době provozování adventní tržnice bude probíhat zásobování ostatních stánků vozidly prodejců a to dle pravidel pěší zóny (6:30-11:00) a (18:00-22:00), max. tonáž do 3,5t
- l) parkování prodejců po dobu provozu tržnice je na náměstí Dr. E. Beneše a v ulici 5. května zakázáno
- m) při provozu a prodeji musejí být dodržovány příslušné právní a jiné závazné předpisy, zejména předpisy v oblasti ochrany bezpečnosti a zdraví při práci, protipožární předpisy, živnostenskoprávní předpisy, předpisy o nakládání s odpady a další předpisy v oblasti ochrany životního prostředí a veřejného pořádku, včetně tržního řádu statutárního města Liberec.

## Čl. 7

### Sankce a náhrada škody

1. V případě, že dojde (buť i ze strany Prodejce) k porušení provozního řádu (čl. 5) a Zhotovitel nezjedná nápravu ani bez zbytečného odkladu poté, co jej na tuto skutečnost Objednatel upozornil, může Objednatel požadovat zaplacení smluvní pokuty ve výši 10.000 Kč za každé takové porušení.
2. Poruší-li Pořadatel svůj závazek uspořádat Akci dle této Smlouvy, v rozsahu či podobě podstatně neodpovídající této Smlouvě, může Objednatel požadovat zaplacení smluvní pokuty ve výši 25.000 Kč.
3. Každá ze smluvních stran odpovídá druhé smluvní straně za škodu vzniklou v důsledku porušení povinností podle této Smlouvy. Zhotovitel rovněž odpovídá za škodu na věcech převzatých od Objednatele k uspořádání Akce podle této Smlouvy, ledaže by ke škodě došlo jiným způsobem.
4. Zhotovitel odpovídá za vady, které vznikly v případě jeho zavinění a v případě porušení jeho povinností.
5. Pokud se v průběhu konání Akce objeví vady, je Zhotovitel povinen vady evidovat a s okamžitou platností nahlásit Objednateli bez zbytečného odkladu po jejich zjištění. V písemné zprávě musí být uveden popis zjištěné vady, popřípadě fotodokumentace projevující se vady.
6. Objednatel je povinen nejpozději do 5 pracovních dnů po obdržení písemné zprávy o vadě písemně oznámit Zhotoviteli, zda ji uznává či neuznává. Pokud tak neučiní, má se za to, že ji uznává. Vždy však musí písemně sdělit, v jakém termínu nastoupí k odstranění vady, nebo dodání náhradního plnění. Tento termín nesmí být delší než 10 kalendářních dnů od obdržení písemné zprávy o vadě.
7. V případě vzájemné spokojenosti jsme připraveni řešit budoucí spolupráci se Zhotovitelem (Bohumil Fiala) v příštích letech, v rámci adventních trhů, velikonočních trhů, jarmarku, atd.
8. Zhotovitel odpovídá za: zapojení, vyzkoušení a předání funkčního osvětlení vánočního stromu, instalaci vyhřívaného osvětleného pódia, vánoční tržnice v podobě 40 jednotných celodřevěných jednotných stánků a zajištění osvětlení 3 balkonů. V případě porušení či nedodání výše zmíněných, může Objednatel požadovat zaplacení smluvní pokuty ve výši 25.000 Kč.

## Čl. 8

### Ostatní ujednání

Objednatel zajistí koordinaci souvisejících prací třetích subjektů, aby neomezily průběh prací zhotovitele.

## Čl. 9

### Zánik smlouvy a odstoupení od smlouvy

Tato smlouva zaniká:

- a) dohodou smluvních stran
- b) odstoupením ze strany objednatele v důsledku porušení smlouvy nebo právních předpisů ze strany zhotovitele. Smlouva končí doručením oznámení o odstoupení zhotoviteli.

Vedle důvodů stanovených právními předpisy může Objednatel odstoupit od Smlouvy též v případě, že jednání Zhotovitele se neslučuje se závazky uvedenými v této Smlouvě

## Čl. 10

### Závěrečná ustanovení

1. Právní vztahy touto smlouvou neupravené se řídí platnými právními předpisy, zejména občanským zákoníkem.
2. Zhotovitel poskytuje Objednateli svůj bezvýhradný souhlas s tím, aby bylo úplné znění Smlouvy zveřejněno na internetových stránkách statutárního města Liberec ([www.liberec.cz](http://www.liberec.cz))
3. Tato Smlouva se uzavírá ve třech vyhotoveních, z nichž dvě vyhotovení obdrží Objednatel, a jedno vyhotovení obdrží Zhotovitel.
4. Tato Smlouva může být měněna pouze písemnými číslovanými dodatky podepsanými oprávněnými zástupci obou smluvních stran.
5. Tato Smlouva nabývá účinnosti dnem uzavření
6. Poté, co se smluvní strany seznámily s obsahem této Smlouvy, prohlašují, že byla sepsána podle jejich pravé a svobodné vůle a že s ní bez výhrad souhlasí, na důkaz čehož připojují své vlastnoruční podpisy.
7. Smlouva byla schválena usnesením rady města č. x ze dne 1. 12. 2015.

### **Přílohy:**

- 1/ Vánoční trhy – prodejní řád (sortiment schváleného zboží)
- 2/ Adventní program
- 3/ Zákres pozemků a umístění stánků

V Liberci, dne .....

V Liberci, dne .....

.....

Objednatel

Ing. David Pastva

.....

Zhotovitel

Bohumil Fiala

---

GRYF z.s.  
Ruprechtická 1178/150  
460 14 Liberec  
IČ: 01289276

zastoupený:

Tereza Matějková (předseda oddílu)

Statutární město Liberec  
nám. Dr. E. Beneše 1/1  
460 59 Liberec I - Staré město

V Liberci 19. 10. 2015

**Žádost o podporu účasti závodníka na Mistrovství světa v karate.**

Vážená správní rado,  
dovoluji si Vás, jménem libereckého sportovního klubu Gryf z.s., požádat o pomoc s financováním výjezdu na Mistrovství světa v karate pro jednoho z našich nejlepších závodníků.

Matěj Říha, nar. 25. 4. 2000, se svými výkony během celého roku nominoval na Mistrovství světa, které se bude konat 6. - 20. 11. 2015 v indonéské Jakartě. Celkové náklady na účast na MS, které zahrnují dopravu, ubytování, stravu, startovné a pojištění, byly Českým svazem karate vyčísleny na 40.000 Kč. Nejlepší závodník České republiky bude startovat v kategorii kata dorost 14 – 15 let. Jako důkaz Matějových kvalit Vás mohou přesvědčit dosažené mezinárodní výsledky a získání titulů mistra ČR během posledních let:

- 3x mistr ČR
- 3. místo Budapešť open, 2015
- 3. místo Euro Grand prix, 2015
- 3. místo Berlin open, 2014
- 1. místo Harasuto cup, 2014

Předem děkuji za jakoukoliv formu podpory.

S pozdravem

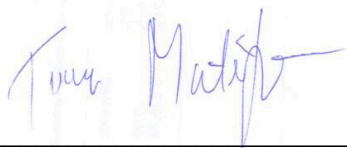

Ing. Tereza Matějková - předseda

## VEŘEJNOPRÁVNÍ SMLOUVA O POSKYTNUTÍ DOTACE ZE SPORTOVNÍHO FONDU STATUTÁRNÍHO MĚSTA LIBEREC

č. ...

Smluvní strany:

**statutární město Liberec**

se sídlem nám. Dr. E. Beneše 1, 460 59 Liberec 1

IČ 002 62 978

Zastoupené Tiborem Batthyánym, primátorem města

ve věcech smluvních zastoupené Ing. Davidem Pastvou, vedoucím odboru cestovního ruchu, kultury a sportu

číslo bankovního účtu: 1089692/0800

*(jako strana poskytující dotaci, dále jen poskytovatel)*

a

**GRYF, z. s.**

zapsaný ve spolkovém rejstříku, vedeném Krajským soudem v Ústí nad Labem, oddíl L, vložka 8317

IČ: 012 89 276

se sídlem Ruprechtická 1178/150, Liberec XIV – Ruprechtice, 460 014 Liberec

číslo bankovního účtu: 2800378457/2010

zastoupený Ing. Terezou Matějkovou, předsedkyní

*(dále jen příjemce)*

uzavírají v souladu s ustanovením § 10a zákona č. 250/2000 Sb., o rozpočtových pravidlech územních rozpočtů, ve znění pozdějších předpisů (dále jen zákon o rozpočtových pravidlech), tuto veřejnoprávní smlouvu o poskytnutí dotace ze Sportovního fondu statutárního města Liberec

### I.

#### Předmět smlouvy

Smluvní strany sjednaly na základě usnesení Zastupitelstva města Liberec č. ..../2015 ze dne ..... tuto smlouvu o poskytnutí dotace ze Sportovního fondu statutárního města Liberec.

### II.

#### Účel a výše dotace

1. Finanční dotace je poskytnuta účelově. Příjemce se zavazuje použít poskytnutou dotaci pouze k účelu vymezenému v této smlouvě.
2. Dotace je poskytnuta příjemci ve výši **20.000 Kč** (slovy: Dvacettisíckorunčeských) na podporu závodníka Matěje Říhy na Mistrovství světa v Jakartě, účelově vázána na zajištění dopravy, ubytování, stravy, startovného a pojištění.
3. Poskytnutí dotace je v souladu se zákonem č. 128/2000 Sb., o obcích (obecní zřízení), ve znění pozdějších předpisů, a zákonem o rozpočtových pravidlech.

4. Dotace je ve smyslu zákona č. 320/2001 Sb., o finanční kontrole ve veřejné správě a o změně některých zákonů (zákon o finanční kontrole), ve znění pozdějších předpisů, veřejnou finanční podporou a vztahují se na ni všechna ustanovení tohoto zákona.

### III.

#### Čerpání dotace

1. Poskytovatel stanovuje použitelnost dotace maximálně do **31. 12. 2015**, výhradně však na akci a účel, uvedené v čl. II., bod 2.
2. Příjemce je oprávněn čerpat finanční dotaci, která mu byla na základě této smlouvy poskytnuta, v souladu s Pravidly přidělování dotací ze Sportovního fondu statutárního města Liberec.
3. Nevyčerpanou dotaci je příjemce povinen vrátit nejpozději do 30 dnů po předložení vyúčtování dotace na účet poskytovatele č. 4376902/0800 vedený u České spořitelny, a. s., variabilní symbol ..... (číslo smlouvy).

### IV.

#### Způsob poskytnutí finančních prostředků

Dotace bude příjemci poukázána převodem na účet uvedený v záhlaví smlouvy do 20 kalendářních dnů ode dne podpisu této smlouvy.

### V.

#### Všeobecné podmínky

1. Příjemce je povinen písemně oznámit poskytovateli nejpozději do 7 dnů změny týkající se realizace akce, identifikace příjemce či změny týkající se vlastnického vztahu k věci, na niž se dotace poskytuje, jakož i změny související s čerpáním poskytnuté dotace (např. změny v časovém plánu či termínu akce, změnu místa konání akce, zrušení akce, ohrožení realizace akce, změny nebo modifikace akce ovlivňující účelové určení dotace, změny v rozpočtu akce, změny osoby odpovědné za realizaci akce, změna sídla, bydliště, právní formy příjemce, zánik živnostenského oprávnění).
2. Pripouští-li to povaha akce, je příjemce povinen nejpozději **7 kalendářních dnů** před konáním akcí předat či zaslat bližší **informace o konání akce** (např. plakát, leták, program) oddělení cestovního ruchu a sportu, e-mail: sobotkova.renata@magistrat.liberec.cz a [zároveň](#) Městskému informačnímu centru, e-mail: info@visitliberec.eu.
3. Pripouští-li to povaha akce, je pořadatel akce povinen zajistit přístup na akci dvěma osobám pověřeným kontrolní činností při čerpání dotace z fondu.
4. Ve všech písemných materiálech a na veřejných vystoupeních, která se přímo vztahují k podpořené akci, se příjemce zavazuje uvádět text tohoto znění: **„Akce je podpořena Sportovním fondem Statutárního města Liberec“**.  
Při této činnosti je příjemce povinen respektovat aktuální znění „Manuálu pro označování akcí podpořených fondem Statutárního města Liberec“, který je ke stažení na webové stránce [www.liberec.cz](http://www.liberec.cz) (Město a samospráva – Granty a dotace – Fondy města – Sportovní fond).



5. Příjemce dotace odpovídá za hospodárné a efektivní použití veřejných prostředků v souladu s účelem, pro který byly poskytnuty a v souladu s podmínkami v této smlouvě uvedenými. Dále odpovídá za jejich řádné a oddělené sledování v účetnictví v souladu s obecně platnými předpisy, zejména zákonem č. 563/1991 Sb. o účetnictví v platném znění, a za jejich správné vyúčtování.
6. Příjemce dotace je povinen nejpozději do **29. 1. 2016** předložit poskytovateli písemnou zprávu o realizaci projektu a řádné vyúčtování poskytnuté dotace na předepsaném tiskopisu.
7. Pro řádné vyúčtování dotace musí být doložen přehled o skutečných příjmech a výdajích vynaložených na projekt, kopie faktur nebo jiných dokladů faktury nahrazující a doklad o jejich zaplacení. Předložené doklady se musí vztahovat k dotované akci a musí dokládat minimálně výši poskytnuté dotace a výši spolufinancování projektu. Kopie dokladů musí být čitelné, nesmí se překrývat a musí obsahovat předepsané náležitosti. Poskytovatel je v případě potřeby oprávněn požadovat po příjemci předložení originálních dokladů k nahlédnutí.
8. V případě zjištění nedostatků v předloženém vyúčtování je příjemce dotace povinen tyto nedostatky odstranit do 10 pracovních dní od obdržení písemné výzvy k jejich odstranění, nebo v jiné lhůtě určené poskytovatelem dotace.
9. V případě, že příjemce nedodrží podmínky stanovené ve smlouvě (zejména podmínky pro předložení vyúčtování), nebo v případě uvedení nepravdivých údajů v předložených dokumentech, nebude mu poskytnuta žádná finanční dotace ze Sportovního fondu statutárního města Liberec ani z jiného fondu města po dobu následujících dvou kalendářních let.

## VI.

### Kontrola a sankce

1. Příslušné orgány poskytovatele jsou oprávněny v souladu se zákonem č. 320/2001 Sb., o finanční kontrole, ve znění pozdějších předpisů, zákonem č.128/2000Sb., o obcích, ve znění pozdějších předpisů a zákonem o rozpočtových pravidlech kdykoli kontrolovat dodržení podmínek, za kterých byla dotace poskytnuta.
2. Příjemce je povinen poskytnout součinnost při výkonu kontrolní činnosti dle odst. 1 tohoto článku, zejména předložit kontrolním orgánům poskytovatele kdykoliv k nahlédnutí originály všech účetních dokladů prokazujících využití prostředků v souladu s účelem poskytnutí dotace.
3. Příjemce je povinen umožnit poskytovateli provést kontrolu jak v průběhu čerpání dotace, tak i po dobu deseti let od ukončení financování akce ze strany poskytovatele.
4. Příjemce bere na vědomí, že každé neoprávněné použití nebo zadržetí peněžních prostředků poskytnutých jako dotace je porušením rozpočtové kázně podle § 22 zákona o rozpočtových pravidlech.
5. Příjemce, který porušil rozpočtovou kázeň, je povinen provést odvod za porušení rozpočtové kázně, a to výši dle ustanovení § 22 odst. 5 zákona o rozpočtových pravidlech.
6. Porušení povinností stanovených v čl. V odst. 1, 2, 3 a 4 této smlouvy a porušení povinnosti předložit poskytovateli písemnou zprávu o realizaci projektu ve lhůtě stanovené v čl. V odst. 6 této smlouvy jsou považována za méně závažná porušení a uloží se za ně odvod za porušení rozpočtové kázně ve výši 2-10% z poskytnuté dotace.

7. Za prodlení s odvodem za porušení rozpočtové kázně je ten, kdo rozpočtovou kázeň porušil, povinen zaplatit penále ve výši 1 promile z částky odvodu za každý den prodlení, nejvýše však do výše tohoto odvodu. Penále se počítá ode dne následujícího po dni, kdy došlo k porušení rozpočtové kázně, do dne připsání peněžních prostředků na účet poskytovatele.

## VII.

### Závěrečná ustanovení

1. Tato smlouva je vyhotovena ve dvou stejnopisech, z nichž příjemce i poskytovatel obdrží po jednom stejnopisu. Jakékoli změny této smlouvy lze provádět pouze formou písemných číslovaných dodatků na základě dohody obou smluvních stran..
2. Smluvní strany souhlasí, že tato smlouva může být zveřejněna na webových stránkách Statutárního města Liberec ([www.liberec.cz](http://www.liberec.cz)), s výjimkou osobních údajů fyzických osob uvedených v této smlouvě.
3. Pokud dojde v průběhu platnosti této smlouvy u příjemce k přeměně nebo zrušení s likvidací, je příjemce povinen vrátit poskytovateli poměrnou část nevyčerpané dotace nejpozději 10 dní před tím, než dojde k přeměně nebo zrušení právnické osoby s likvidací. *To platí pro příjemce právnické osoby podle ust. § 10a odst. 5 písm. k) zákona o rozpočtových pravidlech.*
4. Doložka platnosti právního úkonu dle § 41 zákona č. 128/2000 Sb., o obcích, ve znění pozdějších právních předpisů: O poskytnutí dotace a uzavření veřejnoprávní smlouvy rozhodlo Zastupitelstvo města Liberec usnesením č. .... ze dne .....

V Liberci dne:

V Liberci dne:

Za poskytovatele

Za příjemce

.....  
Ing. David Pastva  
vedoucí odboru cestovního ruchu,  
kultury a sportu

.....  
Ing. Tereza Matějková  
předsedkyně

## Žádost o poskytnutí dotace ze Sportovního fondu na ostatní (další) podporu sportu

*TJ Dukla Liberec, oddíl běžeckého lyžování, tréninková skupina: dorost a junioři a dospělí*

žádá o poskytnutí dotace ze Sportovního fondu statutárního města Liberce ve výši **100 000 Kč** na přípravu na účast na celosvětových soutěžích mládeže,

### dle bodu 2. Výzvy, odstavec: na ostatní (další) podporu sportu

- např. účast sportovců na významných sportovních akcích konaných mimo území města Liberec, podpora úspěšných sportovců, akce s nadregionálním významem konané nejen v Liberci, ale i mimo území města Liberec;

Nejlepší svěřenci jsou vybráni do tréninkového střediska mládeže, výběru OH mládeže nebo reprezentace a jejich cílem je nominace na vrcholné soutěže ve svých kategoriích:

Dorost - Světová olympiáda mládeže – YOG 13.2.-20.2.2016 Lillehammer - Norsko  
( Matyáš Tecl, Marek Gebouský, Martin Havle, Kateřina Hynčicová)

Junioři - MS juniorů 22.2.-28.2.2016 – Rasnov – Rumunsko (Eliška Krčková, Ondra Gebouský)

Dospělí do 23 let - MS do 23let – 22.2.-28.2.2016 – Rasnov - Rumunsko ( Petra Hynčicová)

Oddíl se může chlubit každoročně nejen medailemi z mistrovství republiky, ale i předními místy v mezinárodních závodech. Tím se tedy výrazně podílí na propagaci samotného města Liberec.

Poskytnuté finanční prostředky se použijí na tréninkovou přípravu k dosažení těchto cílů na treninkových kempch doma i v zahraničí. Nemalé částky jsou vynakládány právě v podzimním období, kdy se hledají lokality se sněhem.

*Přidělaná dotace bude využita do konce roku 2015*

Děkujeme za kladné vyřízení

*doplnil: Ben*

Vedoucí trenér dorostu a juniorů

Mgr. Petr Rieger



předseda oddílu

Mgr. Pavel Benc



**TJ DUKLA LIBEREC o.s.**  
Jeronýmova 522  
460 07 Liberec 7  
IČO: 00482421

*v Liberci dne: 19. 11. 2015*

## VEŘEJNOPRÁVNÍ SMLOUVA O POSKYTNUTÍ DOTACE ZE SPORTOVNÍHO FONDU STATUTÁRNÍHO MĚSTA LIBEREC

č. ...

Smluvní strany:

### **statutární město Liberec**

se sídlem nám. Dr. E. Beneše 1, 460 59 Liberec 1

IČ 002 62 978

Zastoupené Tiborem Batthyánym, primátorem města

ve věcech smluvních zastoupené Ing. Davidem Pastvou, vedoucím odboru cestovního ruchu, kultury a sportu

číslo bankovního účtu: 1089692/0800

*(jako strana poskytující dotaci, dále jen poskytovatel)*

a

Tělovýchovná jednota DUKLA Liberec, občanské sdružení,

spolek zapsaný ve spolkovém rejstříku, vedeném Krajským soudem v Ústí nad Labem, oddíl L, vložka 74

IČ: 00482421

se sídlem Jeronýmova 522/14, Liberec VII – Horní Růžodol, 460 07 Liberec

číslo bankovního účtu: 981021369/0800

zastoupený Pavlem Bencem, předsedou

*(dále jen příjemce)*

uzavírají v souladu s ustanovením § 10a zákona č. 250/2000 Sb., o rozpočtových pravidlech územních rozpočtů, ve znění pozdějších předpisů (dále jen zákon o rozpočtových pravidlech), tuto veřejnoprávní smlouvu o poskytnutí dotace ze Sportovního fondu statutárního města Liberec

### **I. Předmět smlouvy**

Smluvní strany sjednaly na základě usnesení Zastupitelstva města Liberec č. ..../2015 ze dne ..... tuto smlouvu o poskytnutí dotace ze Sportovního fondu statutárního města Liberec.

### **II. Účel a výše dotace**

1. Finanční dotace je poskytnuta účelově. Příjemce se zavazuje použít poskytnutou dotaci pouze k účelu vymezenému v této smlouvě.
2. Dotace je poskytnuta příjemci ve výši **50.000 Kč** (slovy: Padesátisickorunčeských) na zajištění tréninkové přípravy oddílu.
3. Poskytnutí dotace je v souladu se zákonem č. 128/2000 Sb., o obcích (obecní zřízení), ve znění pozdějších předpisů, a zákonem o rozpočtových pravidlech.

4. Dotace je ve smyslu zákona č. 320/2001 Sb., o finanční kontrole ve veřejné správě a o změně některých zákonů (zákon o finanční kontrole), ve znění pozdějších předpisů, veřejnou finanční podporou a vztahují se na ni všechna ustanovení tohoto zákona.

### III.

#### Čerpání dotace

1. Poskytovatel stanovuje použitelnost dotace maximálně do **31. 12. 2015**, výhradně však na akci a účel, uvedené v čl. II., bod 2.
2. Příjemce je oprávněn čerpat finanční dotaci, která mu byla na základě této smlouvy poskytnuta, v souladu s Pravidly přidělování dotací ze Sportovního fondu statutárního města Liberec.
3. Nevyčerpanou dotaci je příjemce povinen vrátit nejpozději do 30 dnů po předložení vyúčtování dotace na účet poskytovatele č. 4376902/0800 vedený u České spořitelny, a. s., variabilní symbol ..... (číslo smlouvy).

### IV.

#### Způsob poskytnutí finančních prostředků

Dotace bude příjemci poukázána převodem na účet uvedený v záhlaví smlouvy do 20 kalendářních dnů ode dne podpisu této smlouvy.

### V.

#### Všeobecné podmínky

1. Příjemce je povinen písemně oznámit poskytovateli nejpozději do 7 dnů změny týkající se realizace akce, identifikace příjemce či změny týkající se vlastnického vztahu k věci, na niž se dotace poskytuje, jakož i změny související s čerpáním poskytnuté dotace (např. změny v časovém plánu či termínu akce, změnu místa konání akce, zrušení akce, ohrožení realizace akce, změny nebo modifikace akce ovlivňující účelové určení dotace, změny v rozpočtu akce, změny osoby odpovědné za realizaci akce, změna sídla, bydliště, právní formy příjemce, zánik živnostenského oprávnění).
2. Pripouští-li to povaha akce, je příjemce povinen nejpozději **7 kalendářních dnů** před konáním akcí předat či zaslat bližší **informace o konání akce** (např. plakát, leták, program) oddělení cestovního ruchu a sportu, e-mail: [sobotkova.renata@magistrat.liberec.cz](mailto:sobotkova.renata@magistrat.liberec.cz) a [zároveň](mailto:zaroveň@magistrat.liberec.cz) Městskému informačnímu centru, e-mail: [info@visitliberec.eu](mailto:info@visitliberec.eu).
3. Pripouští-li to povaha akce, je pořadatel akce povinen zajistit přístup na akci dvěma osobám pověřeným kontrolní činností při čerpání dotace z fondu.
4. Ve všech písemných materiálech a na veřejných vystoupeních, která se přímo vztahují k podpořené akci, se příjemce zavazuje uvádět text tohoto znění: **„Akce je podpořena Sportovním fondem Statutárního města Liberec“**.  
Při této činnosti je příjemce povinen respektovat aktuální znění „Manuálu pro označování akcí podpořených fondem Statutárního města Liberec“, který je ke stažení na webové stránce [www.liberec.cz](http://www.liberec.cz) (Město a samospráva – Granty a dotace – Fondy města – Sportovní fond).

5. Příjemce dotace odpovídá za hospodárné a efektivní použití veřejných prostředků v souladu s účelem, pro který byly poskytnuty a v souladu s podmínkami v této smlouvě uvedenými. Dále odpovídá za jejich řádné a oddělené sledování v účetnictví v souladu s obecně platnými předpisy, zejména zákonem č. 563/1991 Sb. o účetnictví v platném znění, a za jejich správné vyúčtování.
6. Příjemce dotace je povinen nejpozději do **29. 1. 2016** předložit poskytovateli písemnou zprávu o realizaci projektu a řádné vyúčtování poskytnuté dotace na předepsaném tiskopisu.
7. Pro řádné vyúčtování dotace musí být doložen přehled o skutečných příjmech a výdajích vynaložených na projekt, kopie faktur nebo jiných dokladů faktury nahrazující a doklad o jejich zaplacení. Předložené doklady se musí vztahovat k dotované akci a musí dokládat minimálně výši poskytnuté dotace a výši spolufinancování projektu. Kopie dokladů musí být čitelné, nesmí se překrývat a musí obsahovat předepsané náležitosti. Poskytovatel je v případě potřeby oprávněn požadovat po příjemci předložení originálních dokladů k nahlédnutí.
8. V případě zjištění nedostatků v předloženém vyúčtování je příjemce dotace povinen tyto nedostatky odstranit do 10 pracovních dní od obdržení písemné výzvy k jejich odstranění, nebo v jiné lhůtě určené poskytovatelem dotace.
9. V případě, že příjemce nedodrží podmínky stanovené ve smlouvě (zejména podmínky pro předložení vyúčtování), nebo v případě uvedení nepravdivých údajů v předložených dokumentech, nebude mu poskytnuta žádná finanční dotace ze Sportovního fondu statutárního města Liberec ani z jiného fondu města po dobu následujících dvou kalendářních let.

## VI.

### Kontrola a sankce

1. Příslušné orgány poskytovatele jsou oprávněny v souladu se zákonem č. 320/2001 Sb., o finanční kontrole, ve znění pozdějších předpisů, zákonem č.128/2000Sb., o obcích, ve znění pozdějších předpisů a zákonem o rozpočtových pravidlech kdykoli kontrolovat dodržení podmínek, za kterých byla dotace poskytnuta.
2. Příjemce je povinen poskytnout součinnost při výkonu kontrolní činnosti dle odst. 1 tohoto článku, zejména předložit kontrolním orgánům poskytovatele kdykoliv k nahlédnutí originály všech účetních dokladů prokazujících využití prostředků v souladu s účelem poskytnutí dotace.
3. Příjemce je povinen umožnit poskytovateli provést kontrolu jak v průběhu čerpání dotace, tak i po dobu deseti let od ukončení financování akce ze strany poskytovatele.
4. Příjemce bere na vědomí, že každé neoprávněné použití nebo zadržetí peněžních prostředků poskytnutých jako dotace je porušením rozpočtové kázně podle § 22 zákona o rozpočtových pravidlech.
5. Příjemce, který porušil rozpočtovou kázeň, je povinen provést odvod za porušení rozpočtové kázně, a to výši dle ustanovení § 22 odst. 5 zákona o rozpočtových pravidlech.
6. Porušení povinností stanovených v čl. V odst. 1, 2, 3 a 4 této smlouvy a porušení povinnosti předložit poskytovateli písemnou zprávu o realizaci projektu ve lhůtě stanovené v čl. V odst. 6 této smlouvy jsou považována za méně závažná porušení a uloží se za ně odvod za porušení rozpočtové kázně ve výši 2-10% z poskytnuté dotace.

7. Za prodlení s odvodem za porušení rozpočtové kázně je ten, kdo rozpočtovou kázeň porušil, povinen zaplatit penále ve výši 1 promile z částky odvodu za každý den prodlení, nejvýše však do výše tohoto odvodu. Penále se počítá ode dne následujícího po dni, kdy došlo k porušení rozpočtové kázně, do dne připsání peněžních prostředků na účet poskytovatele.

## VII.

### Závěrečná ustanovení

1. Tato smlouva je vyhotovena ve dvou stejnopisech, z nichž příjemce i poskytovatel obdrží po jednom stejnopisu. Jakékoli změny této smlouvy lze provádět pouze formou písemných číslovaných dodatků na základě dohody obou smluvních stran..
2. Smluvní strany souhlasí, že tato smlouva může být zveřejněna na webových stránkách Statutárního města Liberec ([www.liberec.cz](http://www.liberec.cz)), s výjimkou osobních údajů fyzických osob uvedených v této smlouvě.
3. Pokud dojde v průběhu platnosti této smlouvy u příjemce k přeměně nebo zrušení s likvidací, je příjemce povinen vrátit poskytovateli poměrnou část nevyčerpané dotace nejpozději 10 dní před tím, než dojde k přeměně nebo zrušení právnické osoby s likvidací. *To platí pro příjemce právnické osoby podle ust. § 10a odst. 5 písm. k) zákona o rozpočtových pravidlech.*
4. Doložka platnosti právního úkonu dle § 41 zákona č. 128/2000 Sb., o obcích, ve znění pozdějších právních předpisů: O poskytnutí dotace a uzavření veřejnoprávní smlouvy rozhodlo Zastupitelstvo města Liberec usnesením č. .... ze dne .....

V Liberci dne:

V Liberci dne:

Za poskytovatele

Za příjemce

.....  
Ing. David Pastva  
vedoucí odboru cestovního ruchu,  
kultury a sportu

.....  
Pavel Benc  
předseda

MOTTO:

„JSME MODERNÍ DYNAMICKOU SPOLEČNOSTÍ PŮSOBÍCÍ V OBLASTI INFORMAČNÍCH TECHNOLOGIÍ. POSKYTUJEME KOMPLEXNÍ SLUŽBY IT NEJEN PRO VEŘEJNOU SPRÁVU, ALE I PRO NEZISKOVÉ A KOMERČNÍ SUBJEKTY. NAŠÍM KRÉDEM JE PROFESIONÁLNÍ, SPOLEHLIVÁ A EFEKTIVNÍ PRÁCE.“

# Rozvoj metropolitní sítě optických vláken Liberec v letech 2016 – 2021 - zadání

Návrh projektu Rozvoj metropolitní sítě optických vláken Liberec (MAN) v letech 2016 – 2021 – příloha č. 2

Autoři zadání a podpůrné studie:  
Úsek metropolitní sítě Liberecké IS, a.s.





## Metropolitní síť optických vláken – co to je ?

Optická metropolitní síť je soubor optických prvků, které zajišťují přenos dat.

Je budována od roku 2003 jako komunikační vrstva pro provoz celého IS SML, IZS LK, a IS veřejnoprávních subjektů v Liberci v široké míře.

Dalším účelem je poskytnutí bezpečného přístupu k centrálním informačním systémům (intranetové servery, informační portály atd.) a zabezpečené připojení do veřejné sítě Internet.

MAN je nehmotným souborem znalostí LIS. Tento soubor znalostí obsahuje oblasti použitých technologií, konfigurace sítě, organizace správy a provozu a organizace a řešení smluvních vztahů zajišťujících uživatelská práva. Celý souhrn znalostí zajišťuje stabilitu a vysokou úroveň sítě ve všech ohledech.



## Metropolitní síť optických vláken – co to je ?

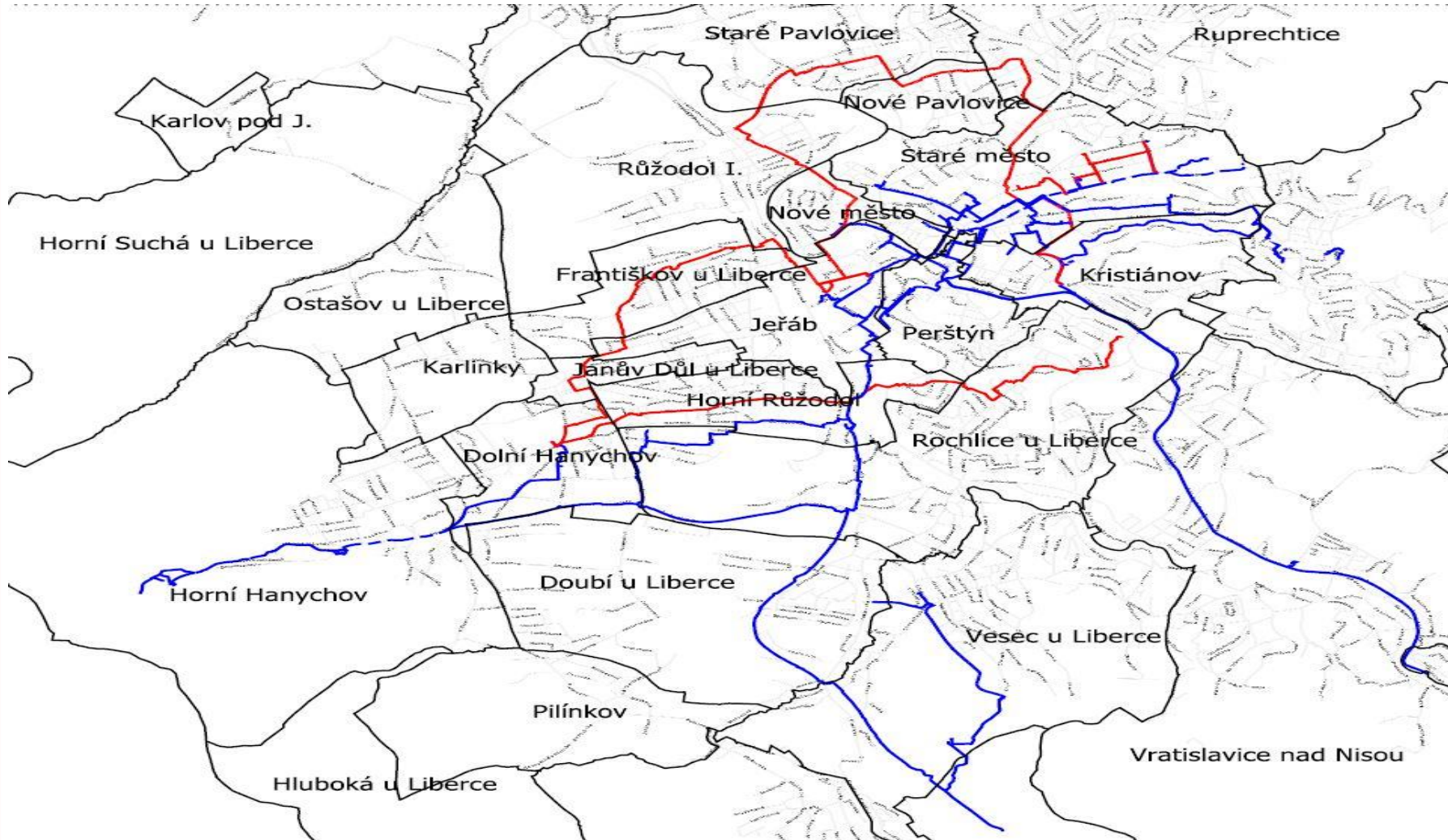

## Návrh rozvoje metropolitní sítě optických vláken je rozdělen do dílčích projektů.

- **Projekt 0 – Technologie trasy Velký okruh Liberec**  
*Projekt 0 řeší dobudování infrastruktury páteřní sítě pro realizaci projektů 1 a 2.*
- **Projekt 1 – Zpřístupnění moderních informačních technologií pro základní školy a příspěvkové organizace města**  
*Projekt 1 řeší přípravu a realizaci připojení dosud nepřipojených organizací města (zejména základních škol) k hlavní páteři sítě*
- **Projekt 2 – Zvýšení využití a výnosů z metropolitní optické sítě**  
*Projekt 2 řeší přípravu a realizaci připojení dalších zákazníků k hlavní páteři sítě*

**K návrhu rozvoje MAN byla sestavena podrobná technologicko - ekonomická studie zahrnující všechny uvedené dílčí projekty**



# Zpřístupnění moderních informačních technologií pro ZŠ a PO města

## Výchozí stav – proč se tím zabývat ?

### Existující potřeby ZŠ a PO

- Sdílení dat s ostatními školami v Liberci, možnost videokonferencí s partnerskými školami v zahraničí, přístup do školního informačního kanálu (ŠIK)
- Využívání interaktivních tabulí a tabletů při výuce, stahování učebních materiálů
- Zvýšení bezpečnosti (kamerový systém a napojení na PCO, docházkový systém, zálohování dat)
- Zajištění stejné úrovně informačních technologií mezi organizacemi města, přístup k moderním IT službám – cloudové služby (např. Office 365 zdarma)

### Existující potřeba zřizovatele

#### **Motto: „Kde není spojení není velení“**

- Sjednocení některých procesů pro controlling a efektivnější řízení škol a PO (finanční kontrola, řízení údržby, energetický controlling, apod.)



## Cílový stav – čeho chceme dosáhnout ?

- Vytvoření prostředí pro nastavení stejné úrovně informačních technologií
- Dostupnost vysokorychlostního internetu,
- Zpřístupnění moderních, informačních technologií prostřednictvím cloudových služeb Liberecké IS, a.s. (VDI, VoIP, e-mail, aplikace pro podporu procesů, elektronická pošta, spisová služba, ekonomický controlling organizací, správa webových stránek, docházkové systémy a systém stravování, zálohování a archivace dat a aplikací, výpočetní výkon, datový prostor)
- Možnost centrálního řešení bezpečnostních systémů (kamerový systém ve školách s napojením na pult centrální ochrany) ,
- Zapojení škol a příspěvkových organizací do jednotné informační struktury města.



## Cílový stav – jak toho chceme dosáhnout ?

Prostředkem pro naplnění těchto přínosů je připojení všech organizací města na metropolitní síť optických vláken.

Připojením základních škol a dalších organizací na optickou metropolitní síť je možné nejen pokrýt dnešní potřeby, ale také umožnit zpřístupnění dalších moderních informačních technologií a služeb tak, jak budou v příštích letech přicházet.



## Seznam již připojených městských organizací

- ❖ Nový magistrát, Stará radnice, URAN, Liebigova vila
- ❖ Městská policie Liberec
- ❖ **Základní škola Lesní**
- ❖ Komunitní práce Liberec, o.p.s.
- ❖ Zoologická zahrada Liberec, včetně budovy Lidové sady
- ❖ Malé divadlo, Divadlo F.X.Šaldy a Naivní divadlo
- ❖ Terminál MHD
- ❖ Dopravní podnik města Liberce a Jablonce nad Nisou, a.s.
- ❖ Liberecká IS, a.s.
- ❖ MÚ Vratislavice nad Nisou
- ❖ Technické služby města Liberce, a.s.
- ❖ Sportovní areál Ještěd a.s., Rekreační a sportovní areál Vesec
- ❖ Komunitní středisko KONTAKT Liberec
- ❖ Sportovní areál Liberec, s.r.o.
- ❖ Krajská nemocnice Liberec, a.s.
- ❖ Některé Kamerové body MP a DPMLJ a.s.
- ❖ Některé křižovatky se SSZ





## Připojení základních škol

Studie rozvoje metropolitní sítě řeší připojení základních škol z pohledu:

- Hodnocení priority připojení (projevena poptávka?)
- Vzdálenosti školy od optické sítě,
- Nákladů na realizaci (vybudování last-mile od páteře sítě),

Základní školy jsou v rámci realizačních prací rozděleny do dílčích etap:

1. Etapa – řeší školy, u nich je evidována poptávka po připojení a které jsou v blízkosti páteřní sítě. U těchto škol byly již zahájena inženýrská příprava
2. Etapa - řeší školy, u kterých nebyla zahájena inženýrská příprava, ale jsou lokalizovány v příznivé vzdálenosti od páteřní trasy sítě.
3. Etapa – řeší školy, které jsou od páteřní sítě natolik vzdáleny, že realizační práce jsou možné s velkými finančními náklady.



## Seznam škol v Etapě 1

- ✓ ZŠ Lesní - připojeno 09/2015
- ✓ ZŠ Vratislavice - zahájeno Územní řízení
- ✓ ZŠ 5. května - zahájeno Územní řízení
- ✓ ZŠ Husova - zahájeno Územní řízení

Etapa 1	2015	2016	Náklady celkem
Náklady celkem	0 Kč	1 279 350 Kč	<b>1 279 350 Kč</b>

### Finanční zdroje:

- Dotační prostředky EU – žadatel LIS



## Seznam škol v Etapě 2

- ZŠ U Školy
- ZŠ U Soudu
- ZŠ Švermova
- ZŠ Oblačná
- ZŠ Ještědská
- ZŠ Dobiášova
- ZŠ Česká
- ZŠ Broumovská
- ZŠ a ZUŠ Jabloňová
- ZŠ Praktická a speciální Orlí
- Základní umělecká škola
- Základní škola Vrchlického
- Základní škola Barvířská

Etapa 2	2016	2017	2018	
Náklady celkem	400 000 Kč	2 547 600 Kč	1 504 900 Kč	
Etapa 2	2019	2020	2021	Náklady celkem
Náklady celkem	525 900 Kč	50 000 Kč	162 450 Kč	<b>5 190 850 Kč</b>

### Finanční zdroje:

- Dotační prostředky EU – žadatel LIS



## Seznam škol v Etapě 3

- ZŠ praktická Liberec
- ZŠ náměstí Míru
- ZŠ Na Výběžku
- ZŠ Křižanská
- ZŠ Kaplického
- ZŠ Aloisina výšina

Připojení těchto škol navrhujeme řešit buď pouze s pomocí dotačních prostředků nebo postupně v rámci plánovaných rekonstrukcí městských komunikací a chodníků v letech 2017 – 2021, resp. dalších. Akutní případy lze řešit pomocí bezdrátového připojení nebo s využitím sítí jiných operátorů, je ale nutné v takovém případě počítat s provozním nákladem v řádu jednotek set tisíc korun za rok.

Etapa 3	Náklady celkem
Náklady celkem	<b>12 704 700 Kč</b>

### Finanční zdroje:

- Dotační prostředky EU – žadatel LIS



## Připojení dalších organizací zřizovaných SML

- Městská policie Liberec, služebna okrsek Františkov
- DIVADLO F. X. ŠALDY LIBEREC - DÍLNY SCÉNICKÝCH DEKORACÍ
- Botanická zahrada Liberec

Městské organizace	2016	2017	
Náklady celkem	155 000 Kč	108 450 Kč	
Městské organizace	2018	2019	Náklady celkem
Náklady celkem	50 000 Kč	612 450 Kč	<b>925 900 Kč</b>

### Finanční zdroje:

- Dotační prostředky EU – žadatel LIS



# Zvýšení využití a výnosů z metropolitní optické sítě

## Výchozí stav – proč se tím zabývat ?

Strategické zadání pro Libereckou IS, a.s. ze strany představenstva i ze strany vedení města obsahuje zvyšování výnosů z Metropolitní sítě optických vláken a celkové zvýšení hospodářského výsledku z této činnosti.



## Cílový stav – čeho chceme dosáhnout ?

- zvýšení výnosů SML z majetku zapojeného v MAN,
- zvýšení tržeb Liberecké IS, a.s., a z toho plynoucí úspora rozpočtových prostředků SML
- snížení jednotkových nákladů LIS na infrastrukturu,





## Cílový stav – jak toho chceme dosáhnout ?

Prostředkem pro naplnění těchto přínosů je připojení dalších organizací z komerční sféry, oblasti organizací Libereckého kraje a státních organizací, případně poskytnutí kapacity určitých úseků MAN těmto organizacím.

Druhou cestou pro naplnění těchto přínosů je poskytnutí kapacity metropolitní sítě dalším telekomunikačním operátorům



## Cílový stav – jak toho chceme dosáhnout ?

Studie rozvoje metropolitní sítě řeší připojení dalších subjektů z pohledu:

- Hodnocení priority připojení (projevena poptávka?)
- Vzdálenosti subjektu od optické sítě,
- Nákladů na realizaci (vybudování last-mile od páteře sítě),

Připojení každého subjektu ale musí mít ekonomický důvod. Proto budou jednotlivé subjekty připojovány jen v případě uzavření smlouvy na služby a uhrazení zřizovacího poplatku k uhrazení co největšího podílu výdajů na připojení.

Návratnost každé takové investice musí být maximálně 15 let



## Seznam již připojených organizací

### Seznam již připojených obcí a organizací Libereckého kraje

- Krajský úřad Libereckého kraje
- Severočeské muzeum v Liberci
- Oblastní galerie Liberec
- Zdravotnická záchranná služba LK
- Krajská nemocnice Liberec
- Krizové centrum Jungmannova
- Hasičský záchranný sbor LK (Šumavská, Barvířská)
- Krajská vědecká knihovna Liberec
- Statutární město Jablonec nad Nisou

### Seznam již připojených státních organizací

- Policie České republiky (Pastýřská, Mariánská, Dr.M.Horákové, Tanvaldská)
- Krajské vojenské velitelství ČR
- Technická univerzita v Liberci (budova „H“, budova „B“, koleje Harecov)

### Seznam již připojených komerčních subjektů

- GENNET
- Centrum Babylon
- Budova čp. 516, Masarykova ulice (bývalé ředitelství LVT)
- Budova „Dílo“, náměstí Dr. E. Beneše
- S-TOWER (TC)



## Seznam organizací, plánovaných k připojení

- SOŠ Liberec, Jablonecká
- Severočeské Muzeum v Liberci
- Plavecký Bazén Liberec
- Net-System s.r.o.
- Liberecká jazyková školka, o.p.s.
- Křesťanská ZS a MŠ J.A.Komenského
- JUDr. Alexandr Šoljak, advokátní kancelář
- Budova Krajského soudu v Liberci
- Gymnázium Jeronýmova
- Geokart Liberec, v.o.s.
- FITHAM
- Fenestra Wieden, s.r.o.
- Domov pro seniory Vratislavice nad Nisou
- Centrum pro zdravotně postižené Libereckého kraje



# Technologie trasy Velký okruh Liberec

## Velký okruh – co to je ?

- **HDPE chráničky , jež byly pro Statutární město Liberec položeny v rámci staveb**
  - Firmy T-Mobile v letech 2012 - 2013
  - Rekonstrukcí komunikací města (lokalita ZOO, Matoušova, Kostelní) v letech 2012 - 2014
- **Základní parametry tras**
  - trasy jsou tvořena HDPE chráničkami
  - část HDPE je opatřena svazkem mikrotrubiček, část je prázdná,
  - trasy nejsou opatřeny technologií pro přenos dat.

## Velký okruh MAN – co to je ?

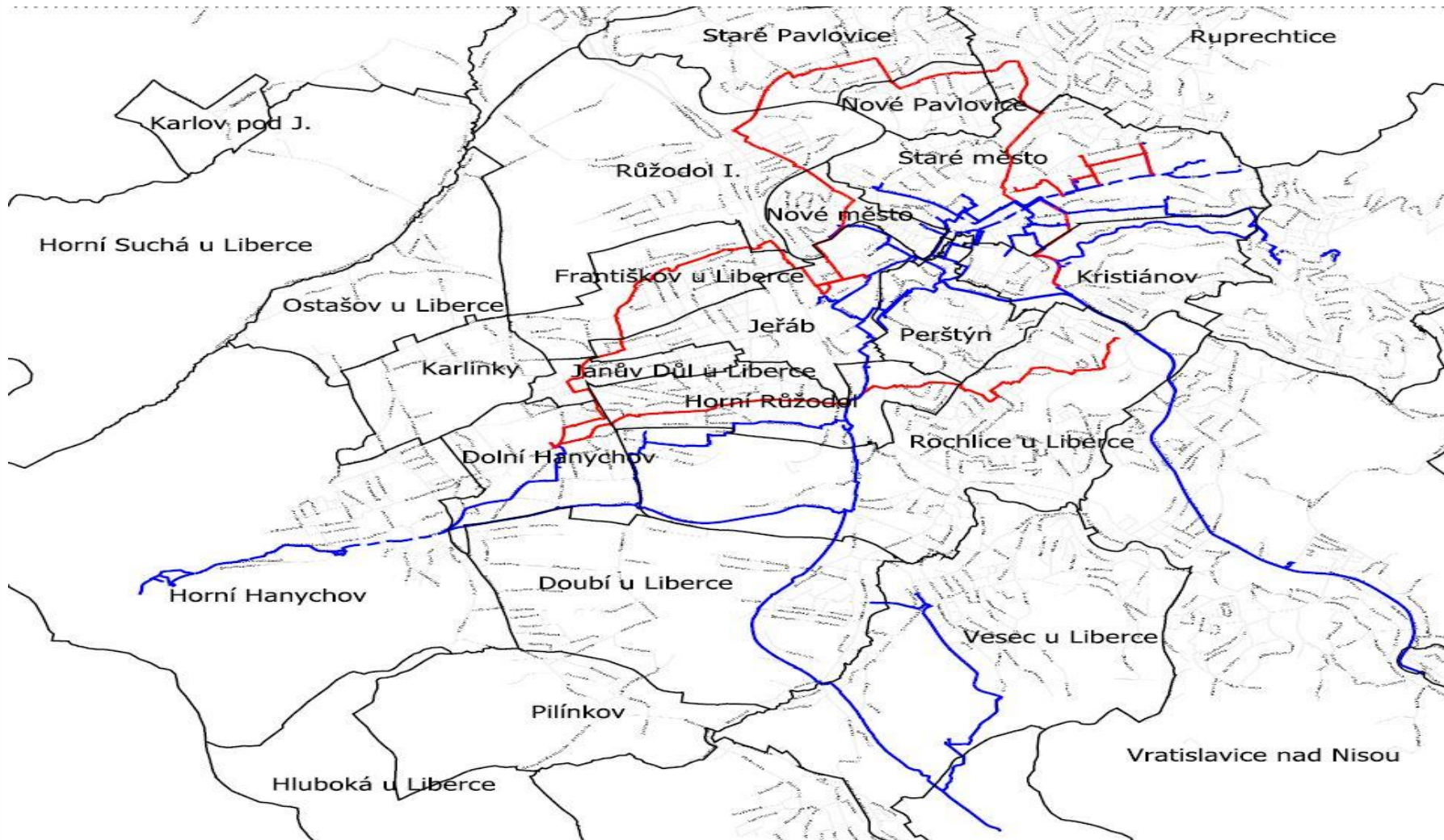

## Výchozí stav – proč se tím zabývat ?

- Projekt 0 řeší dobudování infrastruktury páteřní sítě pro realizaci projektů 1 a 2. Bez tohoto kroku nelze realizovat tento návrh rozvoje Metropolitní sítě optických vláken
- Velký okruh je v současnosti tvořen nevyužitým majetkem SML





## Cílový stav – čeho chceme dosáhnout ?

- Využití těchto tras jako základní páteře pro připojení subjektů základních škol, příspěvkových organizací města, organizací Libereckého kraje a komerčních subjektů.
- Využití majetku SML



## Cílový stav – jak toho chceme dosáhnout ?

- Převést tento majetek do správy Liberecké IS, a.s.
- „Oživit“ trasy instalací optických technologií (mikrotrubiček, optických kabelů a optických spojek).

## **Cílový stav – jak toho chceme dosáhnout ?**

### **Rámcové náklady na instalaci technologií**

Celková délka tras, bez technologického vybavení se pohybuje cca kolem **18 tis. metrů**. Instalace optických technologií znamená **investici cca 3 – 3,5 mil. korun bez DPH**.

### **Možné finanční zdroje:**

- Investiční prostředky Liberecké IS
- Na základě spolupráce s partnerem z oblasti telekomunikací zajistit prostředky na instalaci optických technologií formou dlouhodobého pronájmu (25 let) části kapacity tras

## Závěr

Žádáme Radu města Liberce  
o schválení:

- Záměru převodu majetku města tvořeného „Velkým okruhem MAN“ do garance Odboru informatiky a řízení procesů MML a následně do správy Liberecké IS, a.s.
- Záměru dovybavení „Velkého okruhu MAN“ optickými technologiemi
- Zahájení projektu „Zpřístupnění moderních informačních technologií pro ZŠ a PO města“

o souhlas:

- Se zahájením projektu „Zvýšení využití a výnosů z metropolitní optické sítě“

*Detailní text usnesení a souvisejících úkolů je součástí důvodové zprávy*

## ZÁPIS Z JEDNÁNÍ

Zasedání č: 1

dne: 26. 8. 2015

Místo zasedání: kancelář vedoucího odboru správy veřejného majetku

Zapsal: Anna Löfflerová

Dne: 27. 8. 2015

Přítomní:

- Bc. David Novotný, vedoucí odboru správy veřejného majetku
- Tomáš Kysela, náměstek pro technickou správu majetku města
- Ing. Zbyněk Vavřina, vedoucí odboru informatiky a řízení procesů
- Ing. Jaroslav Bureš, MBA, ředitel Liberecké IS, a.s.
- Anna Löfflerová, manažerka úseku MAN a GIS Liberecké IS, a.s.

### Program jednání:

Schůzka pracovní skupiny k tématu správy optických tras, jež jsou v majetku SML a jež nejsou ve správě Liberecké IS, a.s.

### Zápis z jednání:

Na jednání pracovní komise byly prezentovány výsledky a doporučení firmy RELSIE, spol. s r.o. (dále jen RELSIE) vzešlé z analýzy stavu metropolitní sítě.

Skupina vyhodnotila varianty, které pro uspořádání správy optických prvků v majetku města Liberce analýza navrhuje.

Společnost RELSIE ve své zprávě doporučuje jako jednu z variant, aby správcem optických prvků, jež jsou v majetku statutárního města Liberec, zůstala i nadále společnost Liberecká IS, a.s. Po společném hodnocení přínosů a negativ jednotlivých variant se členové skupiny shodli na této variantě.

Pracovní skupina doporučuje Radě města, aby optické prvky, které již Liberecká IS, a.s. spravuje, zůstaly i nadále v její správě. Dále budou do této správy předány i části optických tras, jež byly budovány vlastní investicí města.

### Jedná se o tyto trasy:

- 1) Lokalita ZOO (ulice Lesní, Mozartova, Dvořákova, Gorkého, Vítězná)
  - 2) Kostelní
  - 3) Matoušova
  - 4) trasy města vybudované v rámci stavby T-Mobile
  - 5) trasy realizované v rámci napojení křižovatek se SSZ
- Popřípadě jiné další, prozatím zde neuvedené a prozatím nezjištěné.

**Pracovní skupina navrhuje, aby Rada města uložila vedoucímu odboru informatiky a řízení procesů MML, aby ve spolupráci s vedoucího odboru správy veřejného majetku a odborem ekonomiky:**

- A) Zajistil dle doporučení odboru ekonomiky potřebné podklady a dokumenty, nutné pro vklad tras do majetku města (faktury, a znalecké posudky tam, kde nelze vyčíslit hodnotu nabytého majetku apod.)
- B) Zajistil zaevidování výše uvedených tras v účetní evidenci majetku města
- C) Zajistil nutné právní kroky k převodu tras do správy Liberecké IS, a.s.

Návrh projektu Rozvoj metropolitní sítě optických vláken (Liberec MAN) v letech 2016 – 2021 – příloha š. 3

## Seznam tras pro optické kabely tvořících „Velký okruh MAN“ v Liberci.

### 1. Trasa T-Mobile:

- Jablonecká
- Sametová (kříží)
- Broumovská (kříží)
- Pod Sadem míru
- Ševčíkova
- Na Žižkově (kříží)
- Horní kopečná
- Majakovského (kříží a vede sídlištěm)
- Na Jezírku (podél) směrem k ulici U Močálu
- U Močálu (kříží ulici)
- Šlikova
- Dr. M. Horákové (kříží ulici)
- **Čechova (propojení se stávající sítí MAN v kabelové komoře)**
- Doubská (kříží ulici)
- 28. října (kříží ulici)
- Jeronýmova
- Příční
- **Ještědská – V TSML propojení se stávající sítí MAN v kabelové komoře u parkoviště)**
- Tábořská
- Národní, podél Kubelíkova
- Daliborova
- Volgogradská
- Kubelíkova
- Americká
- Domažlická (kříží ulici) – dále podíl zahrádek
- Švermova (kříží ulici)
- Preslova
- Jáchymovská
- Vojanova (kříží ulici)
- Sídlištěm Jáchymovská
- Nová
- Žitavská (kříží ulici)
- **Jungmannova propojení s trasou Libereckého kraje v kabelové komoře**
- Anenská
- Vaňurova
- Matoušova
- Slavíčková
- Oldřichova
- Metelkova
- Truhlářská
- Chrastavská
- Sokolská
- Růžodolská
- Rolnická
- V Zátocině
- Letná
- Jabloňová
- Hrdinů

- Šimáčkova (kříží ulici)
- Jarní (kříží)
- Generála Svobody (kříží ulici)
- Smetanová
- Borový vrch
- Sokolovská (kříží ulici)
- Vrchlického (kříží ulici)
- Třešňová (kříží ulici)
- loukou k Rychtářské
- Květnové revoluce
- Ruprechtická
- Budyšínská
- Náměstí Tržní
- **Šamánkova propojení se stávající sítí MAN a sítí TUL v kabelové komoře**
- Masarykova
- Klostermannova
- Baarova (kříží)
- **Husova (kříží ulici) – propojení se stávající sítí MAN**
- Klášterní
- Jablonecká

## 2. Lokalita ZOO

- Lesní (od školy až po Masarykovu)
- Mozartova (od Lesní po Dvořákovu)
- Dvořáková (Od Zborovské po Masarykovu)
- Gorkého (celá)
- Vítězná (od Masarykovy po Gorkého)

## 3. Trasy ELTODO

- Od Náchodské – po křižovatku Košická (HDPE i optický kabel)
- Od Šaldova náměstí – po Zámecké náměstí, podél budovy PLAZA (HDPE i optický kabel)
- OD Lipová, Jabloneckou až ke Skalce (jenom optický kabel)

## 4. Ostatní

- Matoušova
  - Kostelní
-

## Pravidla pro poskytování dotací z Ekofondů

1. Ekofond (dále jen „EF“) je dílčím fondem Dotačního fondu SML (dále jen „DF“).
2. EF soustřeďuje finanční prostředky na podporu projektů činností, opatření a aktivit (dále jen „projekty“) realizovaných v jednotlivých oblastech podpory dle vyhlášených programů.
3. Správní rada EF spravuje EF, schvaluje jednotlivé výzvy pro předkládání žádostí o dotace z programů EF, hodnotí projekty předložené v žádostech, navrhuje čerpání prostředků z EF, předkládá je k projednání v orgánech města, zhotovuje zprávu o využití a vyúčtování dotací z EF a předkládá ji na vědomí orgánům města. Správní rada EF rovněž projednává a povoluje změny v projektech. Předsedu, místopředsedu a členy správní rady EF volí ZM. Správní rada má 5, 7 nebo 9 členů. Tajemníka správní rady EF jmenuje tajemník MML z řad zaměstnanců MML.
4. Správce programů EF navrhuje účel a finanční alokaci programů EF, předkládá návrh programů k projednání v orgánech města a po jejich schválení je vyhláší v zákonné lhůtě zveřejněním na elektronické úřední desce MML, provádí hodnocení administrativního souladu žádostí o dotaci s podmínkami vyhlášeného programu, podílí se na kritériálním hodnocení žádostí, odpovídá za financování projektů podpořených z programů EF a je příkazcem finančních operací.
5. V rámci EF mohou být nejméně jednou ročně vyhlášovány programy Ekologie, Veřejná zeleň a Odpady.
6. Programy EF stanoví souhrn věcných, časových, organizačních a finančních podmínek, za nichž lze poskytnout finanční podporu, v podobě dotace, na účel stanovený programem. Programy EF a jejich změny doporučuje RM na návrh správce programů EF a rozhoduje o nich ZM.
7. Program **Ekologie** je vyhlášován za účelem podpory ekologické výchovy a osvěty, ochrany přírody a krajiny, péče o vodní toky a vodní zdroje, obnovitelných zdrojů energie (neziskové projekty a studie), péče o zvířata v nouzi a místní agendy 21.  
Program **Veřejná zeleň** je vyhlášován za účelem podpory údržby, ochrany a tvorby zeleně ve městě.  
Program **Odpady** je vyhlášován za účelem předcházení, třídění, využívání a zneškodnění odpadů.
8. Žadatelem o dotaci z EF může být, nestanoví-li programy jinak, fyzická či právnická osoba s výjimkou akciové společnosti s akciemi na doručitele. Finanční podporu nelze poskytnout žadateli, který má vůči SML neuhrazené závazky po lhůtě splatnosti.
9. Do vyhlášeného programu může žadatel předložit maximálně 2 žádosti. V každé žádosti může žádat o dotaci na jeden projekt. Je-li žadatel vnitřně členěnou organizací (např. na oddíly, kluby, pobočky...), považuje se pro účely podání žádosti o dotaci každá z těchto organizačních jednotek za samostatného žadatele.
10. Dotace se poskytují pouze na úhradu nezbytných a uznatelných výdajů realizovaného projektu. Z poskytnuté dotace nelze hradit následující výdaje:
  - Dary třetím osobám
  - Odpisy majetku
  - Výdaje na pořízení alkoholických nápojů
  - Výdaje na služební cesty nad 15 % nezbytných nákladů realizovaného projektu
  - Pokuty, penále a jiné sankce (rezervy na možné budoucí ztráty)
  - Daň z přidané hodnoty (u plátců DPH), úroky, které dluží žadatel třetí osobě
  - Odváděné členské či jiné příspěvky podobného typu



11. Žádosti o poskytnutí dotace, vč. elektronických kopií požadovaných příloh, jsou přijímány v daném termínu prostřednictvím elektronického formuláře dostupného na webových stránkách SML. Na formální nedostatky upozorní žadatele správce programu a poskytne lhůtu 3 pracovních dnů na jejich odstranění. Žádosti se podávají před zahájením projektu, na který je žádána dotace, nebo v průběhu jeho realizace, nikoli po jeho ukončení. Na každý projekt musí být podána jednotlivá žádost.

K žádosti žadatel připojí elektronické kopie dokladů o zřízení bankovního účtu, právní subjektivitě právnické osoby (doklad o registraci, výpis z obchodního rejstříku, stanovy nebo statut) a jejím statutárním zástupci (aktuální zápis o jmenování, pověření, plná moc). U fyzické osoby kopie platného občanského průkazu nebo živnostenského listu a dokladu o zřízení bankovního účtu. V případě přidělení dotace bude pro účel přípravy smlouvy o poskytnutí dotace vyžádáno předložení originálů nebo úředně ověřených kopií těchto dokladů, bez nichž nelze smlouvu uzavřít.
12. Na jeden projekt nelze kumulovat finanční prostředky z různých programů dílčích fondů. Maximální podíl dotace na jeden projekt z alokace na vyhlášený program je na návrh správní rady EF stanoven při vyhlášení programu.
13. Projekty hodnotí hodnotitelé, jejichž počet stanoví správce programů EF před vyhlášením programu. Hodnotitele navrhuje příslušný člen RM, jeho návrh projedná správní rada EF a do funkce jmenuje hodnotitele správní rada DF.
14. Každý projekt vždy hodnotí nezávisle na sobě dva hodnotitelé. Výsledné bodové hodnocení se vypočte jako průměr obou hodnocení. V případě rozdílu hodnocení o více než 25 bodů zadá předseda správní rady EF třetí hodnocení. Výsledné bodové hodnocení se vypočte jako průměr dvou bližších hodnocení.
15. Správní rada EF nemůže měnit bodové hodnocení projektů. V odůvodněných případech může navrhnout a písemně zdůvodnit přidělení dotace pro výjimečný projekt, příp. neposkytnutí dotace pro projekt, ale vždy musí být uvedena osoba, která změnu navrhla. Konečný návrh správní rady EF na přidělení dotací včetně výsledků hodnocení projektů hodnotiteli je zveřejněn webových stránkách SML.
16. Žadatelé budou o rozhodnutí o přidělení či nepřidělení dotace včetně důvodů rozhodnutí písemně vyrozuměni do 15 dnů od zveřejnění usnesení ZM na úřední desce SML.
17. Dotace budou úspěšným žadatelům zaslány po uzavření smlouvy o poskytnutí dotace, ve které bude specifikován předmět smlouvy, trvání smlouvy a účelovost vynaložených prostředků. Finanční prostředky budou zaslány bezhotovostním bankovním převodem na účet žadatele uvedený v žádosti o poskytnutí dotace do 20 dnů od uzavření smlouvy o poskytnutí dotace. Poskytovatel dotace provádí kontrolu využití přidělených dotací dle zákona 320/2001 Sb., o finanční kontrole, v platném znění.
18. Zprávu o realizaci projektu s podrobným popisem uskutečněných aktivit, způsobem propagace poskytovatele dotace a vyúčtování dotace zašle příjemce dotace prostřednictvím elektronického formuláře dostupného na webových stránkách SML ve lhůtě uvedené ve smlouvě o poskytnutí dotace. Ve stejné lhůtě musí oba dokumenty v tištěné podobě s podpisem odpovědné osoby doručit správci programů EF.
19. Pro řádné vyúčtování dotace musí být doložen přehled o čerpání a použití poskytnuté dotace, o skutečných příjmech a výdajích vynaložených na projekt a případně o vrácení nepoužitých finančních prostředků zpět SML. Přehled musí dokládat minimálně výši poskytnuté dotace a výši spolufinancování projektu. Kopie dokladů nejsou vyžadovány. Vyúčtování dotace musí být podepsáno osobou zodpovědnou za

projekt (statutární zástupce organizace, zmocněná osoba apod.) a další osobou působící v organizaci (např. účetní). Je-li žadatelem fyzická osoba, tak pouze touto osobou.

20. V případě zjištění nedostatků v předloženém vyúčtování je příjemce dotace povinen tyto odstranit ve lhůtě určené poskytovatelem dotace, zpravidla do 10 pracovních dnů po obdržení písemné výzvy, nebo v jiné lhůtě určené poskytovatelem dotace. V případě pochybností si může správce programů EF vyžádat kopie příslušných dokladů zanesených ve vyúčtování dotace.

## **Kritéria pro hodnocení žádostí**

Celkový počet bodů k rozdělení se pohybuje na škále -10 až 100. Hodnotitelé posuzují způsobilost žadatele a kvalitu, proveditelnost, příp. rizika projektu, přičemž každý bodový přiděl musejí krátce zdůvodnit. V šesti kritériích mají k dispozici až 100 bodů. Kritérium č. 7 (vyhodnocení již dříve poskytnutých dotací od SML) posuzuje správce programů EF při formální kontrole projektů a informuje hodnotitele o fixním bodovém přidělu (od -10 do 0 bodů).

### **1. Žadatel (0 – 10 bodů)**

- Žadatel se zkušenostmi a předpoklady pro dobrou realizaci projektu (6-10 b.).
- Žadatel s předpoklady pro dobrou realizaci projektu (1-5 b.).
- Problematický či zcela neznámý žadatel (0 b.).

### **2. Prioritní oblasti pro daný rok (0 – 15 bodů)**

- Projekt je zaměřený na prioritní oblast pro daný rok (15 b.).
- Prioritní oblasti, max. dvě až tři, vycházejí ze strategického nebo akčního plánu města. Stanovuje je správní rada EF na návrh příslušného náměstka.

### **3. Přínos projektu (0 – 30 bodů)**

- Projekt je přínosný pro celé město či jeho významnou část. Cíle plně korespondují s účelem vyhlášeného programu. Projekt lze chápat jako příklad dobré praxe (21-30 b.).
- Projekt by měl být přínosem, přes dílčí otázky či nejasnosti by měl mít na život ve městě pozitivní dopad. Cíle jsou v zásadě v souladu s účelem vyhlášeného programu (11-20 b.).
- Součástí projektu jsou vedle přínosných aktivit také aktivity sporné, nejasné či jinak problematické. Výsledek a přínos projektu nelze přesně odhadnout. V souladu s účelem vyhlášeného programu je pouze částečně (1-10 b.).
- Projekt nemá pro město žádný přínos, nebo má jen minimální. Cíle projektu nekorespondují s účelem vyhlášeného programu (0 b., projekt nebude dále hodnocen).

### **4. Kvalita projektu (0 – 15 bodů)**

- Všechny fáze projektu jsou jasně a srozumitelně popsány. Jednotlivé aktivity korespondují se stanoveným záměrem a cíli. Projekt lze chápat jako příklad dobré praxe (12-15 b.).
- Všechny fáze projektu jsou jasně a srozumitelně popsány. Jednotlivé aktivity částečně korespondují se stanoveným záměrem a cíli (8-11 b.).
- Nejsou zcela jasně a srozumitelně popsány některé fáze projektu. Záměr a cíle jsou v zásadě v souladu se zvolenými aktivitami (4-7 b.).
- Projekt je zmatečný, příp. není popsána některá z fází projektu. Záměr a cíle jsou definovány vágně a bez souladu s aktivitami (0-3 b.).

### **5. Dopad projektu a jeho cílová skupina (0 – 15 bodů)**

- Projekt a jeho výsledky budou přínosné pro širokou libereckou veřejnost v delším časovém horizontu (12-15 b.).
- Projekt a jeho výsledky budou přínosné pro významnou část liberecké veřejnosti v delším časovém horizontu (8-11 b.).
- Přínos projektu je lokální, avšak s výrazně pozitivním ekologickým dopadem (4-7 b.).
- Přínos projektu je omezený na výrazně malou oblast nebo má velmi malý ekologický přínos (0-3 b.).

**6. Rozpočet projektu (0 – 15 bodů)**

- Rozpočet je přehledný, odpovídá aktivitám a cílům projektu (15 b.).
- Rozpočet je přehledný a jasný, některé položky jsou nadhodnocené (10 b.).
- Rozpočet je nepřehledný, některé položky nadhodnocené či neodpovídají aktivitám (5 b.).
- V rozpočtu chybí některé části, případně jsou v nesouladu s vyhlášeným programem. Položky značně neodpovídají zvoleným aktivitám (0 b.).

**7. Využití dříve poskytnutých dotací od SML a dodržení smluvních ujednání<sup>1</sup> (-10 – 0 bodů)**

- žadatel v průběhu posledních tří let zvláště závažným způsobem porušil smluvní ujednání, např. nedodáním vyúčtování dotace (-10 bodů)
- žadatel v průběhu posledních tří let porušil smluvní ujednání, např. opožděným dodáním vyúčtování dotace (-5 bodů)
- žadatel v průběhu posledních tří let dodržel všechna smluvní ujednání, popř. jde o zcela nového žadatele (0 bodů)

---

<sup>1</sup>Funkčně nahrazuje tzv. blacklist, protože v případě porušení smlouvy (včasné nedodání vyúčtování, neúčelové čerpání dotací aj.) nepřiznává žadateli o dotaci ve třech po sobě jdoucích letech žádné body. Souběžně porušení smlouvy řeší odvod, příp. penále dle zákona 250/2000 Sb., o rozpočtových pravidlech územních rozpočtů.

## Pravidla pro poskytování dotací z Fondu vzdělávání

1. Fond vzdělávání (dále jen „FV“) je dílčím fondem Dotačního fondu SML.
2. FV soustřeďuje finanční prostředky na podporu projektů, činností, opatření a aktivit (dále jen „projekty“) realizovaných v jednotlivých oblastech podpory dle vyhlášených programů.
3. Správní rada FV spravuje FV, schvaluje jednotlivé výzvy pro předkládání žádostí o dotaci z programů FV, hodnotí projekty předložené v žádostech, navrhuje čerpání prostředků z FV, předkládá je k projednání v orgánech města, zhotovuje zprávu o využití a vyúčtování dotací z FV a předkládá ji na vědomí orgánům města. Správní rada FV rovněž projednává a povoluje změny v projektech. Předsedu, místopředsedu a členy správní rady FV volí ZM. Správní rada má 5, 7 nebo 9 členů. Tajemníka správní rady FV jmenuje tajemník MML z řad zaměstnanců MML.
4. Správce programů FV navrhuje účel a finanční alokaci programů FV, předkládá návrh programů k projednání v orgánech města a po jejich schválení je vyhláší v zákonné lhůtě zveřejněním na elektronické úřední desce MML, provádí hodnocení administrativního souladu žádostí o dotaci s podmínkami vyhlášeného programu, podílí se na kritériálním hodnocení žádostí, odpovídá za financování projektů podpořených z programů FV a je příkazcem finančních operací.
5. V rámci FV mohou být nejméně jednou ročně vyhlášovány programy na podporu následujících oblastí s realizací na území města Liberec:
  - **Volnočasové aktivity s jasným vzdělávacím dopadem na cílovou skupinu**
  - **Komunitní činnost přispívající rozvoji místních iniciativ**
  - **Další vzdělávání a celoživotní učení**
  - **Soutěže a školní časopisy**
6. Programy FV stanoví souhrn věcných, časových, organizačních a finančních podmínek, za nichž lze poskytnout finanční podporu, v podobě dotace, na účel stanovený programem. Programy FV a jejich změny doporučuje RM na návrh správce programů FV a rozhoduje o nich ZM.
7. Program **Volnočasové aktivity s jasným vzdělávacím dopadem na cílovou skupinu** je vyhlášován
  - na podporu zájmových a vzdělávacích kroužků
  - na podporu osvětových projektů v oblasti témat xenofobie, rasismu, tolerance, demokracie, výchovy a práva občana
  - na podporu projektů mířících na aktivní propojování generací, podporu pozice rodiny a proaktivního způsobu trávení volného času v oblasti vzdělávání
  - na podporu vzdělávacích projektů zacílených na inkluzi.

Program **Komunitní činnost přispívající rozvoji místních iniciativ** je vyhlášován na podporu aktivit vedoucích k rozvoji sousedských vztahů, rozvoji vazeb mezi obyvateli jednotlivých městských částí, udržování tradic, podporu místních iniciativ občanů, tradičních nekomerčních jarmarků, a sdílení mezi obyvateli.

Program **Další vzdělávání a celoživotní učení** je vyhlášován

- na podporu vzdělávacích aktivit mířících na konkrétní cílové skupiny s cílem rozvoje dílčích kompetencí
- na podporu mezinárodních, přeshraničních i místních kurzů, školení a lekcí s rozvojem měkkých kompetencí cílové skupiny
- na podporu aktivit vedoucích ke zvýšení konkurenceschopnosti na trhu práce

- na podporu projektů zaměřených na vytvoření nových metod vzdělávání s využitím IKT.

Program **Soutěže a školní časopisy** je vyhlášen na podporu aktivit spojených s realizací dílčích soutěží v oblasti vzdělávání a na tvorbu školních časopisů.

8. Žadatelem o dotaci z FV může být, nestanoví-li programy jinak, fyzická či právnická osoba s výjimkou akciové společnosti s akciemi na doručitele. Finanční podporu nelze poskytnout žadateli, který má vůči SML neuhrazené závazky po lhůtě splatnosti.
9. Do vyhlášeného programu může žadatel předložit maximálně 2 žádosti. V každé žádosti může žádat o dotaci na jeden projekt. Je-li žadatel vnitřně členěnou organizací (např. na oddíly, kluby, pobočky...), považuje se pro účely podání žádosti o dotaci každá z těchto organizačních jednotek za samostatného žadatele.
10. Dotace se poskytují pouze na úhradu nezbytných a uznatelných výdajů realizovaného projektu. Z poskytnuté dotace nelze hradit následující výdaje:
  - Dary třetím osobám
  - Odpisy majetku
  - Výdaje na pořízení alkoholických nápojů
  - Výdaje na služební cesty
  - Pokuty, penále a jiné sankce (rezervy na možné budoucí ztráty)
  - Daň z přidané hodnoty (u plátců DPH), úroky, které dluží žadatel třetí osobě
  - Odváděné členské či jiné příspěvky podobného typu
11. Žádosti o poskytnutí dotace, vč. elektronických kopií požadovaných příloh, jsou přijímány v daném termínu prostřednictvím elektronického formuláře dostupného na webových stránkách SML. Na formální nedostatky upozorní žadatele správce programu a poskytne lhůtu 3 pracovních dnů na jejich odstranění. Žádosti se podávají před zahájením projektu, na který je žádána dotace, nebo v průběhu jeho realizace, nikoli po jeho ukončení. Na každý projekt musí být podána jednotlivá žádost.

K žádosti žadatel připojí elektronické kopie dokladů o zřízení bankovního účtu, právní subjektivitě právnické osoby (doklad o registraci, výpis z obchodního rejstříku, stanovy nebo statut) a jejím statutárním zástupci (aktuální zápis o jmenování, pověření, plná moc). U fyzické osoby kopie platného občanského průkazu nebo živnostenského listu a dokladu o zřízení bankovního účtu. V případě přidělení dotace bude pro účel přípravy smlouvy o poskytnutí dotace vyžádáno předložení originálů nebo úředně ověřených kopií těchto dokladů, bez nichž nelze smlouvu uzavřít.
12. Na jeden projekt nelze kumulovat finanční prostředky z různých programů dílčích fondů. Maximální podíl dotace na jeden projekt z alokace na vyhlášený program je na návrh správní rady FV stanoven při vyhlášení programu.
13. Projekty posuzují hodnotitelé – členové správní rady FV, jejichž počet stanoví ZM. Hodnotitelé musejí zbylým členům správní rady nahlásit případný střet zájmů s jednotlivými projekty či žadateli. Takový projekt nesmějí posuzovat. Střet zájmů musí být následně zapsán na webových stránkách města v sekci Protikorupční portál.
14. Každý projekt vždy hodnotí nezávisle na sobě dva hodnotitelé. Výsledné bodové hodnocení se vypočte jako průměr obou hodnocení. V případě rozdílu hodnocení o 20 a více bodů zadá předseda správní rady třetí hodnocení. Výsledné bodové hodnocení se vypočte jako průměr dvou bližších hodnocení.
15. Správní rada FV seřadí projekty podle bodového hodnocení a nemůže už dále měnit hodnocení ani pořadí. Správní rada navrhne přidělení dotací pro jednotlivé projekty, současně musí zdůvodnit nepřidělení dotace, stejně jako snížení dotace vůči žádané

částce. Konečný návrh správní rady na přidělení dotací včetně výsledků hodnocení projektů hodnotiteli je zveřejněn na webových stránkách SML.

16. Žadatelé budou o rozhodnutí o přidělení či nepřidělení dotace včetně důvodů rozhodnutí písemně vyrozuměni do 15 dnů od zveřejnění usnesení ZM na úřední desce SML.
17. Dotace budou úspěšným žadatelům zaslány po uzavření smlouvy o poskytnutí dotace, ve které bude specifikován předmět smlouvy, trvání smlouvy a účelovost vynaložených prostředků. Finanční prostředky budou zaslány bezhotovostním bankovním převodem na účet žadatele uvedený v žádosti o poskytnutí dotace do 20 dnů od uzavření smlouvy o poskytnutí dotace. Poskytovatel dotace provádí kontrolu využití přidělených dotací dle zákona 320/2001 Sb., o finanční kontrole, v platném znění.
18. Zprávu o realizaci projektu s podrobným popisem uskutečněných aktivit, způsobem propagace poskytovatele dotace a vyúčtování dotace zašle příjemce dotace prostřednictvím elektronického formuláře dostupného na webových stránkách SML ve lhůtě uvedené ve smlouvě o poskytnutí dotace. Ve stejné lhůtě musí oba dokumenty v tištěné podobě s podpisem odpovědné osoby doručit správci programů FV.
19. Pro řádné vyúčtování dotace musí být doložen přehled o čerpání a použití poskytnuté dotace, o skutečných příjmech a výdajích vynaložených na projekt a o vrácení nepoužitých finančních prostředků zpět SML. Přehled musí dokládat minimálně výši poskytnuté dotace a výši spolufinancování projektu. Kopie dokladů nejsou vyžadovány. Vyúčtování dotace musí být podepsáno osobou zodpovědnou za projekt (statutární zástupce organizace, zmocněná osoba apod.) a další osobou působící v organizaci (např. účetní). Je-li žadatelem fyzická osoba, tak pouze touto osobou.
20. V případě zjištění nedostatků v předloženém vyúčtování je příjemce dotace povinen tyto odstranit ve lhůtě určené poskytovatelem dotace, zpravidla do 10 pracovních dnů po obdržení písemné výzvy, nebo v jiné lhůtě určené poskytovatelem dotace. V případě pochybností si může správce programů FV vyžádat kopie příslušných dokladů zanesených ve vyúčtování dotace.

### Kritéria pro hodnocení žádostí

Celkový počet bodů k rozdělení se pohybuje na škále -10 až 100. Hodnotitelé posuzují způsobilost žadatele a kvalitu, proveditelnost, příp. rizika projektu, přičemž každý bodový příděl musejí krátce zdůvodnit. Ve čtyřech kritériích mají k dispozici až 80 bodů. Kritéria č. 1 a č. 2 (vyhodnocení již dříve poskytnutých dotací od SML, resp. spolufinancování projektu) posuzuje správce programů FV při formální kontrole projektů a informuje hodnotitele o fixním bodovém přídělu na prvním jednání správní rady (od -10 do +20 bodů).

#### 1. Využití dříve poskytnutých dotací od SML a dodržení smluvních ujednání:<sup>1</sup>

- žadatel v průběhu posledních tří let zvláště závažným způsobem porušil smluvní ujednání, např. nedodáním vyúčtování dotace (-10 bodů)
- žadatel v průběhu posledních tří let porušil smluvní ujednání, např. opožděným dodáním vyúčtování dotace (-5 bodů)
- žadatel v průběhu posledních tří let dodržel všechna smluvní ujednání, popř. jde o zcela nového žadatele (0 bodů)

#### 2. Spolufinancování projektu z vlastních, resp. jiných zdrojů, uvedené v žádosti:

- žádné spolufinancování, jen zdroje SML (5 bodů)
- spolufinancování do 20 % z uznatelných výdajů projektu (10 bodů)
- spolufinancování v rozmezí od 21 % do 50 % z uznatelných výdajů projektu (15 bodů)
- spolufinancování vyšší než 51 % z uznatelných výdajů projektu (20 bodů)

#### 3. Zkušenost žadatele s relevantními projekty a jeho kapacity je realizovat:<sup>2</sup>

- Žadatel a jeho projektový tým nemají zkušenosti ani dostatečné kapacity k realizaci projektu (0 bodů)
- Žadatel a jeho projektový tým mají dostačující zkušenosti a kapacity k realizaci projektu (1 - 5 bodů)
- Žadatel má zkušený projektový tým i kapacity pro plnou realizaci projektu (6 - 10 bodů)

#### 4. Ekonomické zhodnocení projektu:<sup>3</sup>

- Rozpočet je neúplný, není v souladu s předkládanými aktivitami a aktivitami vyhlášeného programu (0 bodů)
- Rozpočet je nepřehledný, některé položky neodpovídají aktivitám, nebo jsou nadhodnocené (1 - 13 bodů)
- Rozpočet je přehledný, ale některé položky jsou nadhodnocené (14 - 18 bodů)
- Rozpočet je přehledný, odpovídá aktivitám projektu i programu (19 - 25 bodů)

---

<sup>1</sup>Funkčně nahrazuje tzv. blacklist, protože v případě porušení smlouvy (včasné nedodání vyúčtování, neúčelové čerpání dotací aj.) nepřiznává žadateli o dotaci ve třech po sobě jdoucích letech žádné body. Souběžně porušení smlouvy řeší odvod, příp. penále dle zákona 250/2000 Sb., o rozpočtových pravidlech územních rozpočtů.

<sup>2</sup>Hodnotitel posuzuje např. projektový tým, který zajišťuje realizaci různých fází projektu, kvalifikační předpoklady jednotlivých lidí, jejich zkušenosti a úspěchy při plnění předchozích projektů apod.

<sup>3</sup>Hodnotitel posuzuje kvalitu zpracování rozpočtu projektu a efektivitu vložených prostředků.



#### **5. Kvalita a účelnost projektu:<sup>4</sup>**

- Cíl projektu je nejasný, jednotlivé fáze jsou špatně popsány, nebo chybějí. Aktivity neodpovídají zvolenému záměru projektu (0 - 9 bodů)
- Cíl projektu je relevantní, některé fáze projektu jsou ale nejasné, nebo chybějí. Aktivity částečně odpovídají zvolenému záměru projektu (10 - 14 bodů)
- Cíl projektu je dobře zvolen, všechny fáze projektu jsou srozumitelné. Aktivity částečně odpovídají zvolenému záměru projektu (15 - 20 bodů)
- Cíl projektu je dobře zvolen, všechny fáze projektu jsou srozumitelně popsány. Aktivity odpovídají zvolenému záměru projektu (21 - 25 bodů)

#### **6. Multiplikační efekty a dopady projektu:<sup>5</sup>**

- Přínos projektu je sporný, má jen krátkodobý dopad a na jen velmi úzkou cílovou skupinu uživatelů/klientů (0 - 4 body)
- Přínos projektu je (relativně) omezený a má dopad jen na deklarovanou, specifickou skupinu uživatelů/klientů (5 - 9 bodů)
- Přínos projektu je (relativně) široký, má dopad na nezanedbatelnou skupinu uživatelů/klientů, a to v rámci delšího časového horizontu (10 - 15 bodů)
- Přínos projektu je značný, má dopad na širokou skupinu uživatelů/klientů i významný časový přesah (16 - 20 bodů)

---

<sup>4</sup>Hodnotitel posuzuje jednotlivé fáze projektu, jejich popis a také relevanci a soulad vymezených aktivit se stanoveným cílem projektu.

<sup>5</sup>Hodnotitel posuzuje přínos projektu ve vztahu k veřejnosti, resp. deklarované cílové skupině, ale např. i k území města, v jehož hranicích má být realizován. Významným kritériem je i časový dopad/ přesah projektu.

## **Pravidla pro poskytování dotací z Fondu zdraví a prevence**

1. Fond zdraví a prevence (dále jen „FZP“) je dílčím fondem Dotačního fondu SML.
2. FZP soustřeďuje finanční prostředky na podporu projektů, činností, opatření a aktivit (dále jen „projekty“) realizovaných v jednotlivých oblastech podpory dle vyhlášených programů.
3. Správní rada FZP spravuje FZP, schvaluje jednotlivé výzvy pro předkládání žádostí o dotaci z programů FZP, hodnotí projekty předložené v žádostech, navrhuje čerpání prostředků z FZP, předkládá je k projednání v orgánech města, zhotovuje zprávu o využití a vyúčtování dotací z FZP a předkládá ji na vědomí orgánům města. Správní rada FZP rovněž projednává a povoluje změny v projektech. Předsedu, místopředsedu a členy správní rady FZP volí ZM. Správní rada má 5, 7 nebo 9 členů. Tajemníka správní rady FZP jmenuje tajemník MML z řad zaměstnanců MML.
4. Správce programů FZP navrhuje účel a finanční alokaci programů FZP, předkládá návrh programů k projednání v orgánech města a po jejich schválení je vyhlašuje v zákonné lhůtě zveřejněním na elektronické úřední desce MML, provádí hodnocení administrativního souladu žádostí o dotaci s podmínkami vyhlášeného programu, podílí se na kritériálním hodnocení žádostí, odpovídá za financování projektů podpořených z programů FZP a je příkazcem finančních operací.
5. V rámci FZP mohou být nejméně jednou ročně vyhlašovány programy na podporu následujících oblastí s realizací na území města Liberec:
  - **Prevence civilizačních chorob a podpora aktivit zdravého životního stylu**
  - **Primární prevence sociálně patologických jevů**
  - **Prevence sociálního vyloučení a podpora začleňování**
  - **Protidrogová politika**
  - **Prevence kriminality a bezpečnost silniční dopravy**
6. Programy FZP stanoví souhrn věcných, časových, organizačních a finančních podmínek, za nichž lze poskytnout finanční podporu, v podobě dotace, na účel stanovený programem. Programy FZP a jejich změny doporučuje RM na návrh správce programů FZP a rozhoduje o nich ZM.
7. Program **Prevence civilizačních chorob a podpora aktivit zdravého životního stylu** je vyhlašován
  - na podporu zdravotních programů, zaměřených na prevenci civilizačních onemocnění,
  - na podporu pobytových rekondičních a rehabilitačních programů,
  - na podporu projektů a osvětových programů v oblasti zdravé výživy, duševního zdraví či hygieny.

Program **Primární prevence sociálně patologických jevů** je vyhlašován na podporu prevence sociálně patologických jevů, především užívání návykových látek, gambling, rasismus, xenofobie, šikana, týrání a zneužívání dětí či různé formy násilného chování.

Program **Prevence sociálního vyloučení a podpora začleňování** je vyhlašován

- na podporu specifických skupin ohrožených sociálním vyloučením, jako jsou zdravotně postižené osoby, osoby bez domova, osoby propuštěné z výkonu trestu, oběti trestných činů, osoby opouštějící ústavní péči, dlouhodobě nezaměstnaní, neúplné rodiny s dětmi či senioři (terénní programy, poradenství aj.),
- na podporu aktivit národnostních menšin a etnických skupin (terénní programy, poradenství aj.).

Program **Protidrogová politika** je vyhlašován na podporu aktivit směřovaných na specifické skupiny obyvatel v oblasti protidrogové politiky.

Program **Prevence kriminality a bezpečnost silniční dopravy** je vyhlašován na podporu prevence bezpečnosti silniční dopravy a aktivit prevence kriminality.

8. Žadatelem o dotaci z FZP může být, nestanoví-li programy jinak, fyzická či právnická osoba s výjimkou akciové společnosti s akciemi na doručitele. Finanční podporu nelze poskytnout žadateli, který má vůči SML neuhrazené závazky po lhůtě splatnosti.
9. Do vyhlášeného programu může žadatel předložit maximálně 2 žádosti. V každé žádosti může žádat o dotaci na jeden projekt. Je-li žadatel vnitřně členěnou organizací (např. na oddíly, kluby, pobočky...), považuje se pro účely podání žádosti o dotaci každá z těchto organizačních jednotek za samostatného žadatele.
10. Dotace se poskytují pouze na úhradu nezbytných a uznatelných výdajů realizovaného projektu. Z poskytnuté dotace nelze hradit následující výdaje:
  - Dary třetím osobám
  - Odpisy majetku
  - Výdaje na pořízení alkoholických nápojů
  - Výdaje na služební cesty
  - Pokuty, penále a jiné sankce (rezervy na možné budoucí ztráty)
  - Daň z přidané hodnoty (u plátců DPH), úroky, které dluží žadatel třetí osobě
  - Odváděné členské či jiné příspěvky podobného typu
11. Žádosti o poskytnutí dotace, vč. elektronických kopií požadovaných příloh, jsou přijímány v daném termínu prostřednictvím elektronického formuláře dostupného na webových stránkách SML. Na formální nedostatky upozorní žadatele správce programu a poskytne lhůtu 3 pracovních dnů na jejich odstranění. Žádosti se podávají před zahájením projektu, na který je žádána dotace, nebo v průběhu jeho realizace, nikoli po jeho ukončení. Na každý projekt musí být podána jednotlivá žádost.

K žádosti žadatel připojí elektronické kopie dokladů o zřízení bankovního účtu, právní subjektivitě právnické osoby (doklad o registraci, výpis z obchodního rejstříku, stanovy nebo statut) a jejím statutárním zástupci (aktuální zápis o jmenování, pověření, plná moc). U fyzické osoby kopie platného občanského průkazu nebo živnostenského listu a dokladu o zřízení bankovního účtu. V případě přidělení dotace bude pro účel přípravy smlouvy o poskytnutí dotace vyžádáno předložení originálů nebo úředně ověřených kopií těchto dokladů, bez nichž nelze smlouvu uzavřít.
12. Na jeden projekt nelze kumulovat finanční prostředky z různých programů dílčích fondů. Maximální podíl dotace na jeden projekt z alokace na vyhlášený program je na návrh správní rady FZP stanoven při vyhlášení programu.
13. Projekty posuzují hodnotitelé – členové správní rady FZP, jejichž počet stanoví ZM. Hodnotitelé musejí zbylým členům správní rady nahlásit případný střet zájmů s jednotlivými projekty či žadateli. Takový projekt nesmějí posuzovat. Střet zájmů musí být následně zapsán na webových stránkách města v sekci Protikorupční portál.
14. Každý projekt vždy hodnotí nezávisle na sobě dva hodnotitelé. Výsledné bodové hodnocení se vypočte jako průměr obou hodnocení. V případě rozdílu hodnocení o 20 a více bodů zadá předseda správní rady třetí hodnocení. Výsledné bodové hodnocení se vypočte jako průměr dvou bližších hodnocení.
15. Správní rada FZP seřadí projekty podle bodového hodnocení a nemůže už dále měnit hodnocení ani pořadí. Správní rada navrhne přidělení dotací pro jednotlivé projekty, současně musí zdůvodnit nepřidělení dotace, stejně jako snížení dotace vůči žádané

částce. Konečný návrh správní rady na přidělení dotací včetně výsledků hodnocení projektů hodnotiteli je zveřejněn na webových stránkách SML.

16. Žadatelé budou o rozhodnutí o přidělení či nepřidělení dotace včetně důvodů rozhodnutí písemně vyrozuměni do 15 dnů od zveřejnění usnesení ZM na úřední desce SML.
17. Dotace budou úspěšným žadatelům zaslány po uzavření smlouvy o poskytnutí dotace, ve které bude specifikován předmět smlouvy, trvání smlouvy a účelovost vynaložených prostředků. Finanční prostředky budou zaslány bezhotovostním bankovním převodem na účet žadatele uvedený v žádosti o poskytnutí dotace do 20 dnů od uzavření smlouvy o poskytnutí dotace. Poskytovatel dotace provádí kontrolu využití přidělených dotací dle zákona 320/2001 Sb., o finanční kontrole, v platném znění.
18. Zprávu o realizaci projektu s podrobným popisem uskutečněných aktivit, způsobem propagace poskytovatele dotace a vyúčtování dotace zašle příjemce dotace prostřednictvím elektronického formuláře dostupného na webových stránkách SML ve lhůtě uvedené ve smlouvě o poskytnutí dotace. Ve stejné lhůtě musí oba dokumenty v tištěné podobě s podpisem odpovědné osoby doručit správci programů FZP.
19. Pro řádné vyúčtování dotace musí být doložen přehled o čerpání a použití poskytnuté dotace, o skutečných příjmech a výdajích vynaložených na projekt a o vrácení nepoužitých finančních prostředků zpět SML. Přehled musí dokládat minimálně výši poskytnuté dotace a výši spolufinancování projektu. Kopie dokladů nejsou vyžadovány. Vyúčtování dotace musí být podepsáno osobou zodpovědnou za projekt (statutární zástupce organizace, zmocněná osoba apod.) a další osobou působící v organizaci (např. účetní). Je-li žadatelem fyzická osoba, tak pouze touto osobou.
20. V případě zjištění nedostatků v předloženém vyúčtování je příjemce dotace povinen tyto odstranit ve lhůtě určené poskytovatelem dotace, zpravidla do 10 pracovních dnů po obdržení písemné výzvy, nebo v jiné lhůtě určené poskytovatelem dotace. V případě pochybností si může správce programů FZP vyžádat kopie příslušných dokladů zanesených ve vyúčtování dotace.

## Kritéria pro hodnocení žádostí

Celkový počet bodů k rozdělení se pohybuje na škále -10 až 100. Hodnotitelé posuzují způsobilost žadatele a kvalitu, proveditelnost, příp. rizika projektu, přičemž každý bodový příděl musejí krátce zdůvodnit. Ve čtyřech kritériích mají k dispozici až 80 bodů. Kritéria č. 1 a č. 2 (vyhodnocení již dříve poskytnutých dotací od SML, resp. spolufinancování projektu) posuzuje správce programů FZP při formální kontrole projektů a informuje hodnotitele o fixním bodovém přídělu na prvním jednání správní rady (od -10 do +20 bodů).

### 1. Využití dříve poskytnutých dotací od SML a dodržení smluvních ujednání:<sup>1</sup>

- žadatel v průběhu posledních tří let zvláště závažným způsobem porušil smluvní ujednání, např. nedodáním vyúčtování dotace (-10 bodů)
- žadatel v průběhu posledních tří let porušil smluvní ujednání, např. opožděným dodáním vyúčtování dotace (-5 bodů)
- žadatel v průběhu posledních tří let dodržel všechna smluvní ujednání, popř. jde o zcela nového žadatele (0 bodů)

### 2. Spolufinancování projektu z vlastních, resp. jiných zdrojů, uvedené v žádosti:

- žádné spolufinancování, jen zdroje SML (5 bodů)
- spolufinancování do 20 % z uznatelných výdajů projektu (10 bodů)
- spolufinancování v rozmezí od 21 % do 50 % z uznatelných výdajů projektu (15 bodů)
- spolufinancování vyšší než 51 % z uznatelných výdajů projektu (20 bodů)

### 3. Zkušenost žadatele s relevantními projekty a jeho kapacity je realizovat:<sup>2</sup>

- Žadatel a jeho projektový tým nemají zkušenosti ani dostatečné kapacity k realizaci projektu (0 bodů)
- Žadatel a jeho projektový tým mají dostačující zkušenosti a kapacity k realizaci projektu (1 - 5 bodů)
- Žadatel má zkušený projektový tým i kapacity pro plnou realizaci projektu (6 - 10 bodů)

### 4. Ekonomické zhodnocení projektu:<sup>3</sup>

- Rozpočet je neúplný, není v souladu s předkládanými aktivitami a aktivitami vyhlášeného programu (0 bodů)
- Rozpočet je nepřehledný, některé položky neodpovídají aktivitám, nebo jsou nadhodnocené (1 - 13 bodů)
- Rozpočet je přehledný, ale některé položky jsou nadhodnocené (14 - 18 bodů)
- Rozpočet je přehledný, odpovídá aktivitám projektu i programu (19 - 25 bodů)

---

<sup>1</sup>Funkčně nahrazuje tzv. blacklist, protože v případě porušení smlouvy (včasné nedodání vyúčtování, neúčelové čerpání dotací aj.) nepřiznává žadateli o dotaci ve třech po sobě jdoucích letech žádné body. Souběžně porušení smlouvy řeší odvod, příp. penále dle zákona 250/2000 Sb., o rozpočtových pravidlech územních rozpočtů.

<sup>2</sup>Hodnotitel posuzuje např. projektový tým, který zajišťuje realizaci různých fází projektu, kvalifikační předpoklady jednotlivých lidí, jejich zkušenosti a úspěchy při plnění předchozích projektů apod.

<sup>3</sup>Hodnotitel posuzuje kvalitu zpracování rozpočtu projektu a efektivitu vložených prostředků.

### **5. Kvalita a účelnost projektu:<sup>4</sup>**

- Cíl projektu je nejasný, jednotlivé fáze jsou špatně popsány, nebo chybějí. Aktivity neodpovídají zvolenému záměru projektu (0 - 9 bodů)
- Cíl projektu je relevantní, některé fáze projektu jsou ale nejasné, nebo chybějí. Aktivity částečně odpovídají zvolenému záměru projektu (10 - 14 bodů)
- Cíl projektu je dobře zvolen, všechny fáze projektu jsou srozumitelné. Aktivity částečně odpovídají zvolenému záměru projektu (15 - 20 bodů)
- Cíl projektu je dobře zvolen, všechny fáze projektu jsou srozumitelně popsány. Aktivity odpovídají zvolenému záměru projektu (21 - 25 bodů)

### **6. Multiplikační efekty a dopady projektu:<sup>5</sup>**

- Přínos projektu je sporný, má jen krátkodobý dopad a na jen velmi úzkou cílovou skupinu uživatelů/klientů (0 - 4 body)
- Přínos projektu je (relativně) omezený a má dopad jen na deklarovanou, specifickou skupinu uživatelů/klientů (5 - 9 bodů)
- Přínos projektu je (relativně) široký, má dopad na nezanedbatelnou skupinu uživatelů/klientů, a to v rámci delšího časového horizontu (10 - 15 bodů)
- Přínos projektu je značný, má dopad na širokou skupinu uživatelů/klientů i významný časový přesah (16 - 20 bodů)

---

<sup>4</sup>Hodnotitel posuzuje jednotlivé fáze projektu, jejich popis a také relevanci a soulad vymezených aktivit se stanoveným cílem projektu.

<sup>5</sup>Hodnotitel posuzuje přínos projektu ve vztahu k veřejnosti, resp. deklarované cílové skupině, ale např. i k území města, v jehož hranicích má být realizován. Významným kritériem je i časový dopad/ přesah projektu.

## **Pravidla pro poskytování dotací z Fondu kultury a cestovního ruchu**

1. Fond kultury a cestovního ruchu (dále jen „FKCR“) je dílčím fondem Dotačního fondu SML.
2. FKCR soustřeďuje finanční prostředky na podporu projektů, činností, opatření a aktivit (dále jen „projekty“) realizovaných v jednotlivých oblastech podpory dle vyhlášených programů.
3. Správní rada FKCR spravuje FKCR, schvaluje jednotlivé výzvy pro předkládání žádostí o dotaci z programů FKCR, hodnotí projekty předložené v žádostech, navrhuje čerpání prostředků z FKCR, předkládá je k projednání v orgánech města, zhotovuje zprávu o využití a vyúčtování dotací z FKCR a předkládá ji na vědomí orgánům města. Správní rada FKCR rovněž projednává a povoluje změny v projektech. Předsedu, místopředsedu a členy správní rady FKCR volí ZM. Správní rada má 5, 7 nebo 9 členů. Tajemníka správní rady FKCR jmenuje tajemník MML z řad zaměstnanců MML.
4. Správce programů FKCR navrhuje účel a finanční alokaci programů FKCR, předkládá návrh programů k projednání v orgánech města a po jejich schválení je vyhlašuje v zákonné lhůtě zveřejněním na elektronické úřední desce MML, provádí hodnocení administrativního souladu žádostí o dotaci s podmínkami vyhlášeného programu, podílí se na kritériálním hodnocení žádostí, odpovídá za financování projektů podpořených z programů FKCR a je příkazcem finančních operací.
5. V rámci FKCR mohou být nejméně jednou ročně vyhlašovány programy na podporu následujících oblastí s realizací na území města Liberec:
  - **Živá kultura v centru města**
  - **Kulturní projekty na území města Liberec**
  - **Liberec jako turistická destinace**
  - **Publikace, tisky a další média**
6. Programy FKCR stanoví souhrn věcných, časových, organizačních a finančních podmínek, za nichž lze poskytnout finanční podporu, v podobě dotace, na účel stanovený programem. Programy FKCR a jejich změny doporučuje RM na návrh správce programů FKCR a rozhoduje o nich ZM.
7. Program **Živá kultura v centru města** je vyhlašován
  - na podporu živých veřejných vystoupení, živých veřejných projektů a akcí v centru města, vymezeném hranicemi pěší zóny, a v oblasti tzv. zlatého kříže, na zajištění jejich realizace a na tvorbu a zajištění jejich propagace.<sup>1</sup>

Program **Kulturní projekty na území města Liberec** je vyhlašován

- na podporu kulturních projektů na celém území města, jakou jsou například jednorázová představení, festivaly, slavnosti, koncerty, pohádky, tematické večery, výstavy či expozice, jednorázové výtvarné počiny, umělecké performance aj., na zajištění jejich realizace a na tvorbu a zajištění jejich propagace,<sup>2</sup>
- na podporu oprav drobných objektů historického dědictví.

---

<sup>1</sup> Podrobný rozpis uznatelných aktivit (nákladů) bude řešit metodický pokyn pro hodnotitele projektů, součástí bude i metodika posuzování projektů dle stanovených kritérií. V případě realizace projektů se například jedná o pronájem prostor, scén, pódíí, ozvučovací techniky a služeb nazvučení, osvětlovací techniky a služeb nasvětlení, zapůjčení nástrojů, honoráře účinkujících, lektorné apod. V případě tvorby a zajištění propagace se například jedná o tvorbu konkrétních propagačních materiálů, grafické práce, inzerci apod.

<sup>2</sup> dtto

**Program Liberec jako turistická destinace** je vyhlašován

- na podporu rozšíření turistické nabídky v cestovním ruchu na území města Liberec (zavedení či realizace produktů zážitkové, incentivní, horské, kongresové, kulinářské turistiky, cykloturistiky, ekoturistiky, turistiky pro handicapované klienty aj.),
- na marketingovou podporu a propagaci destinace a značky Liberec.

**Program Publikace, tisky a další média** je vyhlašován

- na podporu tisků nekomerčních publikací neškolského typu, vztahujících se k městu Liberec, a na služby související s jejich realizací (korektury, tisk, grafika, foto aj.),
- na podporu foto, audio a video záznamů, produktů nových médií, vztahujících se k městu Liberec, a na služby související s jejich realizací (digitální záznamy, nahrávací frekvence, grafické práce, střih, mastering aj.).

8. Žadatelem o dotaci z FKCR může být, nestanoví-li programy jinak, fyzická či právnická osoba s výjimkou akciové společnosti s akciemi na doručitele. Finanční podporu nelze poskytnout žadateli, který má vůči SML neuhrazené závazky po lhůtě splatnosti.
9. Do vyhlášeného programu může žadatel předložit maximálně 2 žádosti. V každé žádosti může žádat o dotaci na jeden projekt. Je-li žadatel vnitřně členěnou organizací (např. na oddíly, kluby, pobočky...), považuje se pro účely podání žádosti o dotaci každá z těchto organizačních jednotek za samostatného žadatele.
10. Dotace se poskytují pouze na úhradu nezbytných a uznatelných výdajů realizovaného projektu. Z poskytnuté dotace nelze hradit následující výdaje:
  - Dary třetím osobám
  - Odpisy majetku
  - Výdaje na pořízení alkoholických nápojů
  - Výdaje na služební cesty nad 15 % nezbytných výdajů realizovaného projektu
  - Pokuty, penále a jiné sankce (rezervy na možné budoucí ztráty)
  - Daň z přidané hodnoty (u plátců DPH), úroky, které dluží žadatel třetí osobě
  - Odváděné členské či jiné příspěvky podobného typu
11. Žádosti o poskytnutí dotace, vč. elektronických kopií požadovaných příloh, jsou přijímány v daném termínu prostřednictvím elektronického formuláře dostupného na webových stránkách SML. Na formální nedostatky upozorní žadatele správce programu a poskytne lhůtu 3 pracovních dnů na jejich odstranění. Žádosti se podávají před zahájením projektu, na který je žádána dotace, nebo v průběhu jeho realizace, nikoli po jeho ukončení. Na každý projekt musí být podána jednotlivá žádost.

K žádosti žadatel připojí elektronické kopie dokladů o zřízení bankovního účtu, právní subjektivitě právnické osoby (doklad o registraci, výpis z obchodního rejstříku, stanovy nebo statut) a jejím statutárním zástupci (aktuální zápis o jmenování, pověření, plná moc). U fyzické osoby kopie platného občanského průkazu nebo živnostenského listu a dokladu o zřízení bankovního účtu. V případě přidělení dotace bude pro účel přípravy smlouvy o poskytnutí dotace vyžádáno předložení originálů nebo úředně ověřených kopií těchto dokladů, bez nichž nelze smlouvu uzavřít.
12. Na jeden projekt nelze kumulovat finanční prostředky z různých programů dílčích fondů. Maximální podíl dotace na jeden projekt z alokace na vyhlášený program je na návrh správní rady FKCR stanoven při vyhlášení programu.



13. Projekty posuzují hodnotitelé – členové správní rady FKCR, jejichž počet stanoví ZM. Hodnotitelé musejí zbylým členům správní rady nahlásit případný střet zájmů s jednotlivými projekty či žadateli. Takový projekt nesmějí posuzovat. Střet zájmů musí být následně zapsán na webových stránkách města v sekci Protikorupční portál.
14. Každý projekt vždy hodnotí nezávisle na sobě dva hodnotitelé. Výsledné bodové hodnocení se vypočte jako průměr obou hodnocení. V případě rozdílu hodnocení o 20 a více bodů zadá předseda správní rady třetí hodnocení. Výsledné bodové hodnocení se vypočte jako průměr dvou bližších hodnocení.
15. Správní rada FKCR seřadí projekty podle bodového hodnocení a nemůže už dále měnit hodnocení ani pořadí. Správní rada navrhne přidělení dotací pro jednotlivé projekty, současně musí zdůvodnit nepřidělení dotace, stejně jako snížení dotace vůči žádané částce. Konečný návrh správní rady na přidělení dotací včetně výsledků hodnocení projektů hodnotiteli je zveřejněn na webových stránkách SML.
16. Žadatelé budou o rozhodnutí o přidělení či nepřidělení dotace včetně důvodů rozhodnutí písemně vyrozuměni do 15 dnů od zveřejnění usnesení ZM na úřední desce SML.
17. Dotace budou úspěšným žadatelům zaslány po uzavření smlouvy o poskytnutí dotace, ve které bude specifikován předmět smlouvy, trvání smlouvy a účelovost vynaložených prostředků. Finanční prostředky budou zaslány bezhotovostním bankovním převodem na účet žadatele uvedený v žádosti o poskytnutí dotace do 20 dnů od uzavření smlouvy o poskytnutí dotace. Poskytovatel dotace provádí kontrolu využití přidělených dotací dle zákona 320/2001 Sb., o finanční kontrole, v platném znění.
18. Zprávu o realizaci projektu s podrobným popisem uskutečněných aktivit, způsobem propagace poskytovatele dotace a vyúčtování dotace zašle příjemce dotace prostřednictvím elektronického formuláře dostupného na webových stránkách SML ve lhůtě uvedené ve smlouvě o poskytnutí dotace. Ve stejné lhůtě musí oba dokumenty v tištěné podobě s podpisem odpovědné osoby doručit správci programů FKCR.
19. Pro řádné vyúčtování dotace musí být doložen přehled o čerpání a použití poskytnuté dotace, o skutečných příjmech a výdajích vynaložených na projekt a o vrácení nepoužitých finančních prostředků zpět SML. Přehled musí dokládat minimálně výši poskytnuté dotace a výši spolufinancování projektu. Kopie dokladů nejsou vyžadovány. Vyúčtování dotace musí být podepsáno osobou zodpovědnou za projekt (statutární zástupce organizace, zmocněná osoba apod.) a další osobou působící v organizaci (např. účetní). Je-li žadatelem fyzická osoba, tak pouze touto osobou.
20. V případě zjištění nedostatků v předloženém vyúčtování je příjemce dotace povinen tyto odstranit ve lhůtě určené poskytovatelem dotace, zpravidla do 10 pracovních dnů po obdržení písemné výzvy, nebo v jiné lhůtě určené poskytovatelem dotace. V případě pochybností si může správce programů FKCR vyžádat kopie příslušných dokladů zanesených ve vyúčtování dotace.

## Kritéria pro hodnocení žádostí

Celkový počet bodů k rozdělení se pohybuje na škále -10 až 100. Hodnotitelé posuzují způsobilost žadatele a kvalitu, proveditelnost, příp. rizika projektu, přičemž každý bodový přiděl musejí krátce zdůvodnit. Ve čtyřech kritériích mají k dispozici až 80 bodů. Kritéria č. 1 a č. 2 (vyhodnocení již dříve poskytnutých dotací od SML, resp. spolufinancování projektu) posuzuje správce programů FKCR při formální kontrole projektů a informuje hodnotitele o fixním bodovém přidělu na prvním jednání správní rady (od -10 do +20 bodů).

### 1. Využití dříve poskytnutých dotací od SML a dodržení smluvních ujednání:<sup>3</sup>

- žadatel v průběhu posledních tří let zvláště závažným způsobem porušil smluvní ujednání, např. nedodáním vyúčtování dotace (-10 bodů)
- žadatel v průběhu posledních tří let porušil smluvní ujednání, např. opožděným dodáním vyúčtování dotace (-5 bodů)
- žadatel v průběhu posledních tří let dodržel všechna smluvní ujednání, popř. jde o zcela nového žadatele (0 bodů)

### 2. Spolufinancování projektu z vlastních, resp. jiných zdrojů, uvedené v žádosti:

- žádné spolufinancování, jen zdroje SML (5 bodů)
- spolufinancování do 20 % z ustatelných výdajů projektu (10 bodů)
- spolufinancování v rozmezí od 21 % do 50 % z ustatelných výdajů projektu (15 bodů)
- spolufinancování vyšší než 51 % z ustatelných výdajů projektu (20 bodů)

### 3. Zkušenost žadatele s relevantními projekty a jeho kapacity je realizovat:<sup>4</sup>

- Žadatel a jeho projektový tým nemají zkušenosti ani dostatečné kapacity k realizaci projektu (0 bodů)
- Žadatel a jeho projektový tým mají dostačující zkušenosti a kapacity k realizaci projektu (1 - 5 bodů)
- Žadatel má zkušený projektový tým i kapacity pro plnou realizaci projektu (6 - 10 bodů)

### 4. Ekonomické zhodnocení projektu:<sup>5</sup>

- Rozpočet je neúplný, není v souladu s předkládanými aktivitami a aktivitami vyhlášeného programu (0 bodů)
- Rozpočet je nepřehledný, některé položky neodpovídají aktivitám, nebo jsou nadhodnocené (1 - 13 bodů)
- Rozpočet je přehledný, ale některé položky jsou nadhodnocené (14 - 18 bodů)
- Rozpočet je přehledný, odpovídá aktivitám projektu i programu (19 - 25 bodů)

---

<sup>3</sup>Funkčně nahrazuje tzv. blacklist, protože v případě porušení smlouvy (včasné nedodání vyúčtování, neúčelové čerpání dotací aj.) nepřiznává žadateli o dotaci ve třech po sobě jdoucích letech žádné body. Souběžně porušení smlouvy řeší odvod, příp. penále dle zákona 250/2000 Sb., o rozpočtových pravidlech územních rozpočtů.

<sup>4</sup>Hodnotitel posuzuje např. projektový tým, který zajišťuje realizaci různých fází projektu, kvalifikační předpoklady jednotlivých lidí, jejich zkušenosti a úspěchy při plnění předchozích projektů apod.

<sup>5</sup>Hodnotitel posuzuje kvalitu zpracování rozpočtu projektu a efektivitu vložených prostředků.

### **5. Kvalita a účelnost projektu:<sup>6</sup>**

- Cíl projektu je nejasný, jednotlivé fáze jsou špatně popsány, nebo chybějí. Aktivity neodpovídají zvolenému záměru projektu (0 - 9 bodů)
- Cíl projektu je relevantní, některé fáze projektu jsou ale nejasné, nebo chybějí. Aktivity částečně odpovídají zvolenému záměru projektu (10 - 14 bodů)
- Cíl projektu je dobře zvolen, všechny fáze projektu jsou srozumitelné. Aktivity částečně odpovídají zvolenému záměru projektu (15 - 20 bodů)
- Cíl projektu je dobře zvolen, všechny fáze projektu jsou srozumitelně popsány. Aktivity odpovídají zvolenému záměru projektu (21 - 25 bodů)

### **6. Multiplikační efekty a dopady projektu:<sup>7</sup>**

- Přínos projektu je sporný, má jen krátkodobý dopad a na jen velmi úzkou cílovou skupinu uživatelů/klientů (0 - 4 body)
- Přínos projektu je (relativně) omezený a má dopad jen na deklarovanou, specifickou skupinu uživatelů/klientů (5 - 9 bodů)
- Přínos projektu je (relativně) široký, má dopad na nezanedbatelnou skupinu uživatelů/klientů, a to v rámci delšího časového horizontu (10 - 15 bodů)
- Přínos projektu je značný, má dopad na širokou skupinu uživatelů/klientů i významný časový přesah (16 - 20 bodů)

---

<sup>6</sup>Hodnotitel posuzuje jednotlivé fáze projektu, jejich popis a také relevanci a soulad vymezených aktivit se stanoveným cílem projektu.

<sup>7</sup>Hodnotitel posuzuje přínos projektu ve vztahu k veřejnosti, resp. deklarované cílové skupině, ale např. i k území města, v jehož hranicích má být realizován. Významným kritériem je i časový dopad/ přesah projektu.

## Pravidla pro poskytování dotací z Fondu rozvojové spolupráce

1. Fond rozvojové spolupráce (dále jen „FRS“) je dílčím fondem Dotačního fondu SML (dále jen „DF“).
2. FRS soustřeďuje finanční prostředky na podporu projektů činností, opatření a aktivit (dále jen „projekty“) realizovaných v jednotlivých oblastech podpory dle vyhlášených programů.
3. Správní rada FRS spravuje FRS, schvaluje jednotlivé výzvy pro předkládání žádostí o dotace z programů FRS, hodnotí projekty předložené v žádostech, navrhuje čerpání prostředků z FRS, předkládá je k projednání v orgánech města, zhotovuje zprávu o využití a vyúčtování dotací z FRS a předkládá ji na vědomí orgánům města. Správní rada FRS rovněž projednává a povoluje změny v projektech. Předsedu, místopředsedu a členy správní rady FRS volí ZM. Správní rada má 5, 7 nebo 9 členů. Tajemníka správní rady FRS jmenuje tajemník MML z řad zaměstnanců MML.
4. Správce programů FRS navrhuje účel a finanční alokaci programů FRS, předkládá návrh programů k projednání v orgánech města a po jejich schválení je vyhlášeje v zákonné lhůtě zveřejněním na elektronické úřední desce MML, provádí hodnocení administrativního souladu žádostí o dotaci s podmínkami vyhlášeného programu, podílí se na kritériálním hodnocení žádostí, odpovídá za financování projektů podpořených z programů FRS a je příkazcem finančních operací.
5. V rámci FRS mohou být nejméně jednou ročně vyhlášovány programy **Partnerská spolupráce, Zahraniční pomoc a Podpora místních komunit**.
6. Programy FRS stanoví souhrn věcných, časových, organizačních a finančních podmínek, za nichž lze poskytnout finanční podporu, v podobě dotace, na účel stanovený programem. Programy FRS a jejich změny doporučuje RM na návrh správce programů FRS a rozhoduje o nich ZM.
7. Program **Partnerská spolupráce** je zaměřen na podporu spolupráce mezi jednotlivci, skupinami i organizacemi z Liberce a partnerských měst. Příspěvky jsou určeny na přípravu a realizaci vzájemných setkávání, jejichž výsledkem by měl být rozvoj spolupráce a přínos pro řešení vybraných problémů města.  
Program **Zahraniční pomoc** je určen na podporu konkrétních dlouhodobých projektů v rámci rozvojové pomoci a je výrazem odpovědnosti města jako součásti bohatší a úspěšnější části světa.  
Program **Podpora místních komunit** je zaměřen na podporu činnosti místních iniciativ a osadních výborů, za účelem rozvoje jednotlivých čtvrtí a jejich částí. Financovat z něj lze přípravu a realizaci vybraných investic a oprav a žádostí o dotace na zlepšení kvality života v jednotlivých čtvrtích.
8. Žadatelem o dotaci z FRS může být, nestanoví-li programy jinak, fyzická či právnická osoba s výjimkou akciové společnosti s akciemi na doručitele. Finanční podporu nelze poskytnout žadateli, který má vůči SML neuhrazené závazky po lhůtě splatnosti.
9. Do vyhlášeného programu může žadatel předložit maximálně 2 žádosti. V každé žádosti může žádat o dotaci na jeden projekt. Je-li žadatel vnitřně členěnou organizací (např. na oddíly, kluby, pobočky...), považuje se pro účely podání žádosti o dotaci každá z těchto organizačních jednotek za samostatného žadatele.
10. Dotace se poskytují pouze na úhradu nezbytných a uznatelných výdajů realizovaného projektu. Z poskytnuté dotace nelze hradit následující výdaje:
  - Dary třetím osobám
  - Odpisy majetku

- Výdaje na pořízení alkoholických nápojů
  - Výdaje na služební cesty nad 15 % nezbytných nákladů realizovaného projektu
  - Pokuty, penále a jiné sankce (rezervy na možné budoucí ztráty)
  - Daň z přidané hodnoty (u plátců DPH), úroky, které dluží žadatel třetí osobě
  - Odváděné členské či jiné příspěvky podobného typu
11. Žádosti o poskytnutí dotace, vč. elektronických kopií požadovaných příloh, jsou přijímány v daném termínu prostřednictvím elektronického formuláře dostupného na webových stránkách SML. Na formální nedostatky upozorní žadatele správce programu a poskytne lhůtu 3 pracovních dnů na jejich odstranění. Žádosti se podávají před zahájením projektu, na který je žádána dotace, nebo v průběhu jeho realizace, nikoli po jeho ukončení. Na každý projekt musí být podána jednotlivá žádost.
- K žádosti žadatel připojí elektronické kopie dokladů o zřízení bankovního účtu, právní subjektivitě právnické osoby (doklad o registraci, výpis z obchodního rejstříku, stanovy nebo statut) a jejím statutárním zástupci (aktuální zápis o jmenování, pověření, plná moc). U fyzické osoby kopie platného občanského průkazu nebo živnostenského listu a dokladu o zřízení bankovního účtu. V případě přidělení dotace bude pro účel přípravy smlouvy o poskytnutí dotace vyžádáno předložení originálů nebo úředně ověřených kopií těchto dokladů, bez nichž nelze smlouvu uzavřít.
12. Na jeden projekt nelze kumulovat finanční prostředky z různých programů dílčích fondů. Maximální podíl dotace na jeden projekt z alokace na vyhlášený program je na návrh správní rady FRS stanoven při vyhlášení programu.
13. Projekty hodnotí hodnotitelé, jejichž počet stanoví správce programů FRS před vyhlášením programu. Hodnotitele navrhuje příslušný člen RM, jeho návrh projedná správní rada FRS a do funkce jmenuje hodnotitele správní rada DF.
14. Každý projekt vždy hodnotí nezávisle na sobě dva hodnotitelé. Výsledné bodové hodnocení se vypočte jako průměr obou hodnocení. V případě rozdílu hodnocení o více než 25 bodů zadá předseda správní rady FRS třetí hodnocení. Výsledné bodové hodnocení se vypočte jako průměr dvou bližších hodnocení.
15. Správní rada FRS nemůže měnit bodové hodnocení projektů. V odůvodněných případech může navrhnout a písemně zdůvodnit přidělení dotace pro výjimečný projekt, příp. neposkytnutí dotace pro projekt, ale vždy musí být uvedena osoba, která změnu navrhla. Konečný návrh správní rady FRS na přidělení dotací včetně výsledků hodnocení projektů hodnotiteli je zveřejněn webových stránkách SML.
16. Žadatelé budou o rozhodnutí o přidělení či nepřidělení dotace včetně důvodů rozhodnutí písemně vyrozuměni do 15 dnů od zveřejnění usnesení ZM na úřední desce SML.
17. Dotace budou úspěšným žadatelům zaslány po uzavření smlouvy o poskytnutí dotace, ve které bude specifikován předmět smlouvy, trvání smlouvy a účelovost vynaložených prostředků. Finanční prostředky budou zaslány bezhotovostním bankovním převodem na účet žadatele uvedený v žádosti o poskytnutí dotace do 20 dnů od uzavření smlouvy o poskytnutí dotace. Poskytovatel dotace provádí kontrolu využití přidělených dotací dle zákona 320/2001 Sb., o finanční kontrole, v platném znění.
18. Zprávu o realizaci projektu s podrobným popisem uskutečněných aktivit, způsobem propagace poskytovatele dotace a vyúčtování dotace zašle příjemce dotace prostřednictvím elektronického formuláře dostupného na webových stránkách SML ve lhůtě uvedené ve smlouvě o poskytnutí dotace. Ve stejné lhůtě musí oba dokumenty v tištěné podobě s podpisem odpovědné osoby doručit správci programů FRS.

19. Pro řádné vyúčtování dotace musí být doložen přehled o čerpání a použití poskytnuté dotace, o skutečných příjmech a výdajích vynaložených na projekt a případně o vrácení nepoužitých finančních prostředků zpět SML. Přehled musí dokládat minimálně výši poskytnuté dotace a výši spolufinancování projektu. Kopie dokladů nejsou vyžadovány. Vyúčtování dotace musí být podepsáno osobou zodpovědnou za projekt (statutární zástupce organizace, zmocněná osoba apod.) a další osobou působící v organizaci (např. účetní). Je-li žadatelem fyzická osoba, tak pouze touto osobou.
20. V případě zjištění nedostatků v předloženém vyúčtování je příjemce dotace povinen tyto odstranit ve lhůtě určené poskytovatelem dotace, zpravidla do 10 pracovních dnů po obdržení písemné výzvy, nebo v jiné lhůtě určené poskytovatelem dotace. V případě pochybností si může správce programů FRS vyžádat kopie příslušných dokladů zanesených ve vyúčtování dotace.

## Kritéria pro hodnocení žádostí

Celkový počet bodů k rozdělení se pohybuje na škále -10 až 100. Hodnotitelé posuzují způsobilost žadatele a kvalitu, proveditelnost, příp. rizika projektu, přičemž každý bodový příděl musejí krátce zdůvodnit. V šesti kritériích mají k dispozici až 100 bodů. Kritérium č. 7 (vyhodnocení již dříve poskytnutých dotací od SML) posuzuje správce programů FRS při formální kontrole projektů a informuje hodnotitele o fixním bodovém přídělu (od -10 do 0 bodů).

### 1. Žadatel (0 – 10 bodů)

- Žadatel se zkušenostmi a předpoklady pro dobrou realizaci projektu (6-10 b.).
- Žadatel s předpoklady pro dobrou realizaci projektu (1-5 b.).
- Problematický či zcela neznámý žadatel (0 b.).

### 2. Prioritní oblasti pro daný rok (0 – 15 bodů)

- Projekt je zaměřený na prioritní oblast pro daný rok (15 b.).
- Prioritní oblasti, max. dvě až tři, vycházejí ze strategického nebo akčního plánu města. Stanovuje je Správní rada FRS na návrh příslušného náměstka.

### 3. Přínos projektu (0 – 30 bodů)

- Projekt je přínosný pro celé město či jeho významnou část. Cíle plně korespondují s účelem vyhlášeného programu. Projekt lze chápat jako příklad dobré praxe (21-30 b.).
- Projekt by měl být přínosem, přes dílčí otázky či nejasnosti by měl mít na život ve městě pozitivní dopad. Cíle jsou v zásadě v souladu s účelem vyhlášeného programu (11-20 b.).
- Součástí projektu jsou vedle přínosných aktivit také aktivity sporné, nejasné či jinak problematické. Výsledek a přínos projektu nelze přesně odhadnout. V souladu s účelem vyhlášeného programu je pouze částečně (1-10 b.).
- Projekt nemá pro město žádný přínos, nebo má jen minimální. Cíle projektu nekorespondují s účelem vyhlášeného programu (0 b., projekt nebude dále hodnocen).

### 4. Kvalita projektu (0 – 15 bodů)

- Všechny fáze projektu jsou jasně a srozumitelně popsány. Jednotlivé aktivity korespondují se stanoveným záměrem a cíli. Projekt lze chápat jako příklad dobré praxe (12-15 b.).
- Všechny fáze projektu jsou jasně a srozumitelně popsány. Jednotlivé aktivity částečně korespondují se stanoveným záměrem a cíli (8-11 b.).
- Nejsou zcela jasně a srozumitelně popsány některé fáze projektu. Záměr a cíle jsou v zásadě v souladu se zvolenými aktivitami (4-7 b.).
- Projekt je zmatečný, příp. není popsána některá z fází projektu. Záměr a cíle jsou definovány vágně a bez souladu s aktivitami (0-3 b.).

### 5. Dopad projektu a jeho cílová skupina (0 – 15 bodů) – programy Podpora místních komunit a Zahraniční pomoc

- Projekt a jeho výsledky mají významný přínos pro jasně definovanou potřebu či prioritu v dané lokalitě v delším časovém horizontu (11-15 b.).
- Projekt a jeho výsledky mají přínos pro danou lokalitu v delším časovém horizontu (6-10 b.).
- Projekt a jeho výsledky mají dílčí nebo malý přínos pro danou lokalitu (0-5 b.).

**Dopad projektu a jeho cílová skupina (0 – 15 bodů) – program Partnerská spolupráce**

- Projekt a jeho výsledky mají významný přínos pro jasně definovanou potřebu či prioritu města v delším časovém horizontu (11-15 b.).
- Projekt a jeho výsledky mají přínos pro město v delším časovém horizontu (6-10 b.).
- Projekt a jeho výsledky mají dílčí nebo malý přínos pro město (0-5 b.).

**6. Rozpočet projektu (0 – 15 bodů)**

- Rozpočet je přehledný, odpovídá aktivitám a cílům projektu (15 b.).
- Rozpočet je přehledný a jasný, některé položky jsou nadhodnocené (10 b.).
- Rozpočet je nepřehledný, některé položky nadhodnocené či neodpovídají aktivitám (5 b.).
- V rozpočtu chybí některé části, případně jsou v nesouladu s vyhlášeným programem. Položky značně neodpovídají zvoleným aktivitám (0 b.).

**7. Využití dříve poskytnutých dotací od SML a dodržení smluvních ujednání<sup>1</sup> (-10 – 0 bodů)**

- žadatel v průběhu posledních tří let zvláště závažným způsobem porušil smluvní ujednání, např. nedodáním vyúčtování dotace (-10 bodů)
- žadatel v průběhu posledních tří let porušil smluvní ujednání, např. opožděným dodáním vyúčtování dotace (-5 bodů)
- žadatel v průběhu posledních tří let dodržel všechna smluvní ujednání, popř. jde o zcela nového žadatele (0 bodů)

---

<sup>1</sup>Funkčně nahrazuje tzv. blacklist, protože v případě porušení smlouvy (včasné nedodání vyúčtování, neúčelové čerpání dotací aj.) nepřiznává žadateli o dotaci ve třech po sobě jdoucích letech žádné body. Souběžně porušení smlouvy řeší odvod, příp. penále dle zákona 250/2000 Sb., o rozpočtových pravidlech územních rozpočtů.